

# Hafa<sup>®</sup>

## Kioto

## Steamer 90 Square

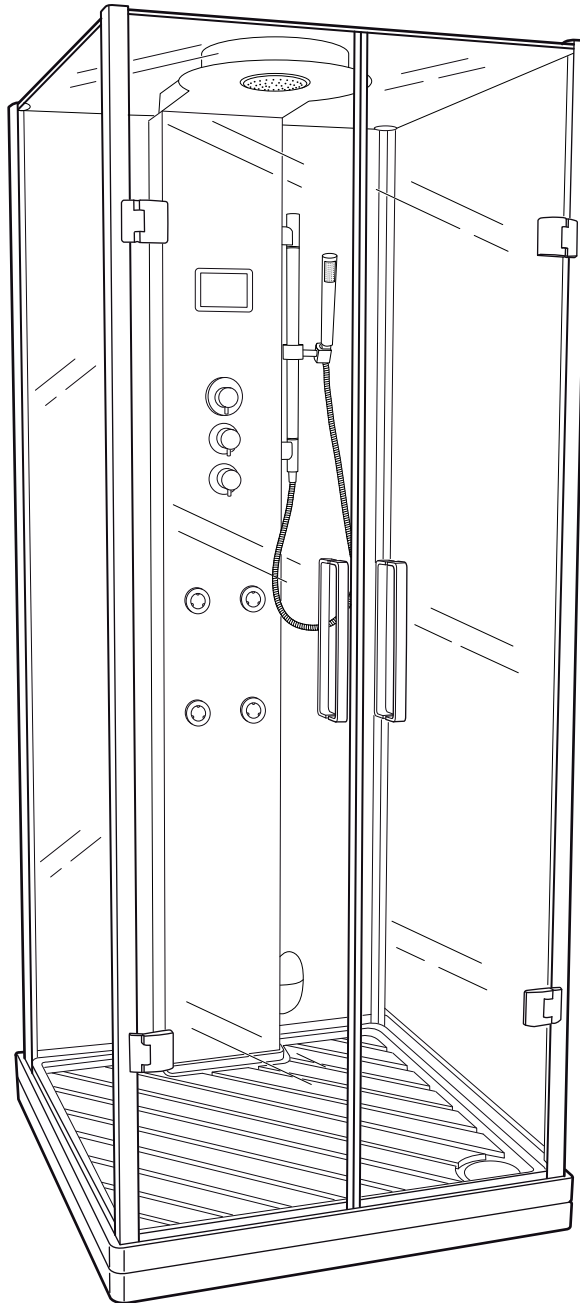

**Hafa<sup>®</sup>**

Hafa  
Svarvaregatan 5, Box 525  
SE-301 80 Halmstad  
SWEDEN

[www.hafa.se](http://www.hafa.se)  
[www.hafa.dk](http://www.hafa.dk)  
[www.hafabad.no](http://www.hafabad.no)  
[www.hafa.fi](http://www.hafa.fi)  
[www.hafabathroom.ru](http://www.hafabathroom.ru)

E-mail:  
[service@hafa.se](mailto:service@hafa.se)

**5** years  
warranty

SE

**Bäste kund!**

Vi hoppas att du kommer att ha mycket glädje av din produkt och att den kommer att bli en av de mest använda produkterna i ditt hem. Var rädd om denna dokumentation där det står hur du skall göra om du har problem och vem du skall vända dig till. Spara denna tillsammans med dina kvitton så vi kan garantera dig den hjälp du behöver.

*Då vi är under ständig utveckling reserverar vi oss för förändringar på såväl dokumentation, sortiment och design.*

DK

**Kære kunde!**

Vi håber, at du får masser af glæde af dit produkt, og at det vil blive et af de mest benyttede i dit hjem. Pas på denne dokumentation, eftersom den indeholder oplysninger om, hvad du skal gøre i tilfælde af problemer, samt hvem du skal henvende dig til. Opbevar dokumentationen sammen med kvitteringen – på den måde kan vi hjælpe dig, når du har brug for det.

*Da vores virksomhed er under stadig udvikling, forbeholder vi os ret til eventuelle ændringer i såvel sortiment som design.*

NO

**Kjære kunde!**

Vi håper du vil få mye glede av produktet, og at det vil bli et av de mest benyttede produktene i hjemmet ditt. Pass godt på denne dokumentasjonen, som sier hva du skal gjøre hvis du får problemer, og hvor du skal henvende deg. Oppbevar den sammen med kvitteringene dine slik at vi kan garantere at du får den hjelpen du trenger.

*Siden vi er i kontinuerlig utvikling, forbeholder vi oss retten til å foreta endringer i både dokumentasjon, sortiment og design.*

FI

**Arvoisa asiakas!**

Toivomme, että uudesta tuotteestasi on paljon iloa ja että siitä tulee kotisi ahkerimmin käytettyjä tuotteita. Säilytä tämä ohje, sillä siinä kerrotaan mitä ongelmatilanteessa tulee tehdä ja kenen puoleen voit kääntyä. Säilytä se yhdessä ostokuitin kanssa, niin saat varmasti takaamaamme apua.

*Koska kehitämme tuotteitamme jatkuvasti, pidätämme oikeuden mahdollisiin muutoksiin sekä dokumentaatiossa, valikoimassa että malleissa.*

RU

**Уважаемый покупатель!**

Мы надеемся, приобретенное вами изделие доставит вам много радости и что оно станет одним из наиболее используемых изделий в вашем доме.

Храните эту документацию в надежном месте – в ней содержится информация о том, что вы должны делать в случае проблем и куда вам нужно обращаться. Сохраните этот документ вместе с вашими чеками о покупке, чтобы мы могли гарантировать вам необходимую помощь.

*Ввиду того, что мы постоянно ведем новые разработки, мы оставляем за собой право изменений в документации, ассортименте и дизайне.*

**Hafa®**

Varningstext/ Advarselstekst/ Varseltekst/ Varoitusteksti / Предупреждающая информация	3-5
Monteringsanvisning/ Monteringsvejledning / Asennusohjeet / Руководство по монтажу	6-11
Installation / Installasjon / Asennus / Установка	12-16
Teknisk data / Tekninen tieto / Технические данные	17
Sprängskiss / Sprængskitse / Eksploderte tegning / Räjätyskuva / Разнесенный вид	18



## Varningstext

SE

1. Strömförsörjningen till massagekabinen ska vara 230 V, 50 Hz. Strömmen ska tillföras genom en separat ledning som är försedd med en separat fast allpols säkerhetsbrytare och jordfelsbrytare. Effektiv jordledning måste finnas. Den inkommande strömkabeln skall dimensioneras av en behörig elektriker.
2. Vattentrycket som används bör vara 1-4 Bar. Temperaturen på varmvattnet till massagekabinen ska vara under 60°. Vattenkällan måste ha en egen stoppventil.
3. Efter uppäckning måste glaspanelerna hållas vertikalt och lutas mot väggen för temporär förvaring. Om glaspanelerna läggs horisontellt går de lätt sönder. Glasväggarnas hörn får absolut inte utsättas för stötar.
4. Installationen ska utföras av fackman, enligt installationsanvisningarna i manualen. Den elektriska anslutningen ska göras av en behörig elektriker. Om massagekabinen inte monteras riktigt kan den falla samman och orsaka material- eller personskador.
5. Håll aldrig i dörröppningen när du kliver i eller ut ur massagekabinen. Du riskerar att skadas. För att undvika att snubbla, se upp med höjdskillnaden mellan golvet och badkarets/bottenplattans nivå.
6. Det finns ofta tvålatten på massagekabinens yta. Var försiktig så att du inte halkar och faller.
7. Låt aldrig barn, dementa, förståndshandikappade eller rörelsehindrade vara ensamma i massagekabinen. När de badar bastu måste någon övervaka dem.

**Att tänka extra på: För att förhindra olyckor bör personer med förhöjt blodtryck, hjärtsjukdom eller astma inte använda massagekabinen.**

8. Om du upplever obehag vid användning, tryck på POWER-knappen för att koppla ifrån strömförsörjningen och sluta använda kabinen.
9. Innan du trycker på knappen för att aktivera ångsystemet bör du kontrollera att kallvattenförsörjningen fungerar normalt. Annars skadas ånggeneratoren på grund av torruppvärmning.
10. För att undvika att skällas måste du hålla alla kroppsdelar borta från ångutloppet.
11. Knacka aldrig på massagekabinen eller gnid hårda föremål mot den, eftersom den då kan skadas.
12. Låt aldrig en tänd cigarett komma i närheten av eller vidröra bottenplattan eller badkaret. Skador eller till och med brand kan uppstå.
13. Strömförsörjningen till kabinen måste alltid vara fränkopplad när underhåll utförs.
14. Strömbrytaren ska kontrolleras regelbundet (helst två gånger per år) av en behörig elektriker, så att skydd mot läckström säkerställs och normal funktion för läcksäkringen garanteras.
15. Avkalkning bör ske efter varje 50:e användning eller 1 ggr/år.
16. Barn får ej vistas i kabinen utan vuxens tillsyn. Ångan som kommer ut är 100° C.



## Advarselstekst

DK

1. Strømforsyningen til massagekabinen skal være 230 V, 50 Hz. Strømmen skal tilføres via en separat ledning, der er udstyret med en separat fast fællespolet sikkerhedsafbryder og HFI-relæ. Der skal forefindes effektiv jording. Det indkommende strømkabel skal dimensioneres af en elektriker.
2. Det anvendte vandtryk skal være 1-4 Bar. Temperaturen på det varme vand til massagekabinen skal være under 60°. Vandforsyningen skal have sin egen stopventil.
3. Efter udpakning skal glaspanelerne holdes lodret og stilles op ad væggen i forbindelse med midlertidig opbevaring. Hvis glaspanelerne lægges ned, går de nemt itu. Glasvæggens hjørner må absolut ikke udsættes for stød.
4. Installation skal udføres af en fagmand og i overensstemmelse med manualen. Den elektriske tilslutning skal foretages af en autoriseret elektriker. Hvis massagekabinen ikke monteres korrekt, kan den falde sammen og forårsage ting- eller personskade.
5. Hold aldrig i døråbningen, når du træder ind eller ud af massagekabinen. Fare for personskade. Undgå at snuble ved at være opmærksom på højdeforskellen mellem gulvet og badekarrets/bundpladens niveau.
6. Der vil ofte være sæbevand på massagekabinens overflader. Vær opmærksom på risikoen for at glide og falde.
7. Lad aldrig børn, demente, mental- eller bevægelseshandicappede personer opholde sig alene i massagekabinen. Når de bader, skal nogen overvåge dem.

**Bemærk: Med henblik på at forebygge ulykker bør personer med forhøjet blodtryk, hjertesygdomme eller astma ikke benytte massagekabinen.**

8. Hvis du oplever ubehag ved anvendelse, skal du trykke på POWER-knappen for at afbryde strømforsyningen og stoppe brugen af kabinen.
9. Før du trykker på knappen til aktivering af dampsystemet, bør du kontrollere, at koldtvandsforsyningen fungerer normalt. I modsat fald tager dampgeneratoren skade som følge af tørupvarmning.
10. Med henblik på at forebygge risikoen for skoldning skal alle kroppsdele holdes på afstand af dampdysen.
11. Bank aldrig på massagekabinen, og gnid ikke hårde genstande mod den, da den i modsat fald kan tage skade.
12. Lad aldrig en tændt cigaret komme i nærheden af eller berøre bundpladen eller badekarret. I modsat fald kan der opstå skader eller tilmed brand.
13. Strømforsyningen til kabinen skal altid være frakoblet i forbindelse med vedligeholdelsesarbejde.
14. Strømafbryderen skal regelmæssigt kontrolleres (helst to gange årligt) af en autoriseret elektriker, således at beskyttelse imod lækstrøm sikres, og læksikringens funktion kan garanteres.
15. Afkalkning bør udføres for hver 50. anvendelse eller 1 gang/årligt.
16. Børn må kun opholde sig i kabinen under tilsyn af voksne. Den damp, der kommer ud, er 100° C varm.



## Varseltekst

NO

1. Strømtilførselen til massasjekabinen må være 230 V, 50 Hz. Strømmen må gå gjennom en separat ledning som er utstyrt med en separat og fast allpolet sikkerhetsbryter og jordfeilbryter. En effektiv jordledning må være tilkople. Den innkommende strømkabelen må dimensjoneres av en elektriker.
2. Vanntrykket som brukes, må være 1-4 Bar. Temperaturen på varmtvannet til massasjekabinen må være under 60 °C. Vanntilførselen må ha egen stoppventil.
3. Etter utpakking må glasspanelene holdes vertikalt og lenes mot veggen for midlertidig oppbevaring. Hvis glasspanelene legges horisontalt, kan de lett gå i stykker. Det er svært viktig at hjørnene på glassveggene ikke utsettes for slag.
4. Installasjonen skal utføres av en fagmann i samsvar med installasjonsanvisningene i håndboken. Den elektriske tilkoplingen skal gjøres av en elektriker. Hvis massasjekabinen ikke monteres riktig, kan den falle sammen og forårsake person- eller materielle skader.
5. Ikke hold i døråpningen når du går inn og ut av massasjekabinen. Det kan føre til personskader. For ikke å snuble er det viktig å passe på høydeforskjellen mellom gulvet og nivået på badekaret/bunnplaten.
6. Det er ofte såpevann på gulvet i massasjekabinen. Vær forsiktig så du ikke sklir og faller.
7. Ikke la barn, demente, psykisk utviklingshemmede eller bevegelsehemmede være alene i massasjekabinen. Disse må overvåkes når de tar badstuba.

**Merk følgende: For å unngå ulykker bør ikke personer med høyt blodtrykk, hjertesykdom eller astma bruke massasjekabinen.**

8. Hvis du opplever ubehag under bruk, skal du trykke på POWER-knappen for å kople fra strømtilførselen og slutte å bruke kabinen.
9. Før du trykker på knappen for å aktivere dampsystemet, må du kontrollere at kaldtvannstilførselen fungerer som den skal. Hvis ikke kan det oppstå skade på dampgeneratoren som følge av tørroppvarming.
10. For ikke å bli skåldet må du holde alle kroppsdelene borte fra damputløpet.
11. Ikke bank på massasjekabinen eller gni harde gjenstander mot den. Dette kan føre til skade på den.
12. Brennende sigaretter må ikke berøre eller komme i nærheten av bunnplaten eller badekaret. Det kan oppstå skader eller til og med brann.
13. Strømtilførselen til kabinen skal alltid være frakople. Når det utføres vedlikeholdsarbeid.
14. Strømbryteren må kontrolleres regelmessig (helst to ganger i året) av en elektriker slik at man er beskyttet mot lekkasjestrøm, og slik at det kan garanteres at lekkasjesikringen fungerer normalt.
15. Avkalkning bør skje etter 50 ganger eller 1 gang/år.
16. Barn må ikke oppholde seg i kabinen uten tilsyn av voksne. Dampen som kommer ut, holder 100 °C.



## Varoitusteksti

FI

1. Hierovan suihkukaapin verkkojännitteen on oltava 230 voltia, 50 Hz. Virta tulee kytkeä erillisellä virransyöttöjohdolla, joka on varustettu erillisellä kiinteällä moninapaisella turvakytkimellä ja vikavirtasuojalla. Maadoituksen on oltava hyvä. Sähköasentaja mitoittaa virtakaapelin.
2. Veden paineen on oltava 1-4 Baari. Hierovan suihkukaapin lämpimän veden lämpötilan on oltava alle 60°. Vedenjakelulle on oltava oma sulkuventtiili.
3. Pakkauksesta purkamisen jälkeen lasilevyt on pidettävä pystyasennossa ja asetettava väliaikaisesti nojaamaan seinää vasten. Vaaka-asennossa lasilevyt menevät helposti rikki. Lasiseinien kulmia ei saa missään tapauksessa altistaa iskuille.
4. Asennus on suoritettava ammattilaisen toimesta käyttöoppaan asennusohjeiden mukaan. Koulutetun sähköasentajan on suoritettava sähköliitännät. Mikäli hierovaa suihkukaappia ei asenneta oikein, se saattaa hajota aiheuttaen materiaali- tai henkilövahinkoja.
5. Älä koskaan pidä oviaukosta kiinni hierovaan suihkukaappiin astuessasi tai sieltä poistuessasi. Tämä aiheuttaa loukkaantumisriskin. Ota huomioon lattian ja ammeen/pohjalevyn korkeusero, jotta et kompastu.
6. Hierovan suihkukaapin pinnalla on usein saippuavettä. Varo liukastumista ja kaatumista.
7. Älä koskaan jätä lapsia äläkä dementoituneita, henkisesti kyvyttömiä rajoittuneita tai liikuntavammaisia henkilöitä yksin hierovaan suihkukaappiin. Nämä henkilöt eivät saa käyttää laitetta ilman valvontaa.

**Pidä erityisesti mielessä: Onnettomuksien välttämiseksi hierovaa suihkukaappia eivät saa käyttää astmaatitot tai henkilöt, joilla on korkea verenpaine tai sydänsairaus.**

8. Mikäli tunnet käytön aikana olosi epämurkavaksi, paina virtapainiketta kytkeäksesi virransyötön pois päältä ja lopettaaksesi suihkukaapin käytön.
9. Varmista ennen höyryjärjestelmän aktivointipainikkeen painamista, että kylmän veden tulo toimii normaalisti, sillä kuivalämmitys saattaa vioittaa höyrystintä.
10. Vältä kaikenlaista kontaktia höyryn kanssa palovammojen estämiseksi.
11. Älä koskaan koputa hierovaa suihkukaappia tai hankaa sitä kovilla esineillä, jottei se vioitu.
12. Pidä palava savuke etäällä pohjalevystä ja ammeesta. Savuke saattaa aiheuttaa vahinkoja tai jopa tulipalon.
13. Suihkukaapin tehonsyöttö tulee aina katkaista huoltotöitä suoritettaessa.
14. Koulutetun sähköasentajan on tarkistettava virtakytkin säännöllisesti (mieluiten kahdesti vuodessa) vuotovirtasuojan ja vikavirtasuojan normaalin toiminnan varmistamiseksi.
15. Kalkinpoisto tulee suorittaa joka 50. käyttökerran jälkeen tai kerran vuodessa.
16. Lapset eivät saa oleskella suihkukaapissa ilman aikuisen valvontaa. Laitteen muodostaman höyryn lämpötila on 100 °C.



### Предупреждающая информация

1. Электропитание к массажной кабине должно иметь параметры: 230 В, 50 Гц. Электропитание должно подаваться через отдельный кабель, оборудованный отдельным закрепленным всеполночным защитным выключателем и устройством защитного отключения. Должен иметься эффективный кабель заземления. Размеры кабеля электропитания определяются электриком.
2. Используемое давление воды должно быть 0,1~0,4 МПа. Температура горячей воды, подающейся в массажную кабину, должна быть ниже 60°. Система водоснабжения должна иметь свой вентиль перекрытия.
3. После распаковки стеклянные панели должны быть расположены в вертикальном положении, с наклоном на стену для временного хранения. Если стеклянные панели положить горизонтально, их легко повредить. Углы стеклянных стен ни в коем случае не должны подвергаться воздействию ударов.
4. Установка должна производиться профессиональным специалистом, согласно указаниям по установке в инструкции. Подключение к электрической сети должно производиться электриком, имеющим надлежащую квалификацию. Если массажная кабина будет установлена неправильно, она может обрушиться и причинить материальный ущерб или физический вред людям.
5. Никогда не держитесь за дверной проем, когда вы заходите в массажную кабину или выходите из нее. Для вас существует риск получения вреда. Чтобы не споткнуться, обращайте внимание на разницу в высоте между полом и уровнем поддона/панели дна.
6. На поверхности массажной кабины часто имеется мыльная вода. Будьте осторожны, чтобы не поскользнуться и не упасть.
7. Никогда не позволяйте детям, лицам, страдающим слабоумием и лицам с ограниченными умственными или физическими возможностями находиться в кабине одним. Когда они принимают паровую ванну, кто-либо должен за ними следить.

*Следует дополнительно иметь в виду: В целях предупреждения несчастных случаев лицам с повышенным кровяным давлением, сердечными заболеваниями или астмой не следует пользоваться массажной кабиной.*

8. Если вы испытываете неприятные ощущения, нажмите на кнопку «POWER» («ВКЛ.») для отключения подачи электропитания и прекратите пользоваться кабиной.
9. Перед тем, как нажать на кнопку для активации паровой системы, вам следует проконтролировать, что подача холодной воды функционирует нормально. В противном случае парогенератор повредится по причине нагрева всухую.
10. Во избежание ошпаривания вы должны следить за тем, чтобы все части тела находились на расстоянии от выпускного отверстия для пара.
11. Никогда не стучите по массажной кабине или не допускайте трения об нее твердых предметов, потому что в этом случае она может получить повреждения.
12. Никогда не допускайте прикосновения зажженной сигареты к панели дна и поддону и нахождения зажженной сигареты рядом с ними. Это может повлечь за собой повреждения, в том числе пожар.
13. При осуществлении обслуживания подача электропитания к кабине всегда должна быть отключена.
14. Исправность выключателя электропитания должна регулярно проверяться (предпочтительно два раза в год) электриком, имеющим надлежащую квалификацию, для обеспечения защиты от утечки тока и нормального функционирования предохранителя утечки тока.
15. Удаление известкового налета следует производить после 50 использований или 1 раз в год.
16. Детям нельзя находиться в кабине без присмотра взрослого. Температура пара, выходящего из паровой установки, – 100°C.



**SE:**  
Einstallation ska utföras av  
behörig elektriker  
**DK:**  
EI-installationer skal udføres  
af en autoriseret elektriker.  
**NO:**  
EI-installasjoner skal utføres  
av autorisert elektriker.

**FI:**  
Sähköasennuksessa on käytettävä  
ammattitaitoista sähköasentajaa.  
**RU:**  
Подключение к электросети  
должно производиться  
электриком-специалистом

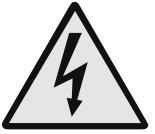

IP 21

i

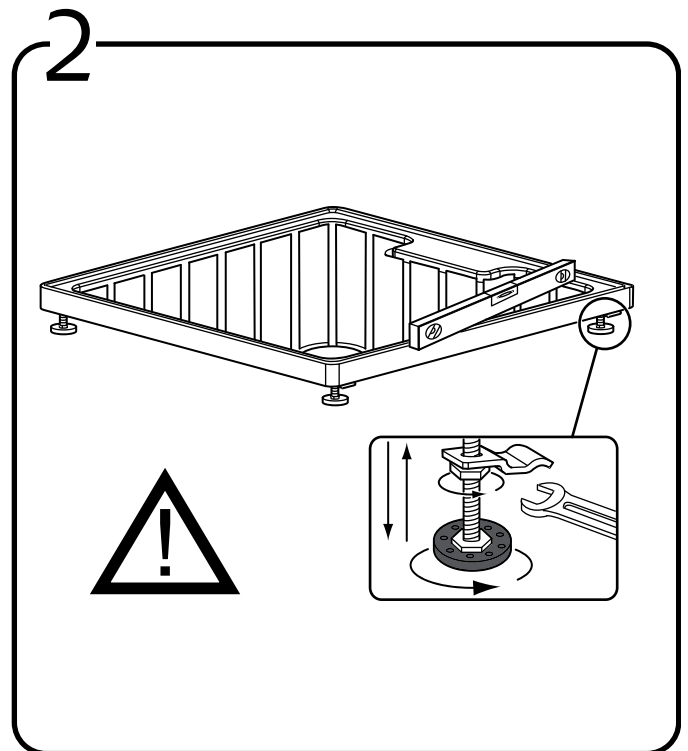
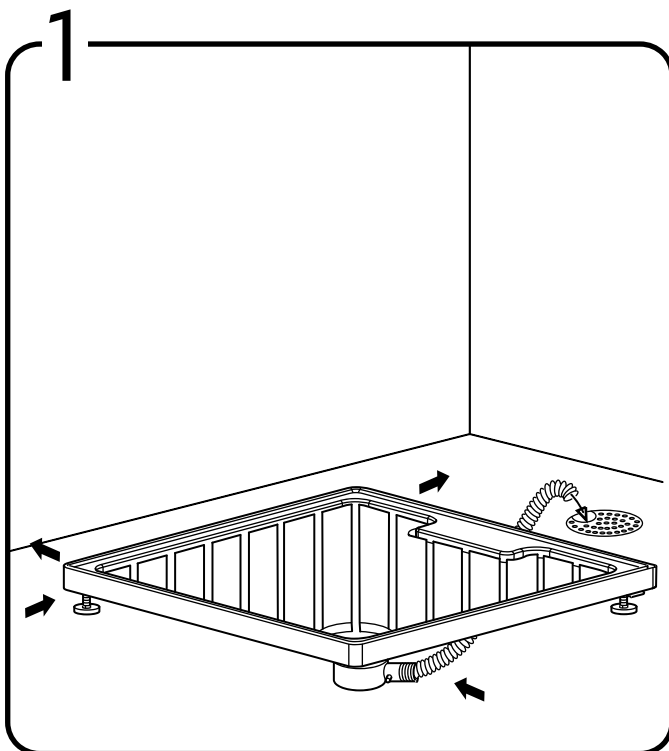
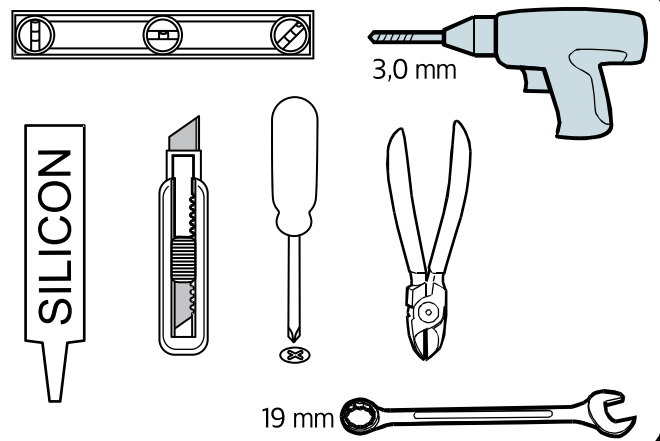
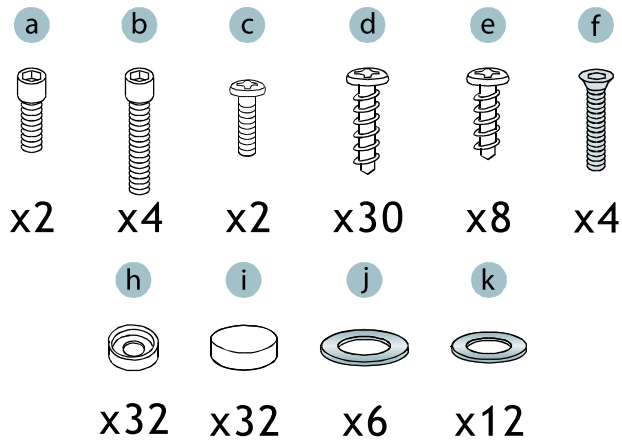
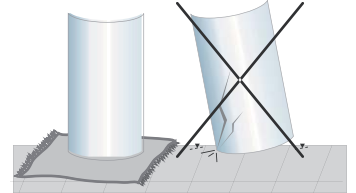
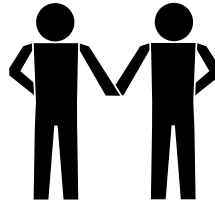
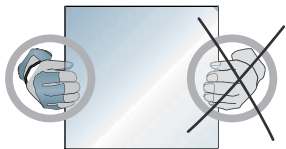

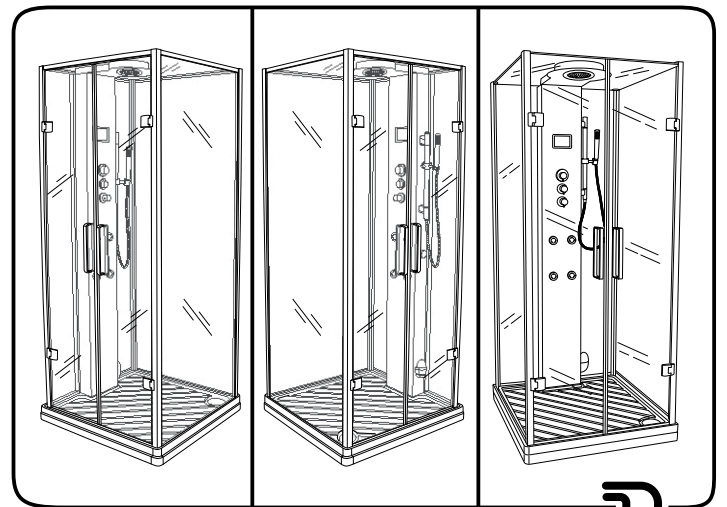
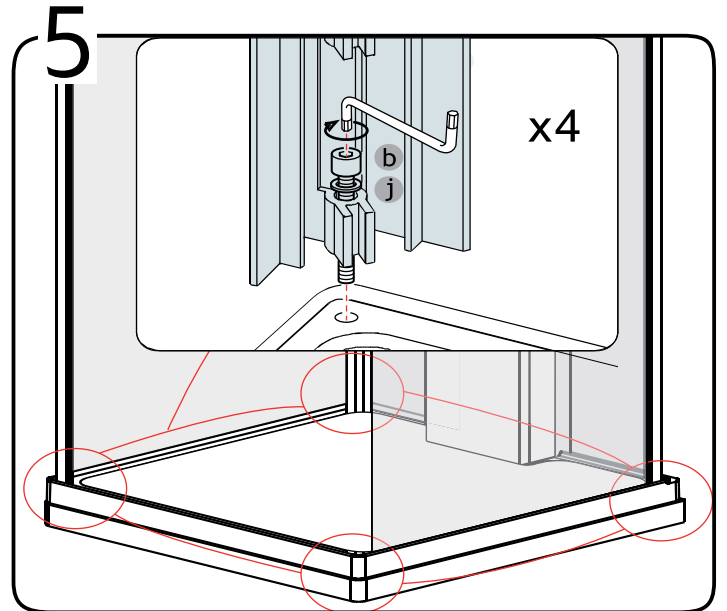
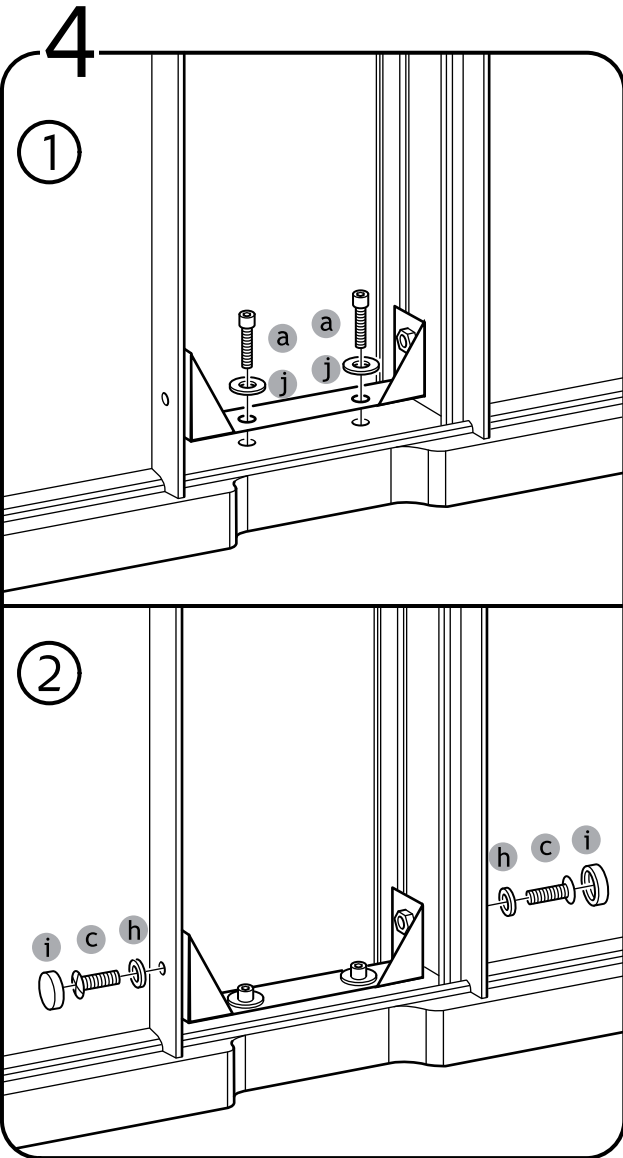
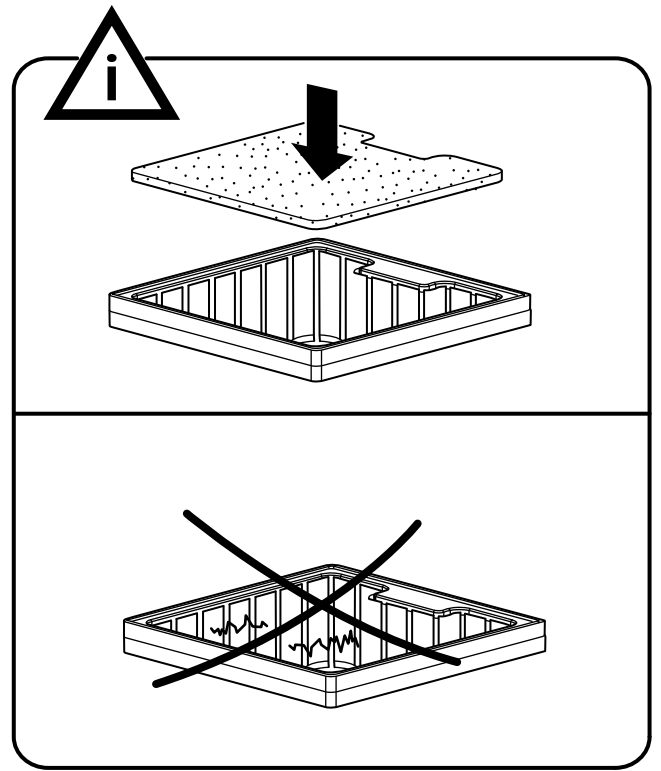
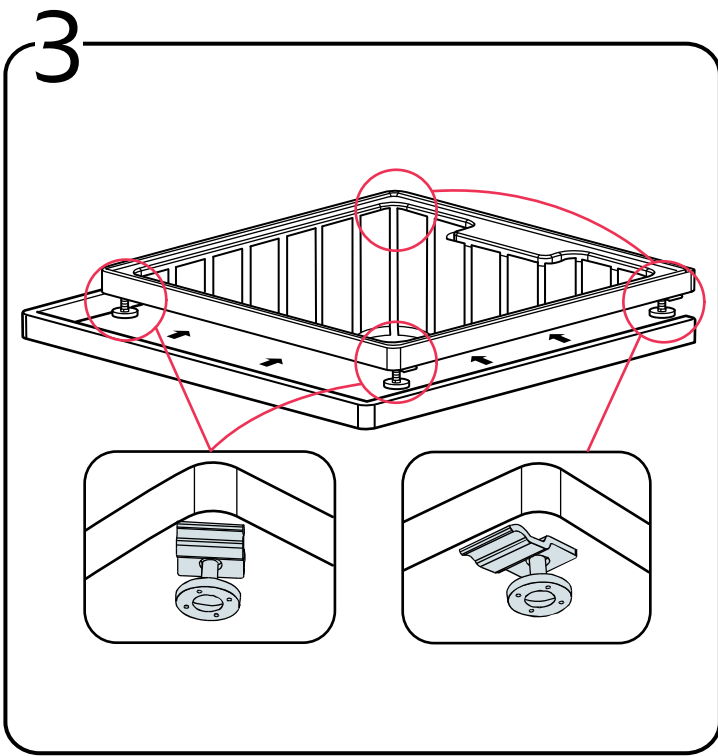

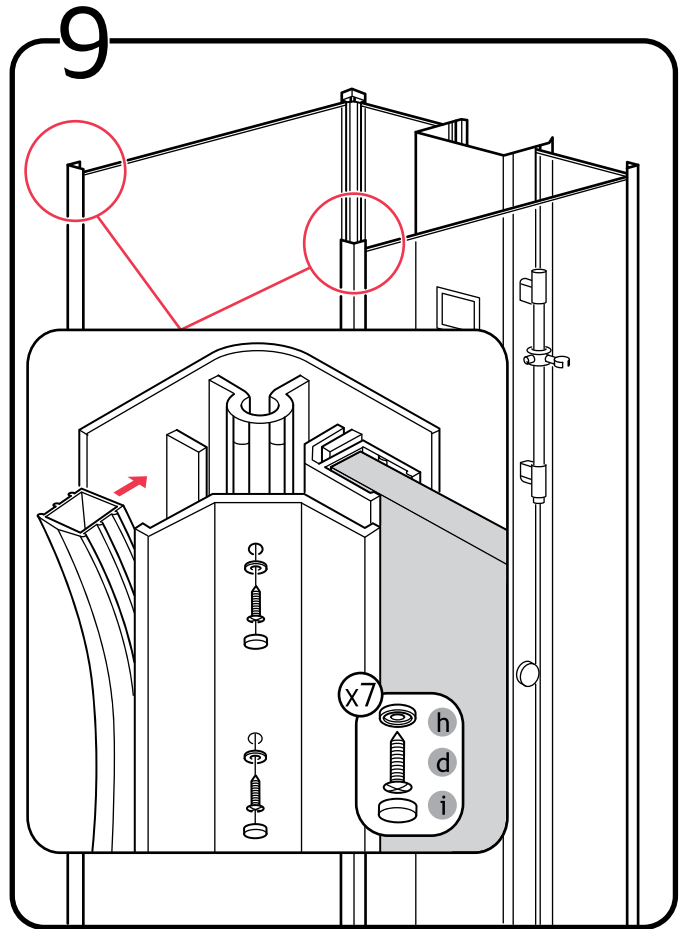
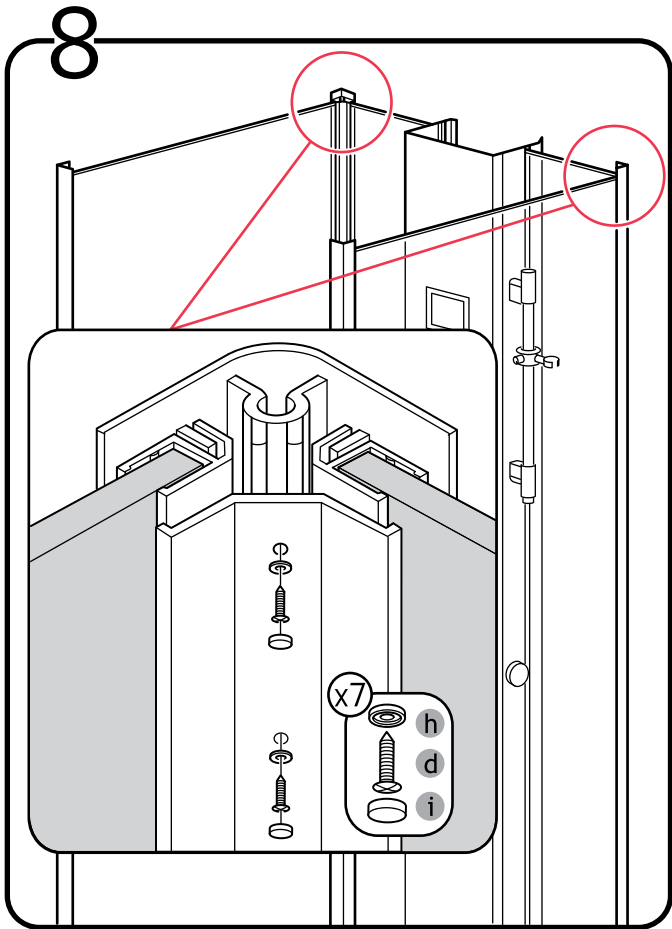
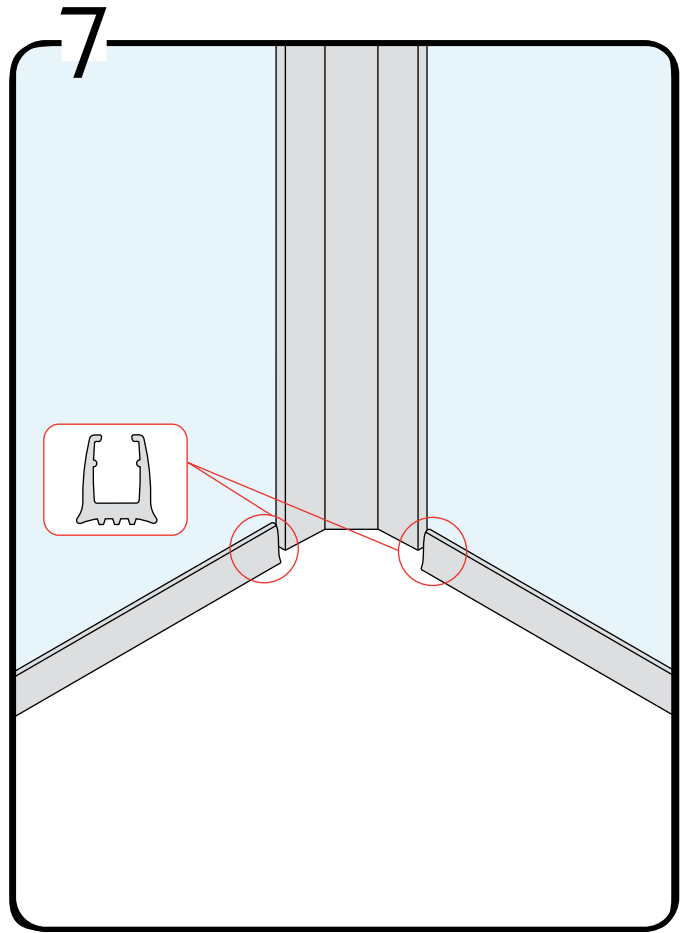
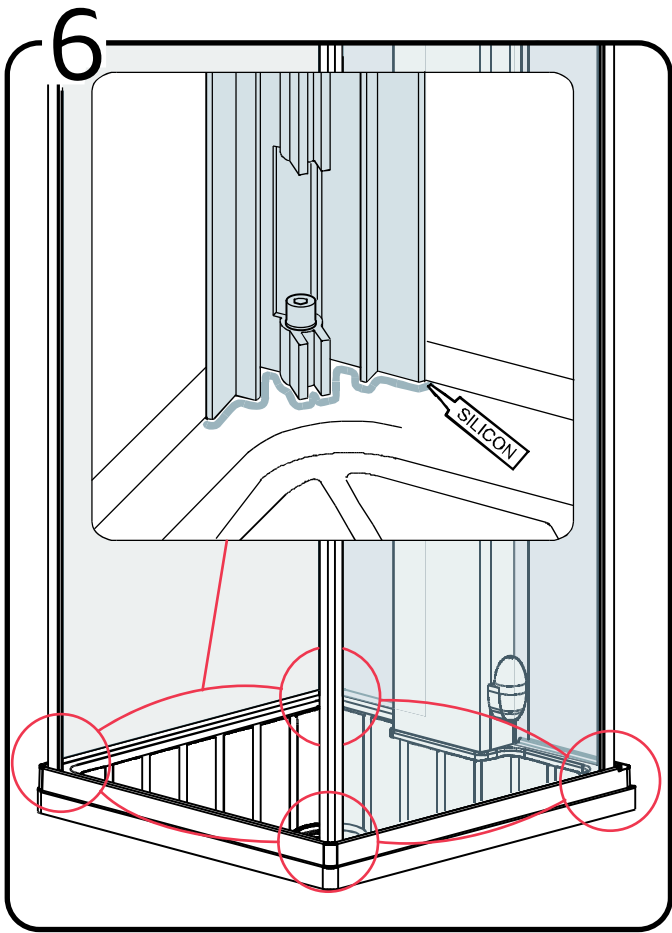

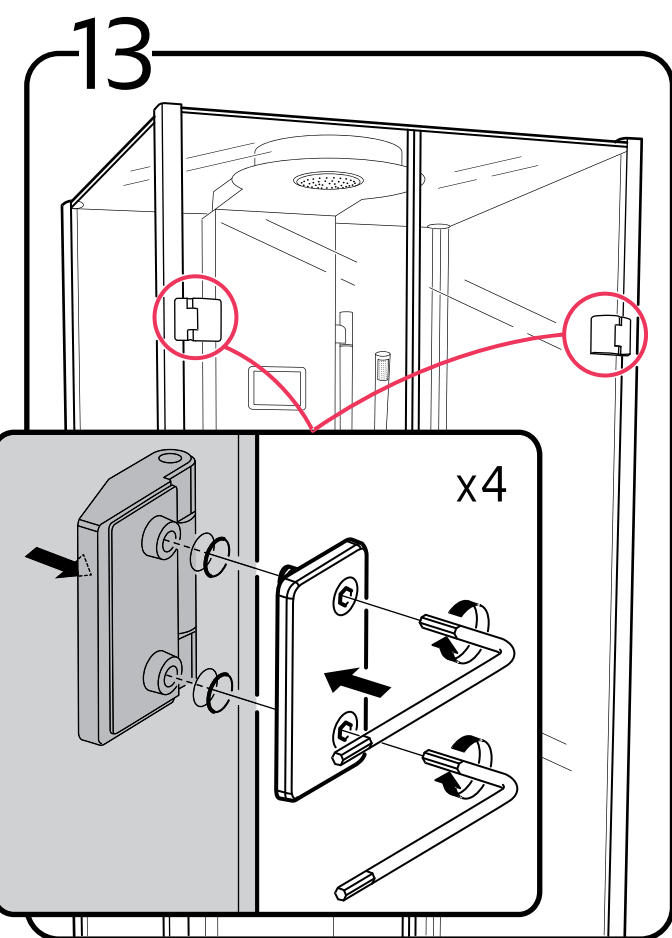
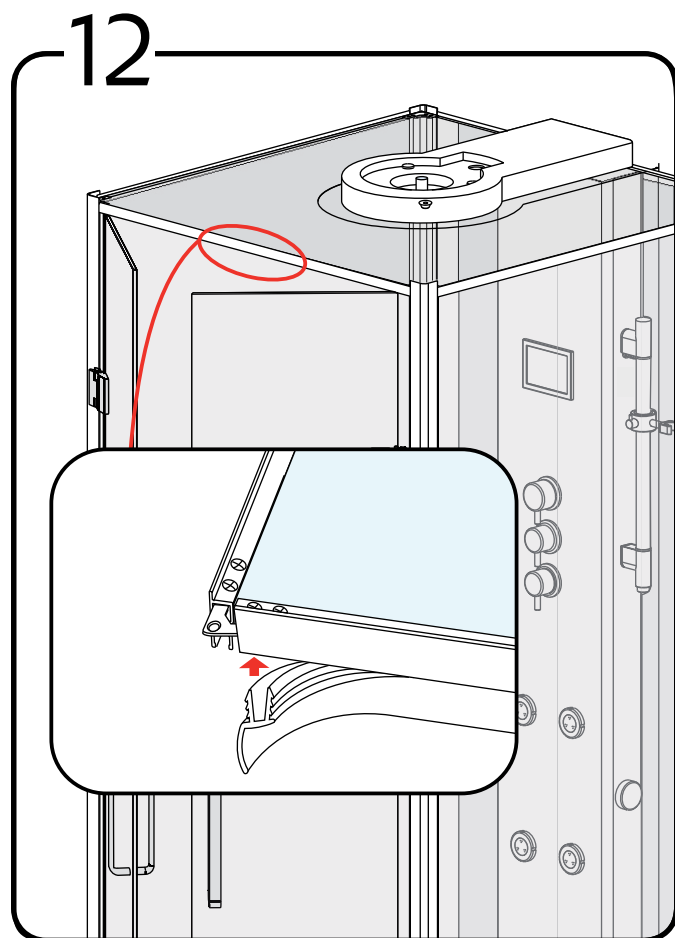
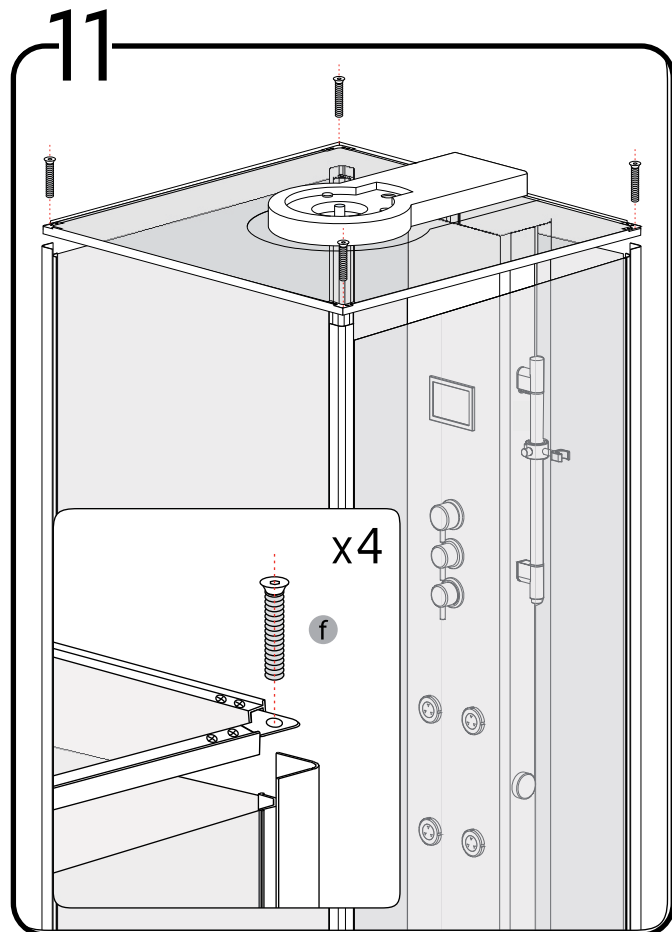
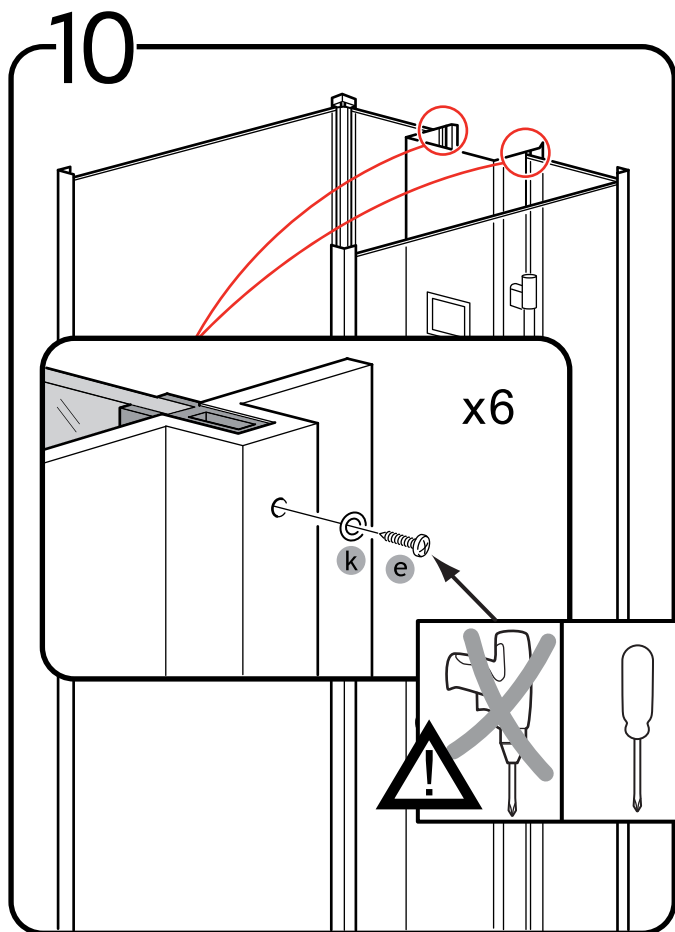

14

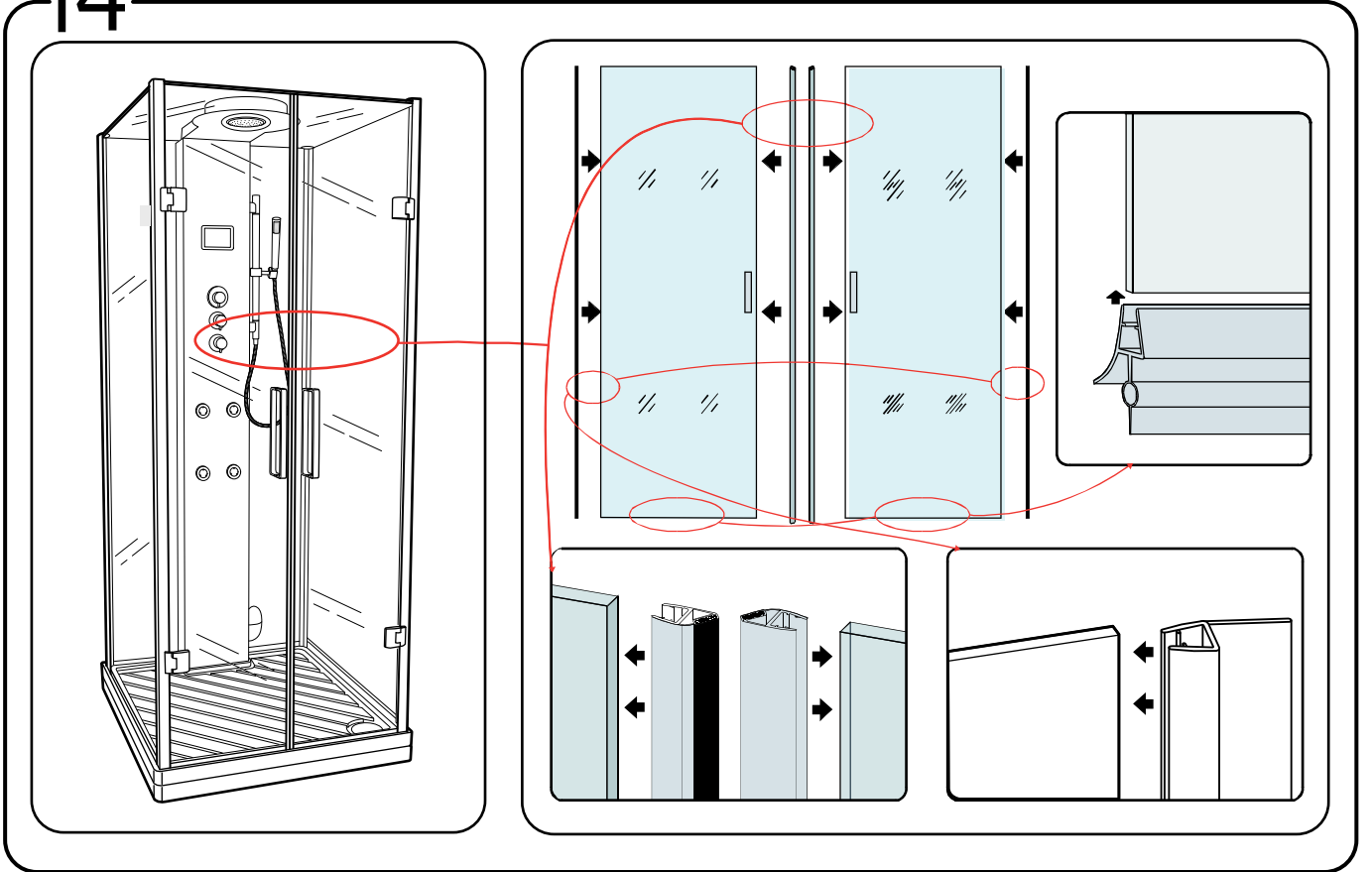

15

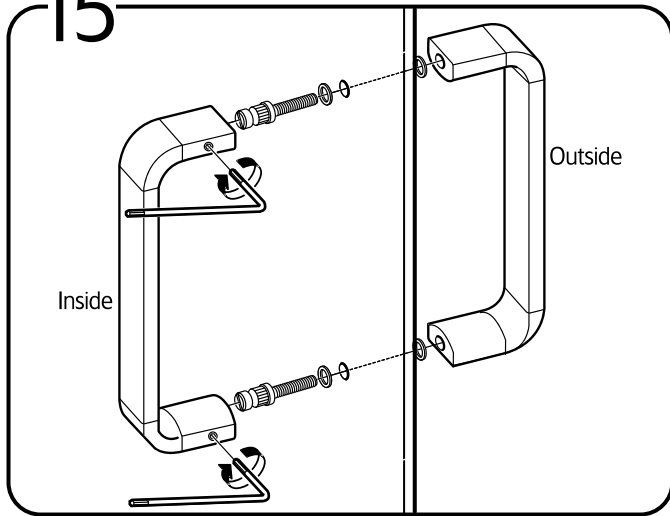

17

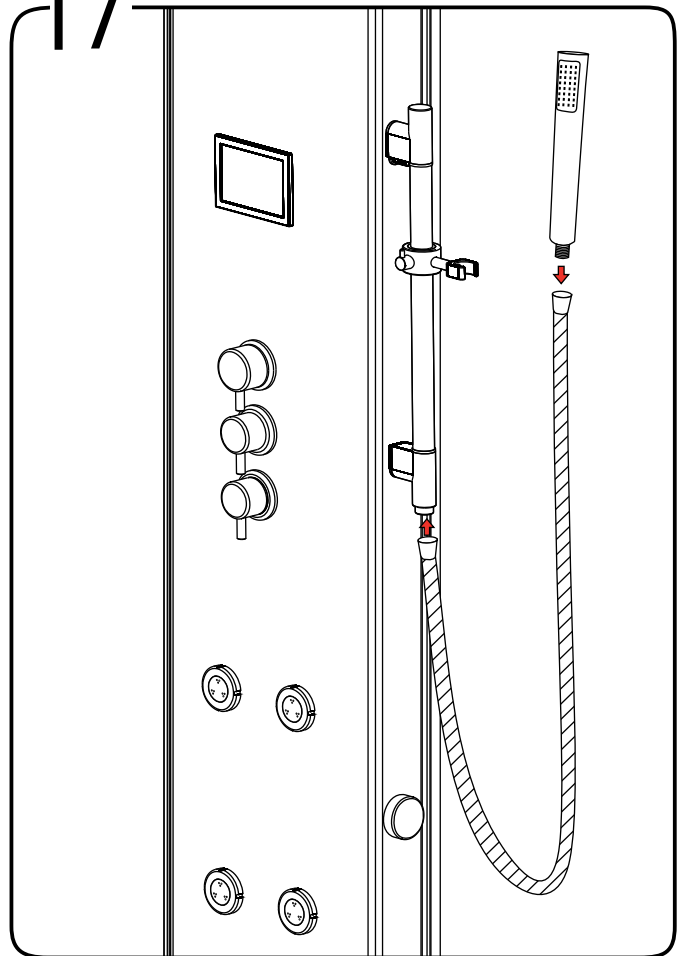

16

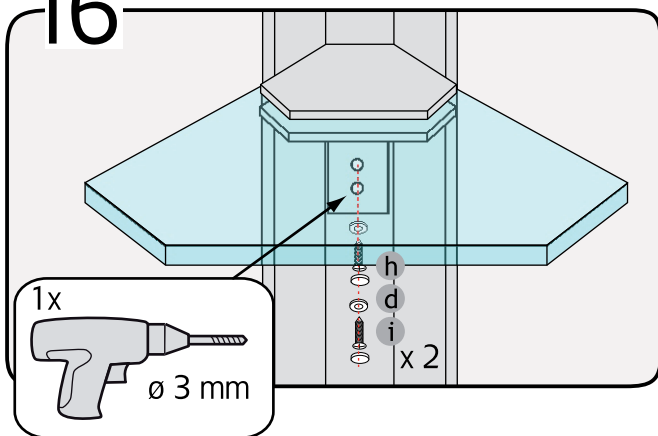

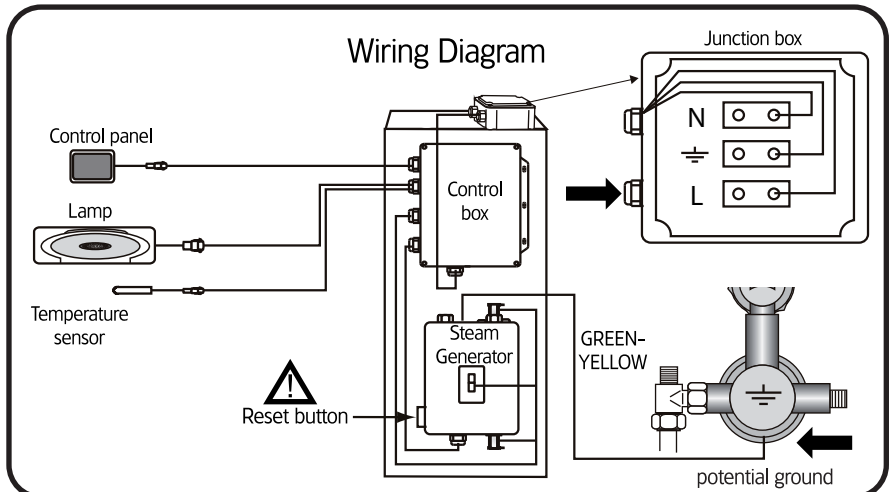
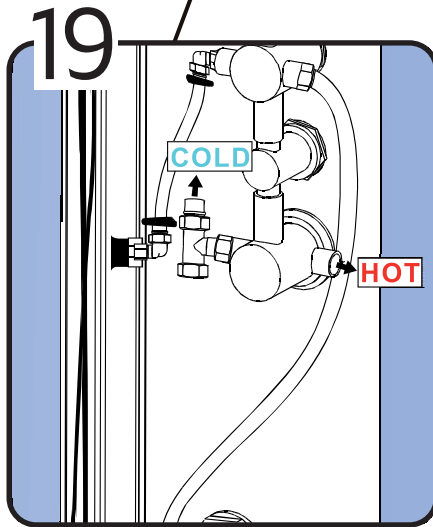
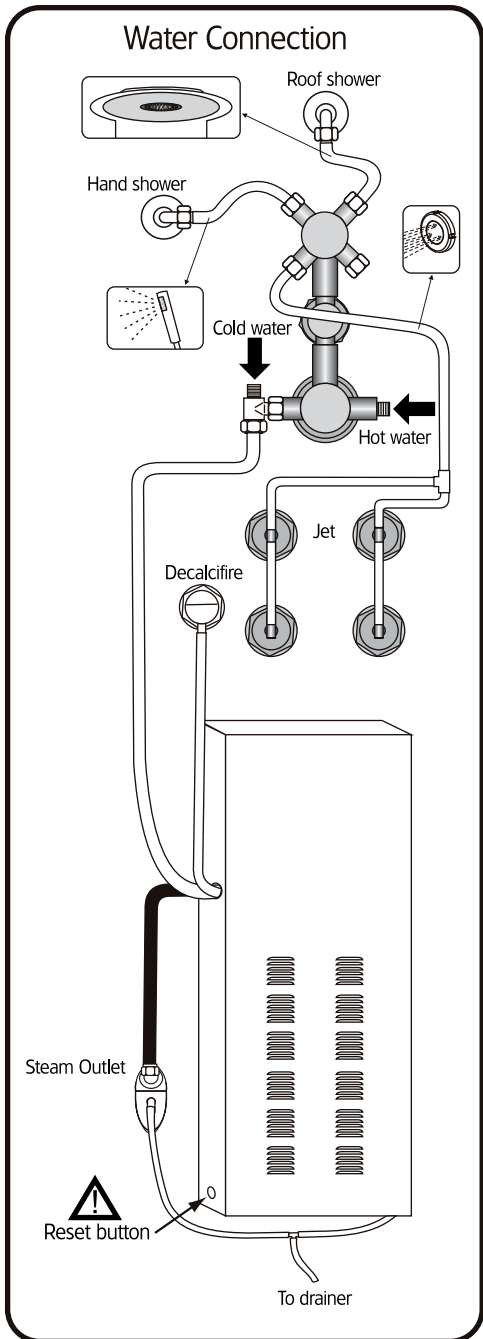
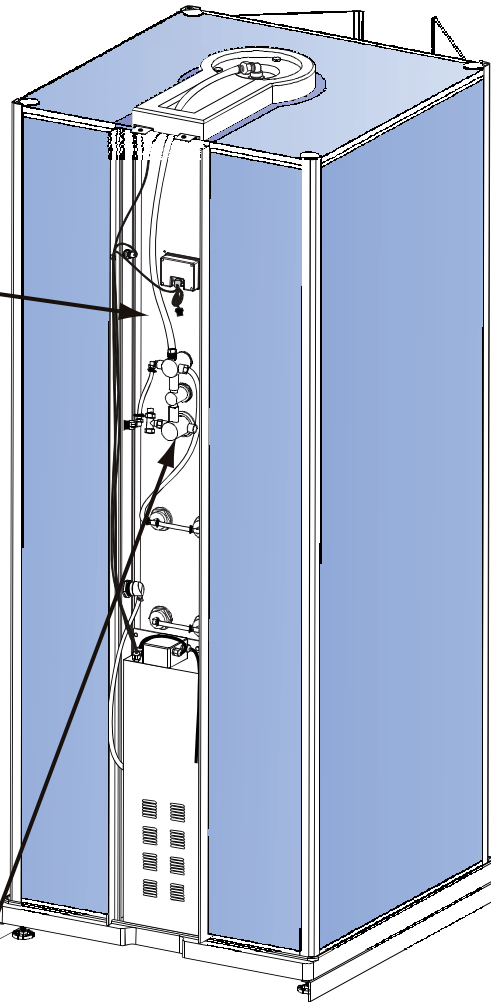
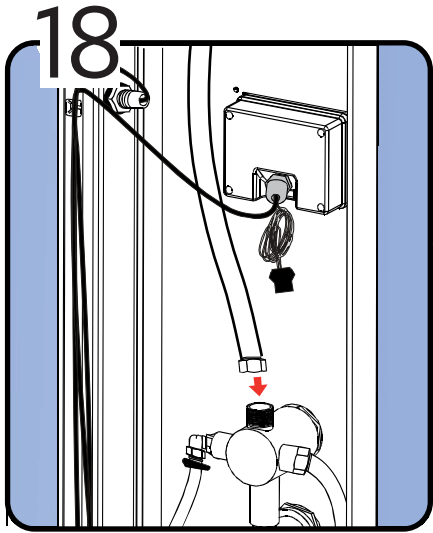

**OBS!**

**Vatten och el måste kopplas in av behörig personal (VVS/Elektriker) enl. nedan.**

**Vatten**

Kopplas enligt kopplingsschema på huvudledningssystemet.

1/2 tums godkänd slang med avstängningsventil (Ballofix eller liknande).

Vattentryck  $\leq 10$  Bar, Temp min 55°C, max 60°C.

Alla synliga anslutningar skall ses över och efterdrasas.

**EI**

Kopplas med hjälp av kopplingsschema och teknisk data enligt gällande starkströmsföreskrifter.

Jordfelsbrytare: Minst IP56 och märkutlösning  $< 30$ mA.

Allpolig säkerhetsbrytare: 3mm kontaktseparation

Potentialjord 6mm<sup>2</sup>

Ingående spänningsdelar förutom el komponenter matade med extra låg spänning som inte överskrider 12V, får inte vara åtkomlig för personer i steamer. Alla synliga anslutningar skall ses över och efterdrasas.

**Checklista**

Vid elfel bryt alltid huvudströmmen i 5 min.

Vid eventuell service skall produkten vara lättåtkomlig och placerad minst 1 m från vägg.

Kontakta Hafa om du inte kan avhjälpa felet eller om felkod E1, E2, E3, E4, E5, E6 dyker upp.

Fel	Åtgärd
Ingen ström	<ol style="list-style-type: none"> <li>1. Är el ansluten?</li> <li>2. Har jordfelsbrytare löst ut?</li> <li>3. Är huvudarbetsbrytare är påslagen?</li> <li>4. Är säkringen trasig i hus eller Steamer (se kopplingsschema/ Reset button)?</li> </ol>
Ingen Ånga	<ol style="list-style-type: none"> <li>1. Är vattnet påkopplat?</li> <li>2. Har det gått 3 min och ingen ånga?</li> <li>3. Är slangen till box och ånginloppet helt?</li> </ol>
Inget vatten	<ol style="list-style-type: none"> <li>1. Är vattnet påkopplat?</li> <li>2. Är slangarna i kläm?</li> </ol>
Inget ljus	<ol style="list-style-type: none"> <li>1. Finns det ström till steamern?</li> <li>2. Är ledning till lampa skadad eller är det glapp i kontakt?</li> </ol>
Display fungerar dåligt/inte.	<ol style="list-style-type: none"> <li>1. Finns det ström till steamern?</li> <li>2. Har knapp hållts inne i mer än 5 sek för att låsa upp barnsäkerhetslås?</li> <li>3. Är ledning till display skadad eller är det glapp i kontakt?</li> </ol>
Sämre avrinning från avlopp (21 liter/min)	<ol style="list-style-type: none"> <li>1. Är golvbrunn och avlopp rengjort?</li> <li>2. Ligger slangen rätt och inte klämd?</li> </ol>
Steamer aggregat töms inte	<ol style="list-style-type: none"> <li>1. Skall tömmas successivt inom 10 min.</li> </ol>

**OBS!**

**Vand og el må kun tilsluttes af fagpersonale (energimontør/elektriker m.v.).**

**Vand**

Tilkobles i overensstemmelse med tilkoblingsskemaet på hovedledningssystemet.

1/2" godkendt slange med aflukningsventil (Ballofix eller tilsvarende).

Vandtryk ≤ 10 Bar, temp min 55°C, max 60°C.

Alle synlige tilslutninger skal ses efter og eftertrækkes.

**EI**

Tilkobles ved hjælp af tilkoblingsskemaet og tekniske data iht. gældende stærkstrømsforeskrifter

HFI-relæ: Mindst IP56 og mærkeudløsning < 30mA.

Fællespolet sikkerhedsafbryder: 3 mm kontaktseparation

Potentialjord 6mm<sup>2</sup>

Indgående spændingsdele udover elkomponenter, som forsynes med ekstra lav spænding, der ikke overskrider 12 V, må ikke være eksponeret for personer i steameren. Alle synlige tilslutninger skal ses efter og eftertrækkes.

**Tjekliste**

Ved elfejl skal hovedstrømmen altid afbrydes i 5 min.

Ved evt. service skal produktet være lettilgængeligt og placeres mindst 1 m fra væggen.

Kontakt Hafa, hvis du ikke kan afhjælpe fejlen, eller hvis fejlkoden E1, E2, E3, E4, E5, E6 vises.

Fejl	Kontrol
Ingen strøm	1. Er der tilsluttet el? 2. Er HFI-relæet udløst? 3. Er hovedafbryderen slået til? 4. Er sikringen gået på sikringstavlen eller i steameren (se tilkoblingsskema/ Reset button)?
Ingen damp	1. Er vandet tilkoblet? 2. Er der gået 3 minutter uden damp? 3. Er slangen til boksen og dampindløbet intakt?
Intet vand	1. Er vandet tilkoblet? 2. Er der ingen i klemme?
Intet lys	1. Er der strøm til steameren? 2. Er ledningen til lampen beskadiget, eller er der løs forbindelse i kontakten?
Display fungerer dårligt/ikke.	1. Er der strøm til steameren? 2. Er knappen blevet holdt nede i mere end 5 sek. for at låse børnesikringen op? 3. Er ledningen til displayet beskadiget, eller er der løs forbindelse i kontakten?
Ringes dræn fra afløb (21 liter/min)	1. Er kloak og afløb rensat? 2. Ligger slangen lige uden at være klemt?
Steamer-aggregat tømmes ikke	1. Skal tømmes efterfølgende inden for 10 min.

## Installasjon

### OBS!

**Vann og strøm må koples til av fagfolk (rørlegger/elektriker) i samsvar med det som står nedenfor.**

### Vann

Kopling må bare skje i samsvar med koplingsskjema for hovedledningssystemet.

1/2-toms godkjent slange med stoppventil (Ballofix eller lignende).

Vanntrykk  $\leq$  10 Bar, temp min 55°C, maks 60°C.

Alle synlige koplinger skal kontrolleres og etterstrammes.

### Ei

Koples ved hjelp av koplingsskjema og tekniske data i samsvar med gjeldende sterkstrømsforskrifter.

Jordfeilbryter: Minst IP56 og nominell utløsning  $<$  30 mA.

Allpolet sikkerhetsbryter: 3 mm kontaktseparasjon.

Potensialjord 6mm<sup>2</sup>.

For personer i steamer må det ikke være tilgang til inngående spenningsdeler med unntak av elektriske komponenter med tilførsel av ekstra lav spenning som ikke overskrider 12 volt. Alle synlige koplinger skal kontrolleres og etterstrammes.

### Sjekkliste

Ved elektriske feil skal hovedstrømmen alltid brytes i 5 min.

Ved eventuell service skal produktet være lett tilgjengelig og plassert minst 1 m fra veggen.

Kontakt Hafa hvis du ikke klarer å rette feilen eller hvis feilkode E1, E2, E3, E4, E5, E6 vises.

Feil	Kontroll
Ingen strøm	<ol style="list-style-type: none"> <li>1. Er strømmen koplet til?</li> <li>2. Har jordfeilbryteren løst ut?</li> <li>3. Er hovedarbeidsbryteren slått på?</li> <li>4. Er sikringen gått i hus eller steamer (se koplingsskjema/ Reset button)?</li> </ol>
Ingen damp	<ol style="list-style-type: none"> <li>1. Er vannet koplet til?</li> <li>2. Har det gått 3 min uten damp?</li> <li>3. Er slangen til boks og dampinnløpet tett?</li> </ol>
Ikke noe vann	<ol style="list-style-type: none"> <li>1. Er vannet koplet til?</li> <li>2. Er noen slanger i klem?</li> </ol>
Ikke noe lys	<ol style="list-style-type: none"> <li>1. Er det strøm til steameren?</li> <li>2. Er ledningen til lampen skadd, eller er kontakten løs?</li> </ol>
Displayet fungerer dårlig/ikke	<ol style="list-style-type: none"> <li>1. Er det strøm til steameren?</li> <li>2. Er knappen holdt inne i over 5 sekunder for å låse opp barnesikringen?</li> <li>3. Er ledningen til displayet skadd, eller er kontakten løs?</li> </ol>
Dårlig avrenning fra avløp (21 liter/min)	<ol style="list-style-type: none"> <li>1. Er sluk og avløp rengjort?</li> <li>2. Ligger slangen rett uten å være i klem?</li> </ol>
Steameraggregatet tømmes ikke.	<ol style="list-style-type: none"> <li>1. Skal tømmes suksessivt i løpet av 10 min.</li> </ol>

## Asennus

### HUOM !

**Vesi- ja sähköliitännät on annettava ammattitaitoisten henkilöiden (LVI-/sähköasentaja) tehtäväksi alla olevien ohjeiden mukaisesti.**

#### Vesi

Liitetään kytkentäkaavion mukaan pääjohtoverkkoon.  
1/2 tuuman hyväksytyt letku ja sulkuventtiili (Ballofix tai vastaava).  
Veden paine ≤ 10 Baari, Lämpötila min 55°C, max 60°C.  
Kaikki näkyvät liitännät on tarkastettava ja jälkikiristettävä.

#### Sähkö

Kytetään kytkentäkaavion ja tekniset tiedot mukaan ja voimassa olevien voimavirtamääräysten mukaisesti.  
Vikavirtakytkin Vähintään IP56, laukaisuvirta < 30mA.  
Moninapainen suojakytkin: kosketinväli 3 mm  
Potentialimaadoitus 6mm<sup>2</sup>.  
Laitteistoon kuuluvat jännitteenalaiset osat, lukuun ottamatta erittäin alhaisella alle 12 V:n matalajännitteellä toimivia sähkökomponentteja, eivät saa olla höyrykaapissa olevien henkilöiden ulottuvilla. Kaikki näkyvät liitännät on tarkastettava ja jälkikiristettävä.

#### Tarkastuslista

Sähköisissä toimintavirheissä päävirta on aina katkaistava 5 minuutiksi.  
Mahdollisia huoltotoimenpiteitä varten tuote on sijoitettava helposti käsiteltäväksi ja vähintään 1 m päähän seinästä.  
Ota yhteyttä Hafaan, mikäli et saa vikaa korjattua, tai mikäli järjestelmä antaa virhekoodin E1, E2, E3, E4, E5 tai E6.

Vika	Tarkasta
Ei virtaa	1. Onko sähkö kytketty? 2. Onko vikavirtakytkin lauennut? 3. Onko pääkatkaisija päällä? 4. Onko asunnosta tai Steameristä palanut sulake (ks. kytkentäkaavio/ Reset button)?
Höyryä ei tule	1. Onko vesi liitetty? 2. Onko höyrytimen käynnistyksestä kulunut 3 minuuttia? 3. Onko kotelon ja höyrynsyötön välinen letku ehjä?
Vettä ei tule	1. Onko vesi liitetty? 2. Onko jokin letku puristuksessa?
Valot eivät syty	1. Onko Steameriin kytketty virta? 2. Onko lampun johto vioittunut tai onko kosketus väljä?
Näyttö toimii huonosti/ei toimi lainkaan	1. Onko Steameriin kytketty virta? 2. Onko lapsilukko avattu painamalla painiketta vähintään 5 sekuntia? 3. Onko näytön johto vioittunut tai onko kosketus väljä?
Veden poisto toimii huonommin (21 l/min)	1. Onko lattiakaivo ja viemäri puhdistettu? 2. Onko letku vedetty oikein, onko se puristuksessa?
Steamerin höyrystin ei tyhjenny	1. Tyhjennys vähitellen 10 minuutin kuluessa.

**ВНИМАНИЕ!**

Подключение к водоснабжению и электросети должно осуществляться персоналом, имеющим надлежащую квалификацию (специалистами по тепловым, вентиляционным и санитарно-техническим работам/электриком) согл. указаниям ниже.

**Вода**

Подключается согласно схеме подключения на системе основного водопровода.

1/2-дюймовый (=1,27-сантиметровый) утвержденными шланг с запорным вентилем (марки Vallofix или подобным).

Давление воды  $\leq 10$  Бар, Темп Минимум 55°C Максимум 60°C.

Все видимые соединения должны быть проверены и затем затянуты.

**Электричество**

Подключение осуществляется с помощью монтажной схемы и техническими предписаниями относительно силы тока.

Устройство защитного отключения: Класс защиты минимум IP56 и номинальный ток срабатывания  $< 30$  мА.

Всеполюсный защитный выключатель: зазор между контактами 3 мм

Потенциал заземления 6 мм<sup>2</sup>.

Входящие в состав оборудования детали под напряжением, за исключением компонентов, на которые подается особо низкое напряжение, не превышающее 12 В, не должны быть доступны для людей внутри паровой кабины.

Все видимые соединения должны быть проверены и затем затянуты.

**Контрольный список**

При неисправностях, связанных с электричеством, всегда отключайте устройство от сети электропитания на 5 мин.

При обслуживании, которое может потребоваться, устройство должно быть легко доступно и расположено на расстоянии минимум 1 м от стены.

Свяжитесь с компанией Nafa, если вы не можете устранить неисправность или если появляется код неисправности E1, E2, E3, E4, E5, E6

Неисправность	Контроль
Нет электропитания	<ol style="list-style-type: none"> <li>1. Подключено электропитание?</li> <li>2. Сработало устройство защитного отключения?</li> <li>3. Включен главный рабочий выключатель?</li> <li>4. Неисправен предохранитель в доме/квартире или паровой кабине Steamer (смотрите схему подключения/ Reset button)?</li> </ol>
Нет пара	<ol style="list-style-type: none"> <li>1. Подсоединено водоснабжение?</li> <li>2. Прошло 3 мин. и нет пара?</li> <li>3. Не поврежден шланг к коробу и впуску пара?</li> </ol>
Нет воды	<ol style="list-style-type: none"> <li>1. Подсоединено водоснабжение?</li> <li>2. Никакие шланги не зажаты?</li> </ol>
Нет света	<ol style="list-style-type: none"> <li>1. Подается электропитание на паровую кабину?</li> <li>2. Провод к лампе поврежден или контакт неплотно прилегает?</li> </ol>
Дисплей функционирует плохо/не функционирует.	<ol style="list-style-type: none"> <li>1. Подается электропитание на паровую кабину?</li> <li>2. Кнопка удерживалась нажатой более 5 сек. для снятия блокировки для безопасности детей?</li> <li>3. Провод к дисплею поврежден или контакт неплотно прилегает?</li> </ol>
Ухудшение слива воды из стока (21 литр/мин.)	<ol style="list-style-type: none"> <li>1. Колодец в полу и сток прочищены?</li> <li>2. Шланг лежит правильно и он не зажат?</li> </ol>
Паровой агрегат не	<ol style="list-style-type: none"> <li>1. Должен опустошаться постепенно в течение 10 мин.</li> </ol>

Teknisk Data/ Tekniske data/ Tekniset tiedot/ Технические данные	Hafa Steamer Kioto Square 90
Spänning/ Spænding/ Spenning/ Jännite/ Напряжение (вольт)	230 V, 50 Hz
Säkring/ Sikring/ Sulake/ Предохранитель (ампер)	16 A
Effekt ångaggregat/ Effekt dampaggregat/ Höyrystimen teho/ Мощность парового агрегата (ватт)	3000 W
H <sub>1</sub> = Duschhöjd / Brusehøjde / Dusjhøyde / Suihkukorkeus / Высота душа	2170-2200
H <sub>2</sub> = Monteringshöjd / Monteringshøjde / Monteringshøyde / Asennuskorkeus / Высота монтажа	2200
H <sub>3</sub> = Vattenkopplingshöjd / Vandtilkoblingshøjde / Høyde for vanntilkopling / Vesiliitännän korkeus / Высота подключения к водоснабжению	1000
H <sub>4</sub> = Elkopplingshöjd / Eltilkoblingshøjde / Høyde for elektrisk tilkopling / Sähköliitännän korkeus / Высота подключения к электросети	2000
H <sub>5</sub> = Höjd insida / Indvendig højde / Høyde innvendig / Sisäkorkeus / Высота внутренней стороны	2000
H <sub>6</sub> = Karhöjd / Karhøjde / Karhøyde / Altaan korkeus / Высота поддона	100
H <sub>7</sub> = Kardjup / Kardybde / Altaan syvyys / Глубина поддона	30
B <sub>1</sub> = Duschbredd / Brusebredde / Dusjbredde / Suihkuleveys / Ширина душа	875
B <sub>2</sub> = Duschlängd / Bruselængde / Dusjlængde / Suihkupituus / Длина душа	900
B <sub>3</sub> = Vattenkopplingslängd / Vandtilkoblingslængde / Lengde for tilkopling av vann / Vesiliitännän pituus / Длина подключения к водоснабжению	360
B <sub>4</sub> = Elkopplingslängd / Eltilkoblingslængde / Lengde for elektrisk tilkopling / Sähköliitännän pituus / Длина подключения к электросети	440
D <sub>1</sub> = Diagonalmått / Diagonalmål / Ristimita / Размер по диагонали	1130
O <sub>1</sub> = Dörröppning / Døråbning / Døråpning / Oviaukko / Дверной проем	700
Vikt / Vægt / Vekt / Paino / Вес	173 kg

