

# Yali | Yali L Yali G | Yali F | Yali PF

Oljefylld elradiator med elektronisk termostat • Oil-filled electric radiator with electronic thermostat • Elektrisk oljefyllt ovn for veggmontasje • Öljytäytteinen sähkölämmitin elektronisella termostaatilla • Oliefyltd el-radiator med elektronisk termostat • Ölgefüllter elektrischer Heizkörper mit elektronischem Thermostat • Elektryczny grzejnik płytowy z termostatem elektronicznym • Radiador eléctrico a óleo, com termostato electrónico



## MONTERINGS- OCH BRUKSANVISNING • INSTRUCTIONS FOR FITTING AND USE

Monterings- og brukerveiledning • Asennus- ja käyttöohje • Monterings- og brugsanvisning  
Montage- und Betriebsanweisung • Instrukcja montażu i obsługi • Instruções de instalação e utilização

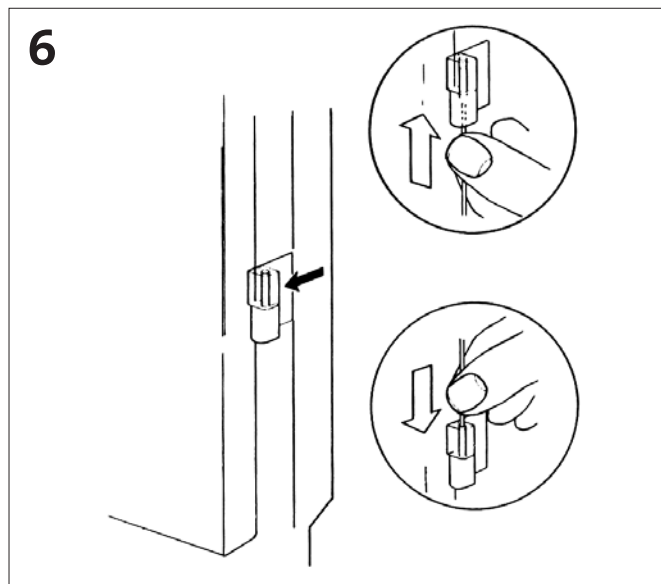
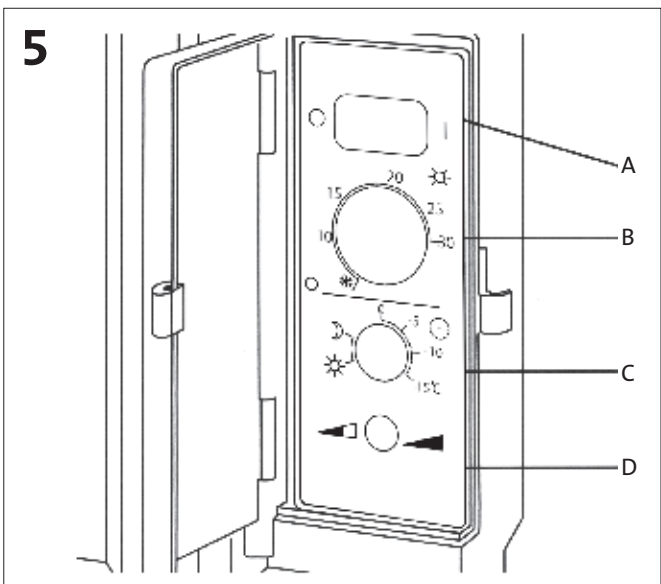
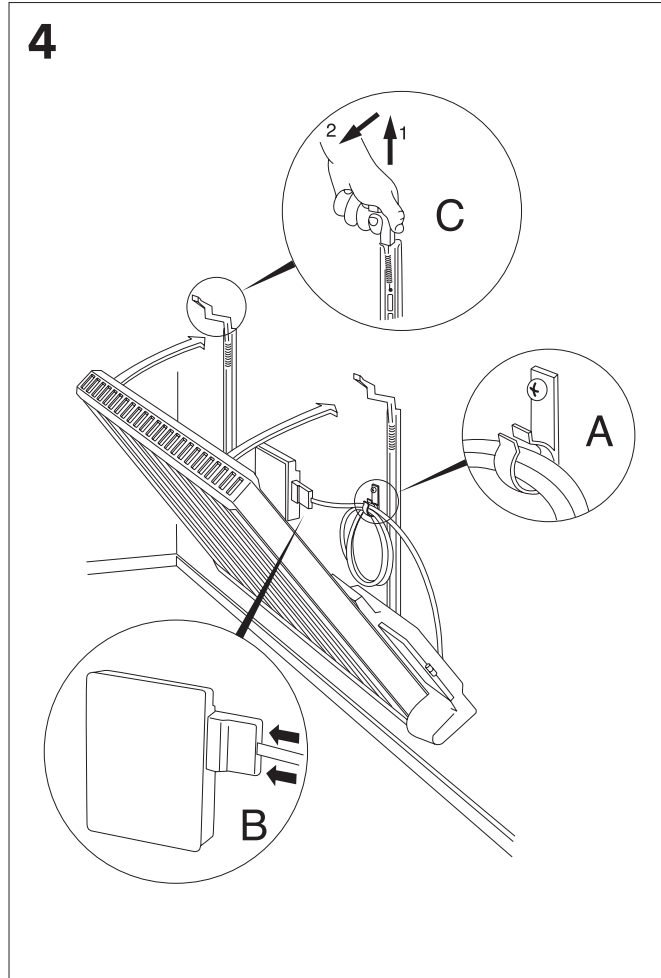
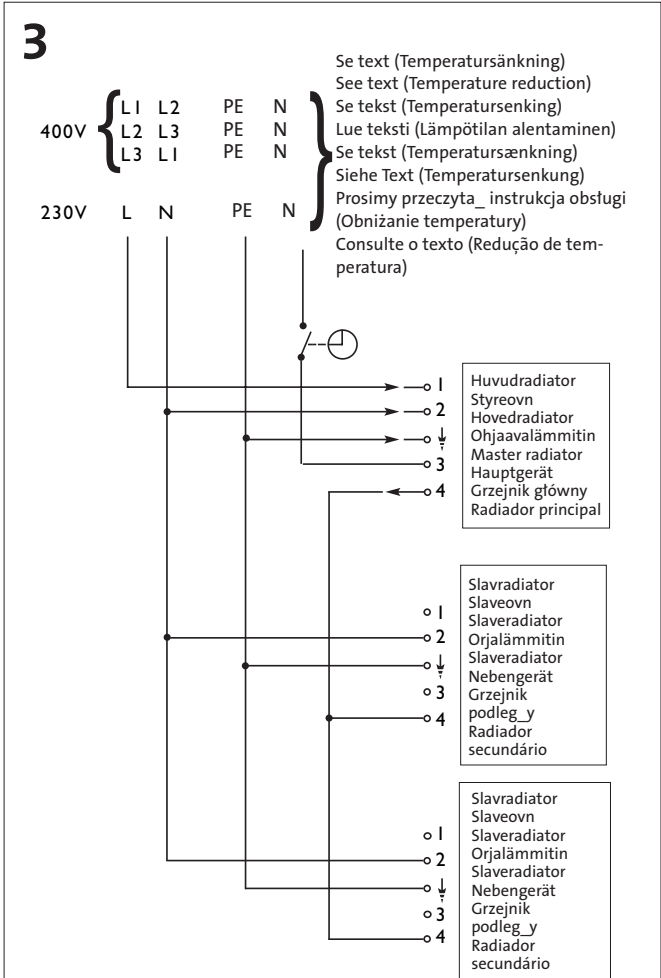
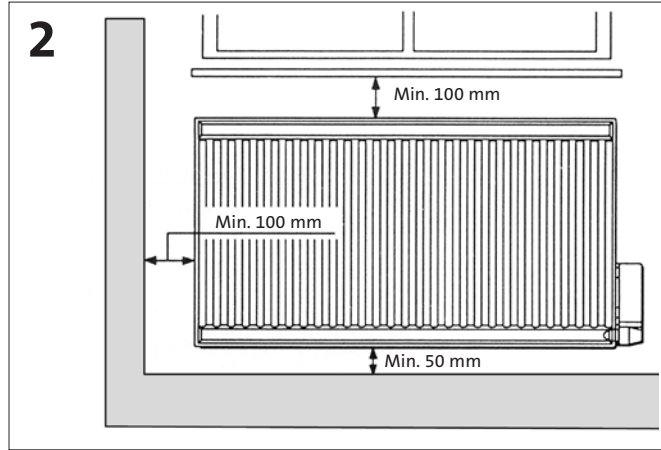
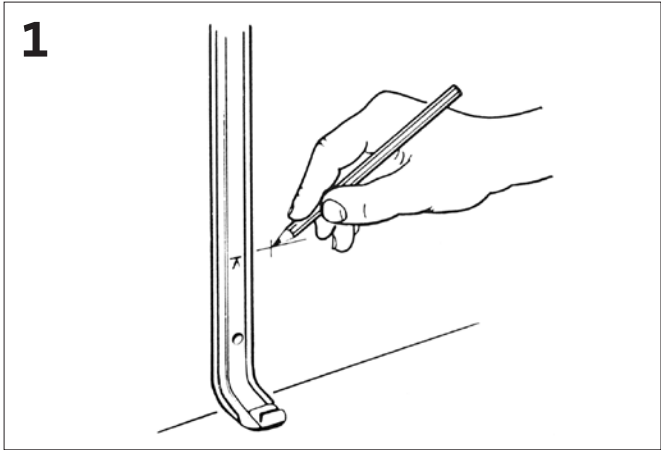

Tack för att du valde Yali från LVII! Vi är övertygade om att du kommer att ha stor nytta och glädje av din nya radiator.

## 1. INSTALLATION

Bild 1.

Medlevererade väggkonsoler monteras på vägg med bifogade skruvar. Konsolerna placeras ca 100-150 mm från varje gavel på radiatoren. Observera att konsolen kan användas till höjdmärkning.

Bild 2.

Det är viktigt för radiatorns funktion att den monteras vågrätt. Kopplingshuset skall placeras enligt bilden och de angivna min. måtten skall inte underskridas. Radiatorn får inte placeras omedelbart under ett fast vägguttag eller så att person som använder badkar, dusch eller swimmingpool kan komma i beröring med strömförande delar, t-ex strömbrytaren.





Bild 3.

När radiatoren levereras med väggdosa och 5-polig plug-in kontakt skall inkopplingen göras av behörig elektriker. Väggdosa har utbrytningsöppningar för infälld kopplingsdosa, installationsrör och utanpåliggande kabel. För inkoppling av radiatoren se kopplingsdiagram på väggdosans lock.

### SLAVKOPPLING

Varje radiator kan fungera som styr- eller som slavradiator. Inkopplingen av slavradiator sker i plint 2 och 4 i väggdosa. Termostaten är då förbikopplad och slavradiatorns värmeavgivning styrs av styrradiatorns termostat alt ett centralt övergripande styrsystem. Den totala effekten en styrradiator kan reglera, inkl. sig själv, är 2300W. Då en radiator med termostat kopplas som slavradiator lyser inte den gröna indikeringslampan när radiatoren avger värme.

### TEMPERATURSÄNKNING

Den med termostatratten inställda temperaturen kan sänkas på två sätt på Yali-radiatorn, manuellt eller automatiskt. Val av önskat sänkingsalternativ sker genom att ställa ratten på antingen  eller . Används det manuella alternativet  behöver ingen särskild anslutning ske i väggdosa. För det automatiska alternativet  måste en styrledare anslutas på plint 3 i väggdosa.

Det går även att låta ett kopplingsur styra sänkningen av flera/ samtliga radiatorer i en anläggning. Styrledaren skall anslutas så att den får N-potential när temperatursänkning önskas (styre N-ledare). I det fall man inte önskar använda styrning via ett kopplingsur, kan en fast ansluten N-ledare ersätta styrledaren. In/urkoppling av sänkningen utförs då genom att ratten vrides från 0 till önskad sänkningstemperatur vid de tider när man vill ha sänkning respektive återgång till normal temperatur. Det är viktigt att fas och N-ledning ansluts rätt.

### STYRSYSTEM

Vid användande av ett styrsystem som reglerar rumstemperaturen skall radiatorns termostat förbikopplas. Detta görs genom att ansluta radiatoren som slavradiator dvs. matningsspänningen skall kopplas in på plint 2 och 4.

OBS!

När modellbeteckningen slutar med ett P är radiatoren levererad med jordad stickpropp och skall då anslutas till befintligt vägguttag. Centralt styrd temperatursänkning samt slavkoppling kan inte användas i detta utförande.

Bild 4.

Bifogad plastkrok kan monteras på väggen för att linda upp överbliven anslutningskabel. (4A) Väggdosa placeras lämpligast bakom radiatoren. OBS, det är mycket viktigt att plug-in kontakten trycks in i sitt bottenläge på väggdosa. (4B) Väggkonsolens övre del kan dras upp och spärras i sitt övre läge för att underlätta upphängning av radiatoren. (4C) Se till att konsolens övre del greppar om radiatoren för att motverka dess möjlighet att glida i sidled.

## 2. ANVÄNDNING

Bild 5.

Överst på reglagedelen, innanför den transparenta luckan, finns en strömbrytare för till- och frånkoppling av radiatoren. Radiatorn kopplas på genom att strömbrytaren sätts i läge I. (5A) Under strömbrytaren finns en termostatratt där önskad rumstemperatur ställs in. Termostaten är graderad från 10°C till 30°C. Vid lägsta inställning (\*) erhålls en frostskyddstemperatur på ca 7°C. Tänd grön lampa indikerar att radiatoren avger full effekt. Den tänds och släcks beroende på rådande uppvärmningsbehov. (5B) Under termostatratten finns en ratt för val av temperatursänkingsalternativ. Ratten har följande inställningsmöjligheter:

 = ingen temperatursänkning. Temperaturen är den som är inställd med termostatratten, även om ev. styrutrustning är inställd på sänkning.

 = ständig manuell temperatursänkning -3,5°C i förhållande till den temperatur som är inställd med termostatratten, dock aldrig lägre än frostskyddstemperatur.



 = automatisk till- och frånkoppling av temperatursänkning genom ett externt styrsystem. Temperatursänkningen är inställbar på en skala mellan 0°C och -15°C. Rumstemperaturen blir dock aldrig lägre än frostskyddstemperatur. (5C)

### YALI

Med det nedersta vredet kan man ange elementets maximala yttemperatur.

(Fig. 5D)

 (eller N) Elementets maximala yttemperatur är 80 °C.

 (eller L) Elementets maximala yttemperatur är 60 °C. Med den här inställningen får man ut omkring 50 % av värmeenergin jämfört med inställningen . Detta bör tas med i beräkningen när man anger effekten.

### YALI L

Samma som YALI, men lågtempererad: max 60°C yttemperatur. Passar till daghem, skolor, badrum etc.

Bild 5D

 (eller N) Radiatorns yttemperatur är maximalt 60°C.

 (eller L) Inte ämnad att användas.

Bild 6.

Det genomskinliga locket över reglagen kan spärras för att undvika oönskad omställning av radiatorns styrfunktioner.

## 3. SKÖTSEL

Vid behov av rengöring eller torkning av radiatoren skall endast skonsamma rengöringsmedel användas.

## 4. ÖVRIGT

Radiatorns överhettningsskydd kopplar ifrån strömmen om radiatoren blir för varm. Återställning sker genom att radiatoren stängs av med strömbrytaren i ca 15 minuter. Om upprepad frånkoppling sker, kontrollera att inga radiatordelar är övertäckta. Kontakta annars din installatör eller tillverkaren.

Om radiatoren är kall, stäng av den genom att sätta strömbrytaren på O, vänta i ca 15 min och sätt därefter på radiatoren igen och se om den går igång innan du kontaktar din installatör.



WARNING - för att undvika överhettning, täck ej över radiatoren. "Får ej övertäckas" innebär att radiatoren inte får användas för torkning av t.ex. kläder genom direkt övertäckning.

Om anslutningskabeln skadas måste den ersättas av tillverkaren, en auktoriserad återförsäljare eller en annan kvalificerad person, som vet hur man kan undvika eventuella faror.

Denna apparat är inte ämnad att användas av personer (inklusive barn) med nedsatt mental förmåga eller med bristande kunskap och erfarenhet, om de inte blivit instruerade i användningen av apparaten av en person som ansvarar för dessa personers säkerhet. Barn skall övervakas så att de inte leker med apparaten.

Denna radiator är fylld med en precis mängd miljövänlig vegetabilisk olja varför reparationer som medför att radiatoren måste öppnas endast får göras av tillverkaren eller dennes serviceombud. Eventuellt läckage skall åtgärdas av tillverkaren eller dennes ombud.

Vid skrotning av apparaten, följ gällande regler för omhändertagande av oljan.

Som tillbehör finns t.ex. olika övergripande styrsystem och låsbleck för låsning av väggkonsol. Till dubbla element finns även ett toppgaller och sidoplåt som tillbehör (se bild 4).

För att undvika att anslutningskabeln ligger direkt mot radiatorkroppen, kan överbliven kabel lindas upp på bifogad plastkrok monterad på vägg (4A).

### GARANTI

Gällande garantitid är 10 år med undantag från elektriska komponenter där garantitiden är 2 år. Om problem eller eventuella reparationsbehov skulle uppstå ber vi Dig kontakta Din leverantör.

Thank you for choosing Yali from LVI. We are certain you will be very pleased with your new radiator and find it extremely useful.

## 1. INSTALLATION

Diagram 1.

The wall brackets supplied are securely fixed in position on the wall using the enclosed screws. The brackets should be positioned approx. 10-15 cm from each end of the radiator. Note that the brackets can be used to measure the height.

Diagram 2.

It is important to mount the radiator horizontally in order for it to function correctly. The connector housing should be placed as per diagram 2 and the minimum distance specified there should be carefully observed. The radiator must not be placed directly underneath a fixed wall socket or in a position where a person using a bathtub, shower or swimming pool can come into contact with live parts, e.g. the switch.





Diagram 3.

When the radiator is delivered with a terminal box and a 5-pole plug, it should be connected by a suitably qualified electrician. The terminal box is best positioned behind the radiator. The terminal box has break-off openings for a conduit box, wiring tubes and an external cable. Please refer to the wiring diagram on the terminal box lid for the connection of the radiator.

### SLAVE CONNECTION

Every radiator can be used as a master or slave radiator. For slave operation, the radiator is to be connected on terminal blocks 2 and 4 in the terminal box. Thus, the thermostat is by-passed and the slave radiator's heat output is regulated by the thermostat of the master radiator or a central control system. The total output one master radiator can regulate, including itself, is 2300 W. When a radiator with thermostat is connected as a slave radiator, the green light will not indicate when the radiator is working.

### TEMPERATURE REDUCTION

The temperature set by the thermostat knob can be reduced either manually or automatically with the Yali-radiator. Set the thermostat knob at  or  to choose the manual or automatic option. For the manual option , no special connection is required in the terminal box. For the automatic option , a control conductor has to be connected on terminal block 3 in the terminal box.

It is also possible to have the temperature reduction of several/all radiators in a building regulated by a central timer. The control conductor must be connected so that it receives N potential when a temperature reduction is required (controlled N conductor). If you do not want to use a timer control, a permanently connected N conductor can be used instead of the control conductor. Temperature reduction is then connected/disconnected by turning the dial from 0 to the required reduction temperature for the times when you want a lower temperature and when it should return to normal again. It is important that the phase and N conductor are correctly connected.

### CONTROL SYSTEM

When using a control system, which controls the room temperature, the radiator's thermostat should be by-passed. Do this by connecting the radiator as a slave radiator (i.e. the power supply should be connected to the terminal strip 2 and 4).

Note!

If the model designation ends with a P, the radiator is delivered with an earth-en plug and is to be connected to an existing wall socket. Centrally controlled temperature reduction and slave connections cannot be used in this version.

Diagram 4.

The enclosed plastic hook can be fitted to the wall to coil up any surplus cable. (4A) It is very important that the plug is pushed fully into position in the terminal box. (4B) The top of the wall bracket can be pulled up and locked in its top position to make it easier to mount the radiator. (4C) Make sure that the top of the bracket is securely fitted into the slots in the frame.

## 2. OPERATION

Diagram 5.

At the top of the control section, inside the transparent cover, there is a switch for turning the radiator on and off. The radiator is turned on by setting the switch into position I. (5A)

The thermostat knob below the switch is used to select a room temperature between 10°C to 30°C. At the lowest setting (\*), you achieve a frost protection temperature of about 7°C. The green light indicates that the radiator is working with full output. Thus, it flashes according to the required heating. (5B)

With the knob below the thermostat knob, you select between the following temperature reduction options:

 = No temperature reduction. The temperature is the one selected by the thermostat knob, even if control equipment is set for reduction.

 = Temperature is constantly reduced by -3,5°C in relation to the temperature selected by the thermostat knob, but can never drop below the frost protection temperature.



 = Temperature reduction is automatically switched on and off by external control equipment. The reduction temperature can be selected between 0°C and -15°C. The frost protection temperature (7°C) is always the lowest possible room temperature. (5C)

### YALI

With the lowest knob, the radiator's maximum surface temperature can be selected.

(Fig. 5D)

 (or N) The radiator's surface temperature reaches a maximum of 80°C.

 (or L) The radiator's surface temperature reaches a maximum of 60°C. In this setting, you obtain about 50% of the thermal energy as compared to setting . This should be taken into consideration when rating the power dimensioning.

### YALI L

Same as YALI, but with low surface temperature: max. 60°C. For bathrooms, day-care centres, etc.

(Fig. 5D)

 (or N) The radiator's surface temperature reaches a maximum of 60°C.

 (or L) Not intended for use.

Diagram 6.

The transparent cover over the regulations can be locked to prevent the radiator controls being tampered with.

## 3. MAINTENANCE

Use only mild detergents for cleaning and wiping of the radiator.

## 4. MISCELLANEOUS

The radiator's overheating protection disconnects the current if the radiator becomes too hot. The radiator is reset by switching off for about 15 minutes. If the radiator repeatedly disconnects, check that no parts of the radiator are covered. Otherwise contact a suitably qualified electrician or the manufacturer.



**WARNING** - In order to avoid overheating, do not cover the heater. "Do not cover" means that the radiator must not be used for drying clothes, for example, by placing them directly on the radiator.

If the supply cord is damaged, it must be replaced by the manufacturer, its service agent or similarly qualified persons in order to avoid a hazard.

This appliance is not intended for use by persons (including children) with reduced physical, sensory or mental capabilities, or lack of experience and knowledge, unless they have been given supervision or instruction concerning use of the appliance by a person responsible for their safety. Children should be supervised to ensure that they do not play with the appliance.

This radiator is filled with an exact amount of environmentally friendly vegetable oil. Any repairs that require the radiator to be opened shall therefore only be carried out by the manufacturer or its approved agent. Please contact the manufacturer or its approved agent in the event of a leakage.

When scrapping the heater, follow the regulations concerning the disposal of oil.

There is a selection of accessories including different control systems and a securing plate for the wall bracket. For double Yali radiators, there are top grids and side plates as accessories. (See picture 4).

Extra connection cable can be wrapped around the enclosed wall-mounted plastic hook, in order to avoid the cable lying directly on the radiator body (4A).

### WARRANTY

The warranty is valid for 10 years except for electrical components which is valid for 2 years. In the event of any problems or repairs, please contact your supplier.

Takk for at du valgte Yali fra LVI. Vi er overbevist om at du kommer til å ha stor nytte og glede av din nye ovn.

## 1. INSTALLASJON

Bilde 1.

Medleverte veggfester monteres på vegg med skruer tilpasset veggmateriale. Festene plasseres mest hensiktsmessig ca. 100-150 mm inn fra hver kortsida av ovnen. Veggfestene kan brukes til høydemerking.

Bilde 2.

Det er viktig for ovnens funksjon at den monteres vannrett. Termostaten skal plasseres som vist på bildet. Angitte minste mål til gulv, vinduskarm og sidevegger må ikke overskrides. Ovnene må ikke plasseres rett under en fast stikkontakt-uttak eller slik at en person som bruker badekar, dusj eller svømmebasseng kan komme i kontakt med strømførende deler, for eksempel en strømbryter.



Bilde 3.

Når ovnen leveres med veggboks og 5-polet "plugg-inn" støpsel skal tilkoblingen utføres av autorisert elektriker. Veggboksen er utarbeidet slik at installasjon kan utføres for innfeltkoblingsboks, installasjonsrør og utenpåliggende kabel. Koblingsskjema er vist på veggboksens lokk.

### SLAVEKOBLING

Yali ovnen kan styre en annen ovn i et slavesystem. Den totale effekten som styreovnen kan regulere er 2300 W. Tilkobling utføres som vist på lokket til veggboksen, se bilde 3. Styreovnens termostat vil regulere temperaturen til de sammenkoblede ovnene. Yali ovnen kan også kobles slik at den fungerer som slaveovn ved bruk av sentralt styresystem. Tilkobling utføres da på klemme 2 og 4 i veggboksen. Termostaten på ovnen blir da forbikoblet og satt ut av funksjon. Når en ovn med termostat kobles som slaveovn lyser ikke den grønne indikeringsslampe når ovnen avgir varme.

### TEMPERATURESENKING

Temperaturen på Yali termostaten kan senkes på to måter: Manuelt eller automatisk. Manuell temperatursenkning: Når hjulet står i posisjon  vil temperaturen senkes med  $-3,5^{\circ}\text{C}$ . Man skal ikke utføre noen spesiell kobling i veggboksen for denne temperatursenkning. For det automatiske alternativ  vil temperaturen senke seg og styres via en ekstern styreenhet.

For den automatiske temperatursenkningen må det kobles til en styreleder på klemme 3 i veggboksen. Styrelederen må kobles slik at den får annen potensiale enn faselederen som er koblet til klemme nr. 1. Dersom man ikke ønsker å benytte styring via et koblingsur, kan en fast tilkoblet faseleder erstatte styrelederen. Inn-/utkobling av senking gjøres da ved å vri hjulet fra 0 til ønsket sunket temperatur ved de tidspunktene som man vil ha senket temperatur, eller gå tilbake til normal temperatur.

### STYRESYSTEM

Ved anvendelse av et styresystem som regulerer romtemperaturen skal ovnens termostat forbikobles. Dette gjøres ved å tilkoble ovnen som slaveovn dvs. spenningen kobles inn på klemme 2 og 4.

Merk!

Når modellbetegnelsen slutter med P, er ovnen levert med jordet plugg for stikkontakt. Sentralstyrt temperatursenkning og slavekobling er ikke mulig med denne modellen.

Bilde 4.

Overflødig kabel kan festes med medfulgt plastkrok og monteres på veggen som vist på bilde 4A. Veggboksen plasseres bak ovnen. Det er meget viktig at "plugg-inn" støpset trykkes så langt inn i veggboksen som mulig. (4B) Veggfestets øvre del kan trekkes opp og stenges i den øvre posisjon slik at det blir lettere å henge opp ovnen. (4C) Kontroller at veggfestets øvre del griper inn i hullene på ovnens gitter.

## 2. BRUK AV TERMOSTATEN

Bilde 5.

Øverst på termostaten bak transparent deksel sitter av/på bryteren. Ovnens slås på ved at bryteren settes i posisjon I, se bilde 5A. Andre hjul sett ovenfra benyttes til å stille inn ønsket rom temperatur. Termostatskalaen er gradert i intervaller på  $5^{\circ}\text{C}$ , fra  $10^{\circ}\text{C}$  til  $30^{\circ}\text{C}$ . Ved laveste innstilling (\*) får man en frostbeskyttelse der temperaturen ikke understiger  $7^{\circ}\text{C}$ . Lysende grønn lampe indikerer at ovnen avgir varme. (5B)

Det tredje hjulet sett ovenfra benyttes til temperatursenkning. Hjulet har følgende innstillingsmuligheter:

 = Ingen temperatursenkning. Temperaturen vil være den som er innstilt på hjulet for temperaturinnstilling, selv om eventuelt styreutstyr er innstilt på temperatursenkning.



 = Fast temperatursenkning  $-3,5^{\circ}\text{C}$ . Temperaturen vil da senke seg ned i forhold til den innstilte temperaturen på hjulet for temperaturinnstilling. Temperaturen vil ikke gå under frostbeskyttelsestemperaturen.

 = Automatisk inn- og utkobling av temperatursenkning med tilkobling av styresystem. Styres med styreleder. Temperaturen kan senkes fra  $0^{\circ}\text{C}$  til  $15^{\circ}\text{C}$ , ved at hjulet dreies til ønsket temperatursenkning. (5C)

### YALI

Med den nederste knappen kan du stille inn radiatorens maksimale overflate-temperatur.



(Fig. 5D)

 (eller N) Radiatorens overflatetemperatur kommer maksimalt opp i  $80^{\circ}\text{C}$ .  
 (eller L) Radiatorens overflatetemperatur kommer maksimalt opp i  $60^{\circ}\text{C}$ . Med denne innstillingen oppnår du omtrent 50 % av varmeenergien sammenlignet med å stille inn . Dette bør tas med i betraktningen når strømforbruket skal beregnes.

### YALI L

Samme som YALI, men lavtemperert: max  $60^{\circ}\text{C}$  overflatetemperatur. Velegnet for barnehager, skoler, institusjoner, mm.

Bilde 5D

 (eller N) Ovnens overflate vil være maks  $60^{\circ}\text{C}$ .  
 (eller L) Ikke ment til bruk.

Bilde 6.

Det gjennomslittige dekelet over brytere og innstillingshjul kan sperres for å unngå en uønsket omstilling av ovnens styrefunksjon.

## 3. VEDLIKEHOLD

Det skal kun benyttes skånsomme rengjøringsmidler ved rengjøring av ovnen.

## 4. ØVRIG

Ovnen er utstyrt med to overopphetningsvern, som kobler fra strømmen dersom ovnen blir for varm. Tilbakestilling utføres ved at ovnen slås av med av/på bryteren i ca. 15 minutter. Dersom gjentatt frakobling skjer: kontroller at ovnen ikke er tildekket, kontakt ellers produsenten eller installatør.



ADVARSEL - For å unngå overoppheting skal ovnen ikke tildekkes. "Må ikke tildekkes" betyr at ovnen ikke må benyttes til tørking av klær eller annen direkte tildekking av ovnen.

Hvis tilførselsledningen er skadd, må den skiftes av fabrikanten, dennes servicerepresentant eller tilsvarende kvalifiserte personer for å unngå fare.

Denne varmeovnen er ikke ment til bruk av personer (herunder barn) med reduserte fysiske, sensoriske eller mentale evner, eller manglende erfaring og kunnskap, med mindre de har fått opplæring i bruk av varmeovnen av en person med ansvar for deres sikkerhet. Man må passe på at barn ikke leker med varmeovnen.

Denne ovnen er fylt med en nøyaktig mengde miljøvennlig vegetabilsk olje. Alle reparasjoner som medfører at ovnen må åpnes skal kun utføres av produsenten eller dennes servicerepresentant. Som tilleggsutstyr kan det leveres en låsebrakett for låsing av ovnen til veggopphegget.

Følg bestemmelsene for deponering av olje når varmeovnen skal kasseres.

Ekstra tilkopplingsledning kan vikles rundt den medfølgende veggmonterte plastkroken for å unngå at ledningen blir liggende rett på varmeovnen (4A).

### GARANTI

Gjeldende garantitid er 10 år. Unntatt er elektriske komponenter der garantitiden er 2 år. Hvis det oppstår problemer eller behov for reparasjon, vennligst kontakt din leverandør.

*Kiitämme Yali-lämmittimen valinnasta. Olemme vakuuttuneita siitä, että uudesta lämmittimestä on paljon iloa ja hyötyä.*

## 1. ASENNUS

Kuva 1.

Asenna toimitukseen kuuluvat seinätelineet seinälle mukana olevilla ruuveilla. Telineet sijoitetaan n. 100 – 150 mm: n päähän lämmittimen päädyistä. Huomaa, että seinätelineiden avulla voidaan merkitä asennuskorkeus.

Kuva 2.

Lämmittimen toiminnalle on tärkeää, että se asennetaan vaakasuoraan. Termostaattikotelo on sijoitettava kuvan mukaan eikä ilmoitettuja vähimmäismittoja saa alittaa. Lämmittintä ei saa sijoittaa kiinteän pistorasian alle tai niin, että kylvyssä, suihkussa tai uima-altaassa oleva henkilö voisi vahingossa koskettaa sähköä johtavia osia, esim. katkaisinta.



Kuva 3.

Kun lämmitin toimitetaan kytkentärasialla ja 5-napaisella pistokoskettimellä varustettuna, saa asennuksen tehdä vain valtuutettu sähköasentaja. Kytkentärasiasa on avattavat aukot upotettua kojerasiaa, asennusputkia ja ulkopuolista kaapelia varten. Lämmittimen kytkentä, ks. kytkentärasian kannessa oleva kytkentäkaavi.

### RINNAKKAISLÄMMITIN

Jokainen lämmitin voi toimia ohjaavana tai ns. rinnakkaislämmittimenä. Rinnakkaislämmittin kytketään liittimiin 2 ja 4 kytkentärasiasa. Termostaatti on tällöin ohitettu ja rinnakkaislämmittin lämpiää ohjaavanlämmittimen tai keskitetyn lämmönohjausjärjestelmän avulla. Ohjaavalämmitin pystyy ohjaamaan itse mukaan luettuna kaikkiaan 2300 W:n tehoa. Kun termostaattilla varustettu lämmitin kytketään orjalämmittimeksi, niin lämmityksen vihreä merkkivalo ei tällöin pala.

### LÄMPÖTILAN ALENTAMINEN

Yali-lämmittimen termostaattilla asetettua lämpötilaa voidaan alentaa kahdella eri tavalla, joko käsin tai automaattisesti. Haluttu vaihtoehto valitaan kääntämällä säädin joko  tai  asentoon. Käytettäessä käsin vaihtoehtoa  ei vaadita erityistä liitäntää kytkentärasiaan.

Automaattinen vaihtoehto  vaatii ohjausjohtimen kytkennän kytkentärasian liittimeen 3. Lämpötilanalennuksen ohjaus voidaan tehdä esimerkiksi viikkokellokytkimen avulla keskitetysti. Ohjausjohdin on liitettävä niin, että se kytkee N-potentiaalilin kun lämpötilaa halutaan alentaa (ohjattu N-johdin). Siinä tapauksessa että ohjausta ei haluta tehdä kytkinkellon avulla voi kiinteästi kytketty N-johdin korvata ohjausjohtimen. Lämpötilan alennuksen päälle/pois – kytkentä tapahtuu kääntämällä lämpötilanalennuksen säädin 0-asennosta halutun suuruiseen lämpötilan alennuksen arvoon 0-15 C välillä ja/tai päinvastoin takaisin 0-asentoon. On erittäin tärkeää, että vaihe ja N-johdin kytketään oikein.

### KESKITETTY OHJAUS

Käytettäessä keskitettyä huonelämpötilanohjausta tulee lämmittimen oma termostaatti ohittaa. Tämä tehdään kytkemällä lämmitin orjalämmittimeksi, ts. syöttöjännite kytketään riviliittimiin 2 ja 4.

HUOM!

Mallimerkinnän päättyessä P-kirjaimen lämmittimen toimitukseen kuuluu maadoitettu pistotulppa ja se voidaan tällöin liittää olemassa olevaan pistorasiaan. Keskitetysti ohjattu lämpötilanalennus ja orjakytkentä eivät ole mahdollisia tässä mallissa.

Kuva 4.

Mukana oleva muovikoukku voidaan asentaa seinään ja ylimääräinen liitäntäjohto voidaan ripustaa siihen. (4A) Kytkentä-rasian paras paikka on lämmittimen takana. HUOM, on erittäin tärkeää, että pistokeliitin työnnetään kytkentärasiasa pohjaan saakka. (4B) Vedä seinätelineen yläosa ylös ja lukitse ylä-asentoon, jotta lämmitin on helpompi kiinnittää. (4C) Tarkasta, että kiinnikkeen yläosa tarttuu lämmittimen yläreunaan ja estää sen sivuttaisliikkeen.

## 2. KÄYTTÖ

Kuva 5.

Ylimpänä termostaatissa läpinäkyvän kannen sisäpuolella on kytkin, jolla lämmitin voidaan kytkeä päälle ja pois. Lämmitin kytketään päälle asettamalla kytkin asentoon I. (5A) Kytkimen alapuolella on termostaatti, jolla asetetaan haluttu huonelämpötila. Termostaatti-asteikon säätöalue on 10–30°C. Alimmalla arvolla (\*) saadaan pakkasuoja, jolloin lämpötila ei laske alle 7°C:een. Lämmitin lämpiää vihreän valon palaessa. Se syytty ja sammuu lämmöntarpeen mukaan. (5B)

Termostaatin alla on valintakytkin lämpötilan alentamisvaihtoehtoja varten. Valintakytkimen vaihtoehdot:

 = Ei alennettua lämpötilaa. Lämpötila pysyy termostaattilla asetetussa arvossa, vaikka se olisi mahdollisella ohjauslaitteistolla asetettu alennettavaksi.



 = Jatkuvasti alennettu lämpötila 3,5°C alaisempi kuin termostaattilla asetettu lämpötila (ei kuitenkaan koskaan pakkasuojalämpötilaa alaisempi).

 = Lämpötilan alennuksen automaattinen päälle ja pois kytkentä erillisellä ohjausjohtimella. Lämpötilanalennus voidaan valita portaattomasti 0–15°C kääntämällä säädin haluttuun asentoon. Huonelämpötila ei laske alle pakkasuojalämpötilan (7°C). (5 C)

### YALI

Alimmalla valitsimella voidaan valita lämmittimen maksimaalinen pintalämpötila.



(Fig. 5D)

 (tai N) Lämmittimen pintalämpötila on enintään 80 °C.  
 (tai L) Lämmittimen pintalämpötila on enintään 60 °C. Tällä asetuksella saadaan noin 50 % lämpöenergiaa verrattuna asetukseen . Tämä tulee ottaa huomioon tehoa mitoitettaessa.

### YALI L

Muuten sama kuin YALI, mutta alennettu pintalämpötila: max 60°C pintalämpötila. Soveltuu hyvin pesuhuoneisiin, lastenhuoneisiin jne.

Kuva 5D

 (tai N) Lämmittimen pintalämpötila on korkeintaan 60°C.  
 (tai L) Ei suositella käytettäväksi.

Kuva 6.

Termostaatin läpinäkyvä kansi voidaan lukita, jolloin estetään lämmittimen säätimien tahattomat muutokset.

## 3. HOITO

Lämmitin puhdistetaan tai kuivataan tarvittaessa vain miedoilla puhdistusaineilla.

## 4. MUUTA

Lämmittimen ylikuumenemissuoja katkaisee virran, jos lämmitin kuumenee liikaa. Normaaliutilaan palautuminen tapahtuu kun lämmitin suljetaan kytkimellä noin 15 minuutiksi. Jos virta katkeaa toistamiseen, tarkasta, ettei mikään lämmitimen osa ole peitetty. Muussa tapauksessa ota yhteys asennusliikkeeseen tai valmistajaan.



VAROITUS - ylikuumenemisen estämiseksi, älä peitä lämmitintä. "Ei saa peittää" merkitsee, ettei lämmittimen päälle saa levittää esim. vaatteita kuivumaan.

Mikäli lämmittimen liitäntäjohto on vahingoittunut pitää se vaihtaa uuteen samanlaiseen valmistajan, huoltoliikkeen tai valtuutetun sähköasennusliikkeen toimesta vahingoittumisen estämiseksi.

Tämä laite ei ole tarkoitettu lasten tai henkilöiden joiden fyysiset tai henkiset ominaisuudet tai tiedot ja taidot ovat puutteelliset, paitsi muutoin kuin että heille on annettu ohjeet ja neuvot käyttää laitetta osaavan henkilön toimesta joka samalla on vastuussa heidän turvallisuudestaan. Lapsia on neuvottava että he eivät saa leikkiä tällä laitteella.

Lämmitin on täytetty tarkasti mitatulla määrällä ympäristöstävällistä kasviöljyä. Siksi lämmittimen avaamista vaativat korjaukset saa tehdä vain valmistaja tai valtuutettu asennusliike. Mahdollisissa vuoto tapauksissa ota yhteys valmistajaan tai tämän edustajaan.

Kun lämmitin hävitetään, noudata määräyksiä öljyn käsittelystä.

Lisävarusteena on saatavana esimerkiksi erilaisia lämmönohjauslaitteita ja lukituslevy seinäkiinnikkeeseen lämmittimen lukitusta varten. Kaksoislämmittimiä varten on saatavana päällysrilä ja sivupellit. (Kuva 4).

Mukana toimitettava muovikoukku voidaan asentaa seinään ja ylimääräinen liitäntäjohto voidaan ripustaa siihen, jottei johto makaa suoraan lämmittimen runkoa vasten (4A).

### TAKUU

Takuu on voimassa 10 vuotta lukuunottamatta sähkökomponentteja joissa se on 2 vuotta. Jos laitteen kanssa ilmenee ongelmia tai sitä on korjattava, ota yhteyttä laitteen myyjään.

Tak fordi De valgte Yali fra LVI. Vi er overbevist om, at De vil få megen gavn og glæde af Deres nye radiator.

## 1. INSTALLATION

Fig. 1.

De medleverede vægbeslag monteres på væggen med de vedlagte skruer. Beslagene placeres ca. 100-150 mm fra hver af radiatorens gavlsider. Bemærk, at beslagene kan anvendes som højdeafmærkning.

Fig. 2.

Af hensyn til radiatorens funktion er det vigtigt, at den monteres vandret. Tilkoblingsdåsen skal anbringes iht. figuren, og de angivne mindstemål må ikke underskrides. Radiatoren må ikke placeres umiddelbart under et fast vægudtag eller på en sådan måde, at personer, der benytter badekar, bruser eller swimming-pool, kan komme i kontakt med strømførende dele, f.eks. afbryderen.





Fig. 3.

Når radiatoren leveres med vægdåse og 5-polet stikprop, skal tilslutningen foretages af autoriseret elektriker. Vægdåsen har knockoutåbninger til indbygget koblingsdåse, installationsrør og fritliggende kabel. For tilslutning af radiatoren, se koblingsskemaet på vægdåsens dæksel.

### SLAVETILKOBLING

Yali-radiatoren kan styre en anden radiator i en såkaldt styreslaveradiator-installation. Tilslutning som slaveradiator sker på klemme 2 og 4 i vægdåsen. Termostaten bliver da forbikoblet og sat ud af funktion. Styreradiatorens termostat regulerer varmeafgivelsen fra de sammenkoblede radiatorer. Den totale effekt, som styreradiatoren kan regulere, er 2300 W. Når en radiator med termostat tilkobles som slaveradiator, lyser den grønne indikatorlampe ikke, når radiatoren afgiver varme.

### TEMPERATURSÆNKNING

Den temperatur, som er indstillet med termostatdrejeknappen, kan sænkes på to måder på Yali-radiatoren. Enten manuelt eller automatisk. Valg af det ønskede alternativ sker ved at stille knappen på enten  eller . Benyttes det manuelle alternativ , skal der ikke foretages nogen speciel tilslutning i vægdåsen. Ved det automatiske alternativ , skal der tilsluttes en styreledning på klemme 3 i vægdåsen.

Temperatursænkning af flere radiatorer kan styres af koblingsur. Styreledningen skal tilsluttes, så den får N-potential, når der ønskes temperatursænkning (styret N-leder). Hvis man ikke ønsker at benytte styring via koblingsur, kan en fast tilkoblet N-leder erstatte styreledningen. Til-/frakobling af sænkningen udføres da ved at dreje knappen fra 0 til den ønskede sænkningstemperatur på de tidspunkter, hvor man vil have sænkning henholdsvis tilbagegang til normal temperatur. Det er vigtigt, at fase- og N-ledning tilsluttes korrekt.

### STYRESYSTEM

Når der anvendes et styresystem, der regulerer rumtemperaturen skal radiatorens termostat omgås. Dette gøres ved at tilslutte radiatoren som slaveradiator, dvs. at strømforsyningen skal tilkobles til klemmerække 2 og 4.

OBS!

Slutter modelbetegnelsen på et P, er radiatoren leveret med stik med jord og skal tilsluttes en eksisterende vægdåse. Centralt styret temperatursænkning samt slavekobling kan ikke anvendes til denne modelversion.

Fig. 4.

Den vedlagte plastikkrog kan monteres på væggen til oprulning af overskydende tilslutningskabel. (4A) Vægdåsen placeres bedst bag radiatoren. Det er meget vigtigt, at stikproppen trykkes i bund på vægdåsen. (4B) Vægbeslagets øverste del kan trækkes opad og fastlåses i øverste position for at lette ophængningen af radiatoren. (4C) Sørg for, at beslagets øverste del griber fat i hullerne i gitteret.

## 2. ANVENDELSE

Fig. 5. Øverst på reguleringsdelen, inden for det transparente dæksel, er der en afbryder til til- og frakobling af radiatoren. Radiatoren tilkobles ved at stille afbryderen i stilling I. (5A)

Under afbryderen findes en termostatknop, hvormed den ønskede rumtemperatur indstilles. Termostatskalaen er gradinddelt fra 10 til 30°C. Ved laveste indstilling (\*) fås en frostbeskyttelse, hvor temperaturen ikke underskrides 7°C. Tændt grøn lampe indikerer at varmelegemet er tilsluttet. Den grønne lampe tændes og slukkes afhængig af varmebehov. (5B)

Under termostatknappen er der en knop til valg af temperatursænkningalternativ. Knappen har følgende indstillingsmuligheder:

 = ingen temperatursænkning. Temperaturen er som indstillet på termostatknappen, selv om et evt. styreudstyr er indstillet på sænkning.



 = konstant sænkningstemperatur, -3,5°C i forhold til den temperatur, der er indstillet på termostatknappen, dog aldrig lavere end frostbeskyttelsestemperaturen.

 = Automatisk til- og frakobling af temperatursænkning via tilsluttet styreudstyr. Styres med speciel styreledning. Sænkningstemperaturen kan indstilles mellem 0 og -15°C. Rumtemperaturen bliver aldrig lavere end ca. 7°C. (Frostsikringstemperatur). (5C)

### YALI

Radiatorens maksimale overfladetemperatur kan indstilles med den nederste knap.

(Fig. 5D)

 (eller N) Radiatorens overfladetemperatur er højst 80° C.  
 (eller L) Radiatorens overfladetemperatur er højst 60° C. Med denne indstilling kan du opnå 50 % af varmeenergien i forhold til indstilling . Tænk på dette i forbindelse med effekt-dimensionering.

### YALI L

Samme som YALI, men max overfladetemperatur 60°C. Velegnet for montage i børneværelser, badeværelser, hygiejnerum m.m.

Fig 5D



 (eller N) Radiatorens overfladetemperatur er højst 60°C.  
 (eller L) Må ikke betjenes.

Fig. 6.

Det gennemsigtige dæksel kan låses for at undgå uønsket ændring af radiatorens reguleringsfunktioner.

## 3. VEDLIGEHOLDELSE

Ved behov for rengøring eller aftørring af radiatoren må der kun benyttes milde rengøringsmidler.

## 4. ØVRIGT

Radiatorens overophedningssikring afbryder strømmen, hvis radiatoren bliver for varm. Nulstilling sker ved at afbryde radiatoren med afbryderen i ca. 15 minutter. Hvis strømmen afbrydes gentagne gange, skal det kontrolleres, at ingen dele af radiatoren er tildækkede. Er det ikke tilfældet, bør installatøren eller producenten kontaktes.



ADVARSEL - Må ikke tildækkes pga. fare for overophedning. "Må ikke tildækkes" betyder, at radiatoren f.eks. ikke må benyttes til tørring af tøj, der lægges direkte på den.

Hvis strømforsyningskablet er beskadiget, skal det udskiftes af producenten, en servicetekniker eller en tilsvarende kvalificeret person for at undgå fare.

Dette apparat må ikke betjenes af personer (herunder børn) med nedsatte fysiske, sensoriske eller mentale evner eller af personer med manglende erfaring og viden, medmindre de har været under tilsyn i forbindelse med eller fået instruktioner i brugen af apparatet af en person med ansvar for deres sikkerhed. Børn bør være under tilsyn for at sikre, at de ikke leger med apparatet.

Denne radiator er fyldt med en nøjagtig afmålt mængde miljøvenlig vegetabilsk olie, hvorfor reparationer, som medfører, at radiatoren skal åbnes, kun må udføres af producenten eller en autoriseret reparatør. Ved en eventuel lækage skal denne udbedres af producenten eller en autoriseret reparatør.

Når radiatoren skrottes, skal bestemmelserne vedrørende bortskaffelse af olie følges.

Som tilbehør kan nævnes: Overordnet styresystem, låseblæk for låsning af vægkonsol, topgæller og sideplade (kun for dobbelt radiator).

Et ekstra tilslutningskabel kan vikles omkring den vedlagte væghængte plastickrog for at undgå, at kablet ligger direkte på radiatoren (4A).

### GARANTI

Garantien fælder i 10 år, undtagen for elektriske komponenter, hvor den er 2 år. I tilfælde af problemer eller reparationer kontaktes leverandøren.

Vielen Dank, dass Sie Yali von LVI gewählt haben. Wir sind davon überzeugt, dass Ihnen Ihr neuer Heizkörper viel Freude und Nutzen bringen wird.

## 1. MONTAGE

Bild 1.

Die mitgelieferten Wandhalterungen mit den beigefügten Schrauben an der Wand befestigen. Die Halterungen etwa 100-150-mm von den Heizkörperkanten entfernt anbringen. Bitte beachten Sie, dass die Halterungen als Höhenmarke benutzt werden können.

Bild 2.

Es ist für die Funktion des Heizkörpers wichtig, dass dieser waagrecht montiert wird. Das Anschlussgehäuse ist wie dargestellt anzubringen und die angebenen Mindestmaße dürfen nicht unterschritten werden. Der Heizkörper darf nicht unmittelbar unter einer festen Steckdose angebracht werden oder so, dass man bei Benutzung einer Badewanne, Dusche oder eines Schwimmbeckens leitende Teile, beispielsweise den Schalter, berühren kann.

Bild 3.

Wenn der Heizkörper mit Wandanschlussdose und 5-poligem Einsteckkontakt geliefert wird, muss der Anschluss durch einen Fachmann erfolgen. Die Wandanschlussdose hat Öffnungen für die eingebaute Schaltdose, Installationsrohre und auswendiges Kabel. Zum Anschluss des Heizkörpers siehe Schaltplan am Deckel der Wandanschlussdose.

### ANSCHLUSS ALS NEBENGERÄT

Jeder Heizkörper kann als Haupt- oder Nebengerät angeschlossen werden. Der Anschluss als Nebengerät erfolgt am Punkt 2 und 4 in der Wandanschlussdose. Der Thermostat wird damit umgangen und die Wärmeabstrahlung durch das Hauptgerät oder eine übergreifende Steuerausrüstung reguliert. Insgesamt kann ein Hauptgerät, einschliesslich sich selbst, 2300 W regulieren. Wenn ein Heizstrahler mit Thermostat nachgeordnet angeschlossen wird, leuchtet nicht die grüne Anzeigediode während des Heizstrahlerbetriebs!

### TEMPERATURESENKUNG

Die mit dem Thermostatregler eingestellte Temperatur kann beim Yali-Heizkörper auf zwei verschiedene Arten gesenkt werden, manuell oder automatisch. Sie wählen die gewünschte Senkungsalternative, indem Sie den Regler auf ☾ oder ⌚ stellen. Bei Verwendung der manuellen Alternative ☾ ist kein besonderer Anschluss in der Wandanschlussdose nötig. Für die automatische Alternative ⌚ muss eine Steuerleitung am Punkt-3 der Wandanschlussdose angeschlossen werden.

Es ist zudem möglich, die Temperatursenkung mehrerer/aller Heizkörper in einer Anlage durch eine zentrale Schaltuhr zu steuern. Die Steuerleitung muss so angeschlossen werden, dass sie N-Potential erhält, wenn eine Temperatursenkung gewünscht wird (gesteuerter N-Leiter). Falls Sie keine Steuerung durch eine Schaltuhr wünschen, kann ein fest angeschlossener N-Leiter die Steuerleitung ersetzen. Das Einund Ausschalten der Senkung erfolgt dann dadurch, dass man den Drehknopf von 0 auf die gewünschte Senkungstemperatur bzw. zur Rückkehr zur normalen Temperatur zurück auf 0 stellt. Es ist wichtig, dass Phase und N-Leitung korrekt angeschlossen werden.

### Steuersystem

Bei Verwendung eines Steuersystems zur Regulierung der Raumtemperatur muss am Thermostat des Heizstrahlers vorbeigeschaltet werden. Dies erfolgt durch einen nachgeordneten Anschluss des Heizkörpers, d. h. die Speisespannung wird an Klemme 2 und 4 angeschlossen.

NB:

Wenn die Modellbezeichnung mit einem P endet, wurde der Heizkörper mit einem geerdeten Stecker geliefert und wird dann an eine vorhandene Steckdose angeschlossen. Zentral gesteuerte Temperatursenkung sowie Nebengerätschaltung kann bei dieser Ausführung nicht verwendet werden.

Bild 4.

Der beigefügte Kunststoffhaken kann an der Wand befestigt werden, um das überschüssige Anschlusskabel aufzunehmen. (4A) Die Wandanschlussdose am besten hinter dem Heizkörper platzieren. Achten Sie darauf, dass der Einsteckkontakt an der Wandanschlussdose auf die Grundposition gedrückt wird. (4B) Der obere Teil der Wandhalterung kann heraufgezogen und in der oberen Stellung gesperrt werden, um das Aufhängen des Heizkörpers zu erleichtern. (4C) Es ist dafür zu sorgen, dass der obere Teil der Halterung den Heizkörper sicher umgreift, damit dieser nicht zur Seite gleiten kann.

## 2. BETRIEB

Bild 5. Zuerst im Steuerungskästchen hinter dem durchsichtigen Türchen befindet sich ein Stromschalter für das Ein- und Ausschalten des Heizkörpers. Der Heizkörper wird eingeschaltet, indem der Schalter in die Position I gestellt wird. (5A)

Unter dem Schalter befindet sich ein Thermostat mit einer Skala von 10°C bis 30°C, mit dem die gewünschte Zimmertemperatur eingestellt wird. Bei der niedrigsten Einstellung (\*) wird ein Frostschutz aktiviert, der die Raumtemperatur nicht unter ca. 7°C sinken lässt. Wenn die grüne Lampe leuchtet, wärmt der Heizkörper mit vollem Effekt. Sie schaltet sich also in Abhängigkeit vom jeweiligen Wärmebedarf an und aus. (5B)

Unter dem Thermostatknopf befindet sich ein Knopf zur Wahl der Tempe-

ratursenkungsalternativen. Der Drehknopf hat folgende Einstellmöglichkeiten:



= Keine Temperatursenkung. Es gilt dann die am Thermostatknopf eingestellte Temperatur, auch wenn die eventuelle Steuerausrüstung auf Temperatursenkung eingestellt ist.



= Ständige Senkungstemperatur -3,5°C im Verhältnis zur Temperatur, die am Drehknopf des Thermostates eingestellt wurde (jedoch nie niedriger als die Frostschutztemperatur).



= Automatisches Ein- und Ausschalten der Temperatursenkung durch Eingreifen einer externen Steuerausrüstung. Eine Temperatursenkung von zwischen 0°C und 15°C wird durch Stellung des Drehknopfes auf den gewünschten Senkwert auf der Skala erreicht. Die niedrigste mögliche Zimmertemperatur ist jedoch die Frostschutztemperatur von ca. 7°C. (5C)

### YALI

Mit dem untersten Drehknopf kann die maximale Oberflächentemperatur des Heizkörpers eingestellt werden.

(Abb. 5D)

☐ (oder N) Die Oberflächentemperatur des Heizkörpers beträgt maximal 80 °C.

☐ (oder L) Die Oberflächentemperatur des Heizkörpers beträgt maximal 60 °C. Mit dieser Einstellung erreicht man ca. 50 % der Wärmeenergie verglichen mit Position ☐. Dies ist bei der Effektwahl zu berücksichtigen.

### YALI L

Wie YALI, jedoch mit einer maximalen Oberflächentemperatur von 60°C. Für Badezimmer, Kindergärten u. ä.

Bild 5D

☐ (oder N) Die Oberflächentemperatur des Heizkörpers beträgt maximal 60°C.

☐ (oder L) Ohne Funktion.

Bild 6.

Das durchsichtige Türchen vor dem Steuerungskästchen kann gesperrt werden, um ein unerwünschtes Umstellen der Steuerfunktionen des Heizkörpers zu vermeiden.

## 3. WARTUNG

Zur Reinigung des Heizkörpers nur schonende Reinigungsmittel verwenden.

## 4. SONSTIGES

Der Überhitzungsschutz schaltet den Strom ab, wenn der Heizkörper zu warm wird. In diesem Fall muss der Heizkörper durch Betätigen des Stromschalters für etwa 15 Minuten ausgeschaltet werden. Danach ist ein Wiedereinschalten möglich.

Wenn sich der Heizkörper wiederholt ausschalten sollte, ist zu kontrollieren, dass keine Teile des Heizkörpers zugedeckt sind. Ansonsten setzen Sie sich bitte mit einem Installateur oder dem Hersteller in Verbindung.



**ACHTUNG:** Heizkörper nicht abdecken - Überhitzungsgefahr!  
"Darf nicht überdeckt werden" bedeutet, dass beispielsweise Kleider zum Trocknen nicht direkt auf den Heizkörper gelegt werden dürfen.

Falls die Stromzuleitung beschädigt ist, muss sie vom Hersteller oder dessen Vertragshändler bzw. von einer Fachkraft ausgetauscht werden, um ein Unfallrisiko auszuschließen.

Das Gerät darf von Kindern bzw. von behinderten oder technisch unerfahrenen Personen nur dann gehandhabt werden, wenn sie im Gebrauch des Geräts unterrichtet worden sind. Es ist dafür zu sorgen, dass Kinder nicht am Gerät herumspielen.

Bei der Abfallentsorgung des Heizgeräts sind die Vorschriften hinsichtlich der Entsorgung des Öls zu befolgen.

Dieser Heizkörper enthält eine genau bemessene Menge umweltfreundliches pflanzliches Öl. Deswegen dürfen Reparaturen, die das Öffnen des Heizkörpers erfordern, nur vom Hersteller oder dessen Servicebeauftragten durchgeführt werden. Eventuelle Leckagen sind vom Hersteller oder dessen Beauftragtem zu beheben.

Als Zubehör sind verschiedene Steuerausrüstungen und ein Schlossblech zum Abschließen der Wandhalterung erhältlich. Für Doppelheizkörper gibt es ausserdem Abdeckgitter und Seitenbleche. (Siehe Bild 4)

Das Anschlusskabel sollte um den an der Wand angebrachten Kunststoffhaken gewickelt werden, um zu vermeiden, dass es direkt auf dem Heizkörper liegt (4A).

### GARANTIE

Die Garantie hat eine Gültigkeitsdauer von 10 Jahren, mit Ausnahme der elektrischen Komponenten, deren Garantiedauer 2 Jahre beträgt. Sollten sich Probleme oder Reparaturbedarf ergeben, wenden Sie sich bitte an Ihren Händler.

Dziękujemy za wybór grzejnika Yali z wytwórni LVI. Jesteśmy przekonani, że okaże się on pożytecznym i przyjemnym nabytkiem.

## 1. INSTALACJA

Rys. 1.

Dostarczone w zestawie konsole ściennie należy zamocować do ściany za pomocą znajdujących się w opakowaniu śrub. Konsole należy rozmieścić w odległości około 150 - 200 mm od krawędzi bocznych grzejnika. Prosimy zwrócić uwagę, że konsoli można użyć do wyznaczenia wysokości.

Rys. 2.





Dla prawidłowego działania grzejnika ważne jest, by był on zawieszony poziomo. Skrzynka połączeń powinna być umieszczona zgodnie z rysunkiem, przy czym wymiary minimalne muszą być bezwzględnie przestrzegane. Grzejnika nie wolno umieszczać bezpośrednio pod gniazdem elektrycznym, zamontowanym na stałe na ścianie, ani też w taki sposób, że osoba korzystająca z wanny lub basenu kąpielowego, albo stojąca pod natryskiem, mogłaby dotknąć części, znajdujących się pod napięciem elektrycznym, takie jak wyłącznik itp.

Rys. 3.

Jeżeli grzejnik został dostarczony ze ścienną skrzynką połączeniową oraz wtykiem 5. biegunowym, instalację powinien wykonać elektryk z uprawnieniami. Skrzynka posiada wyłamywane przepusty dla połączeń z puszką podtynkową, na rurki instalacyjne oraz giętki przewód zewnętrzny. Schemat połączeń grzejnika umieszczony jest na pokrywie skrzynki. Połączenie zależne

Grzejnik Yali może sterować działaniem innego grzejnika w tzw. układzie sterująco-zależnym. Całkowita moc, która może być regulowana przez grzejnik główny wynosi 2300 W. Podłączenie następuje wówczas do zacisków 2 i 4 w skrzynce połączeń. Termostat jest w tym przypadku pominięty i całkowicie wyłączony. Termostat grzejnika sterującego reguluje wówczas efekt grzejny wszystkich grzejników włączonych do tego systemu. Jeśli grzejnik z termostatem jest podłączony jako drugorzędny, zielona kontrolka informująca o pracy grzejnika nie świeci się.

### OBNIŻANIE TEMPERATURY

Ustawioną za pomocą termostatu temperaturę można obniżyć na dwa sposoby: manualnie lub automatycznie. Wyboru dokonuje się przez ustawienie pokrętki na ikonkę  albo . W przypadku stosowania opcji manualnej –  – nie jest potrzebne wykonanie żadnych dodatkowych połączeń w skrzynce ściennej. Opcja automatyczna –  – wymaga podłączenia przewodu sterującego do zacisku nr 3 w skrzynce połączeń na ścianie. Korzystne może być sterowanie wszystkich grzejników w systemie ogrzewania przez centralnie umieszczony zegar elektryczny.

Przewód sterujący powinien być podłączony w taki sposób, by jego potencjał był neutralny - "N" gdy przewidywane jest obniżenie temperatury. Jeżeli nie zastosowano sterowania zegarem elektrycznym, można zastąpić przewód sterujący włączonym na stałe przewodem neutralnym. Włączanie/wyłączanie grzejnika na pracę przy niższej temperaturze wykonuje się wówczas za pomocą obrócenia pokrętki od zera dożądanego obniżenia temperatury w chwili, gdy ma nastąpić przejście na niższą temperaturę lub powrót do normalnej. Ważne jest by faza i przewód neutralny były podłączone w prawidłowy sposób.

### SYSTEM STEROWANIA

Podczas korzystania z systemu sterowania, kontrolującego temperaturę w pomieszczeniu, należy odłączyć termostat grzejnika. W tym celu należy w tym celu należy podłączyć grzejnik jako drugorzędny (tzn. zasilanie powinno być podłączone do 2. i 4. styku listwy zaciskowej).

Uwaga!

Jeżeli na końcu oznaczenia modelu grzejnika znajduje się literka P, oznacza to, że grzejnik jest dostarczony z uzimioną wtyczką sieciową, którą włącza się do normalnego gniazdka ściennego. W modelu tym nie można korzystać z centralnego sterowania zniżania temperatury ani też połączenia w układzie zależnym.

Rys. 4.

Dostarczony haczyk plastikowy można zamocować do ściany a następnie nawinąć na niego nadmierną długość przewodu połączeniowego, patrz rys. 4A. Skrzynkę połączeniową najlepiej jest umieścić na ścianie za grzejnikiem. Ważne jest, by wtyk był wciśnięty do końca w gniazdo znajdujące się w skrzynce połączeń, patrz rys. 4 B. Górną część wspornika można pociągnąć ku górze i zablokować w górnym położeniu aby ułatwić zawieszenie grzejnika, patrz rys. 4 C. Należy dopilnować, aby górna część wspornika zahaczyła się o kratę.

## 2. UŻYTKOWANIE

Rys. 5.

W górnej części układu regulacyjnego, pod plastikową pokrywką, znajduje się wyłącznik główny grzejnika. Włączenie następuje przez przestawienie wyłącznika w położenie I, patrz rys. 5A.

Pod wyłącznikiem znajduje się pokrętko termostatu, którym ustawia się żądaną temperaturę w pomieszczeniu. Skala termostatu ma podziałkę 10 do 30°C, w odstępach co 5°C. W najniższym punkcie skali (pokrętko obrócone do pozycji skrajnej w kierunku przeciwnym do ruchu wskazówek zegara) zaczyna działać ochrona przeciw zamarzaniu, nie pozwalająca na spadek temperatury poniżej

+7°C. Gdy świeci się zielona lampka oznacza to, że grzejnik emituje ciepło, patrz rys. 5B.

Pod pokrętkiem termostatu znajduje się osobne pokrętko, służące do wyboru opcji obniżania temperatury. Opcje są następujące:



= Nie działa obniżanie temperatury. Obowiązuje temperatura ustawiona na termostacie, nawet jeżeli włączone jest obniżanie przez układ sterujący.



= Ciągła obniżka temperatury o 3,5°C w stosunku do temperatury ustawionej na termostacie (jednak nie niższej niż temperatura ochronna przeciwko zamarzaniu).



= Automacyjne włączanie i wyłączanie przez układ sterujący.

Sterowanie odbywa się za pomocą przewodu sterującego. Wartość obniżki temperatury jest nastawialna w granicach 0-15°C, przez ustawienie pokrętki na żądaną temperaturę na skali. Temperatura ochronna przeciwko zamarzaniu (+7°C) jest najniższą możliwą temperaturą w pomieszczeniu, patrz rys. 5C.

### YALI

Za pomocą położonego najniżej pokrętki można wybrać maksymalną temperaturę powierzchni grzejnika.

(Rys. 5D)

 (lub N) Powierzchnia grzejnika osiąga maksymalnie temperaturę 80°C.

 (lub L) Powierzchnia grzejnika osiąga maksymalnie temperaturę 60°C.

W tym ustawieniu, uzyskujesz około 50% energii cieplnej w porównaniu do ustawienia . Należy wziąć to pod uwagę podczas oceny wymiaru mocy.

### YALI L

Model identyczny jak YALI, ale z niską temperaturą powierzchni: maks. 60°C. Przeznaczony do użytku w łazienkach, ośrodkach opieki dziennej, itp.

Schemat 5D

 (lub N) Temperatura powierzchni grzejnika osiąga maksymalnie 60°C.

 (lub L) Nie jest przeznaczone do użytku.

Rys. 6.

Przezroczysta pokrywa elementów sterujących może być zablokowana, aby uniknąć niepożądanego zmiany ustawionych wartości.

## 3. UTRZYMYWANIE W CZYSTOŚCI

Oczyszczać w miarę potrzeby stosując jedynie łagodne środki czystości.

## 4. INNE WSKAZÓWKI

Gdy grzejnik stanie się zbyt gorący włącza się zabezpieczenie przed przegrzaniem. Powrót do poprzedniego stanu następuje po wyłączeniu grzejnika wyłącznikiem głównym na około 15 minut.

Gdy następuje wielokrotne wyłączenie należy sprawdzić, czy żadna część grzejnika nie jest przykryta. Jeżeli tak nie jest, należy porozumieć się z producentem lub monterem.



**OSTRZEŻENIE:** Aby uniknąć przegrzania nie należy przykrywać grzejnika. Napis "Nie wolno przykrywać" oznacza, że nie wolno suszyć odzieży itp. przez bezpośrednie przykrycie grzejnika.

Jeżeli przewód zasilania jest uszkodzony, musi zostać wymieniony przez producenta, jego przedstawiciela serwisowego lub wykwalifikowaną osobę w celu uniknięcia niebezpieczeństwa.

To urządzenie nie jest przeznaczone do użycia przez osoby (również dzieci) ze zmniejszonymi możliwościami fizycznymi, sensorycznymi lub psychicznymi, osoby bez doświadczenia lub wiedzy, chyba, że znajdują się pod nadzorem lub zostały poinstruowane odnośnie obsługi urządzenia przez osobę odpowiedzialną za ich bezpieczeństwo. Dzieci powinny znajdować się pod nadzorem osób dorosłych.

Grzejnik tego typu jest wypełniony odmierzoną dokładnie ilością oleju roślinnego, co oznacza że naprawy wymagające otwarcia grzejnika mogą być wykonywane jedynie przez producenta lub przez niego autoryzowany zakład naprawczy. Ewentualna nieszczelność może być poddana naprawie jedynie przez producenta lub jego przedstawiciela.

Przy wyrzucaniu grzejnika, należy postępować zgodnie z przepisami dotyczącymi usuwania oleju.

Jako wyposażenie opcjonalne jest do nabycia element blokujący wsporniki ściennie.

Aby kabel nie leżał bezpośrednio na korpusie grzejnika (4A), dodatkowy kabel podłączeniowy można owinąć wokół ostioniętego haka plastikowego zamocowanego na ścianie.

### GWARANCJA

Gwarancja jest udzielana na 10 lat z wyjątkiem podzespołów elektrycznych, w przypadku których gwarancja jest udzielana na 2 lata. W razie jakichkolwiek problemów lub konieczności przeprowadzenia naprawy, prosimy o kontakt z punktem sprzedaży.

Obrigado por ter escolhido o Yali da LVI. Estamos certos de que ficará satisfeito com o seu novo radiador e de que lhe será extremamente útil.

## 1. INSTALAÇÃO

Esquema 1.

Os suportes de parede fornecidos são posicionados e fixados firmemente na parede, utilizando os parafusos fornecidos para o efeito. Os suportes devem ser posicionados a cerca de 10-15 cm de cada extremidade do radiador. De notar que os suportes podem ser utilizados para medir a altura. medir a altura.

Esquema 2.

É importante que o radiador seja montado na horizontal para que funcione correctamente. A caixa do conector deve ser colocada de acordo com o esquema 2 e deve ser cuidadosamente respeitada a distância mínima especificada. O radiador não deve ser colocado directamente sob uma tomada de parede fixa ou em posição em que ao utilizar a banheira, o chuveiro ou uma piscina se entre em contacto com peças activas, como por exemplo, o interruptor.





Esquema 3.

Quando o radiador for fornecido com uma caixa terminal e uma ficha de 5 pólos, deve ser ligado por um electricista devidamente qualificado. Será melhor colocar a caixa terminal por trás do radiador. A caixa terminal possui aberturas para ligação a caixa de derivação, tubos de ligação e um cabo externo. Para ligar o radiador, consulte o esquema de ligação na tampa da caixa terminal.

### ACOPLAMENTO SECUNDÁRIO

Todos os radiadores podem ser utilizados como principais ou secundários. Para funcionar como secundário, o radiador deve ser ligado aos blocos de terminais 2 e 4 na caixa terminal. Assim, o termostato é ignorado e a saída de calor do radiador secundário é regulada pelo termostato do radiador principal ou por um sistema de controlo central. A saída total que um radiador principal pode regular, incluindo a própria, é de 2300W. Quando um radiador com termostato está ligado como um radiador secundário, a luz verde não indicará quando o radiador está a funcionar.

### REDUÇÃO DE TEMPERATURA

A temperatura definida pelo botão do termostato pode ser reduzida manual ou automaticamente, no radiador Yali. Coloque o botão do termostato em  ou para  escolher a opção manual ou automática. Para a opção manual , não é necessária nenhuma ligação especial na caixa terminal. Para a opção automática , tem de ser ligado um condutor de controlo ao bloco de terminais 3 na caixa terminal. Também é possível regular a redução de temperatura de vários/todos os radiadores num edifício através de um temporizador central. O condutor de controlo deve ser ligado por forma a que receba potencial N quando for necessário reduzir a temperatura (condutor N controlado). Se preferir não utilizar um temporizador, pode ser utilizado um condutor N permanentemente ligado, em vez do condutor de controlo. A redução de temperatura será então ligada/desligada fazendo rodar o botão rotativo desde 0 até à temperatura pretendida para as alturas em que quer uma temperatura mais baixa e aquelas em que a temperatura deve regressar ao valor normal novamente. É importante que a fase e o condutor N se encontrem ligados correctamente.

### SISTEMA DE CONTROLO

Quando utilizar um sistema de controlo para controlar a temperatura ambiente, o termostato do radiador deverá ser de derivação. Para tal, deverá ligar o radiador como radiador secundário (ou seja, a fonte de alimentação deverá estar ligada à placa de bornes 2 e 4).

Nota!

Se a referência do modelo terminar em P, o radiador é fornecido com uma ficha de ligação à terra e deve ser ligado a uma tomada de parede existente. A redução de temperatura controlada a nível central e as ligações secundárias não podem ser utilizadas nesta versão.

Esquema 4.

O gancho de plástico fornecido pode ser colocado na parede para enrolar o cabo excedente. (4A). É muito importante que a ficha fique bem inserida na caixa terminal. (4B) A parte superior do suporte de parede pode ser puxada para cima e bloqueada na posição superior para tornar mais fácil a montagem do radiador. (4C) Certifique-se de que a parte superior do suporte se encontra firmemente fixada nas ranhuras da estrutura.

## 2. FUNCIONAMENTO

Esquema 5.

Na parte superior da secção de controlo, dentro da tampa transparente, existe um interruptor para ligar e desligar o radiador. O radiador é ligado colocando o interruptor na posição

I. (5A) O botão do termostato abaixo do interruptor é utilizado para seleccionar a temperatura ambiente entre os 10°C e os 30°C. Na definição mais baixa (••), obtém-se uma temperatura de protecção contra a congelação de cerca de 7°C. A luz verde indica que o radiador está a funcionar com a sua capacidade total. Assim, fica intermitente de acordo com o aquecimento necessário. (5B) Com o botão abaixo do botão do termostato, pode seleccionar as seguintes opções de redução da temperatura:

 = Sem redução de temperatura. A temperatura será a indicada pelo botão do termostato, mesmo se o equipamento de controlo estiver definido para redução.

 = A temperatura é constantemente reduzida em -3,5°C em relação à temperatura indicada pelo botão do termostato, mas não poderá nunca descer abaixo da temperatura de protecção contra congelação.



 = A redução de temperatura é automaticamente ligada e desligada pelo equipamento de controlo externo. A temperatura de redução pode ser seleccionada entre os 0°C e os -15°C. A temperatura de protecção contra congelação (7°C) é sempre a temperatura ambiente mais baixa possível. (5C)

### YALI

Através do botão inferior, é possível seleccionar a temperatura máxima à superfície do radiador.

(Fig. 5D)

 (ou N) A temperatura à superfície do radiador atinge um valor máximo de 80°C.

 (ou L) A temperatura à superfície do radiador atinge um valor máximo de 60°C. Com esta definição, obtém cerca de 50% da energia térmica da definição . Isto deverá ser tido em consideração ao classificar a capacidade energética.

### YALI L

O mesmo que YALI, mas com uma temperatura à superfície inferior: máx. 60°C. Para casas de banho, centros de dia, etc.

Diagrama 5D

 (ou N) A temperatura máxima à superfície do radiador é de 60°C.

 (ou L) Não se destina a qualquer utilização.

Esquema 6.

A tampa transparente sobre os controlos pode ser bloqueada para evitar que os controlos do radiador sejam alterados inadvertidamente.

## 3. MANUTENÇÃO

Utilize apenas detergentes suaves para limpar o radiador.

## 4. DIVERSOS

A protecção contra sobreaquecimento do radiador desliga a corrente caso este aqueça demasiado. O radiador é reinicializado após ficar desligado durante cerca de 15 minutos.

Se o radiador se desligar repetidamente, certifique-se de que nenhuma das peças se encontra coberta ou contacte um electricista devidamente qualificado ou o fabricante do produto.



AVISO – De forma a evitar o sobreaquecimento, não cubra o radiador. “Não cobrir” significa que o radiador não deve ser utilizado para secar roupas, por exemplo, colocando-as directamente por cima do radiador.

Si el cable de alimentación estuviese dañado, debe ser sustituido por el fabricante, su servicio técnico o personal similarmente cualificado para evitar riesgos.

Este electrodoméstico no está diseñado para ser utilizado por personas (incluido niños) con capacidades físicas, sensoriales o mentales reducidas, o con falta de experiencia y conocimiento, a no ser que sean supervisados o que hayan recibido instrucciones referentes a la utilización del electrodoméstico por parte de una persona responsable de su seguridad. Los niños deben ser supervisados para asegurarse de que no juegan con el electrodoméstico.

Este radiador utiliza uma quantidade adequada de óleo vegetal amigo do ambiente. Quaisquer reparações que obriguem a que o radiador seja aberto devem ser apenas executadas pelo fabricante ou pelo seu agente autorizado. Contacte o fabricante ou o agente autorizado em caso de fugas.

Al desmontar el radiador, siga las normativas relacionadas con la eliminación del aceite.

Existe um conjunto de acessórios, incluindo diversos sistemas de controlo e uma placa de apoio para o suporte de parede. Para radiadores Yali duplos, existem grades superiores e placas laterais como acessórios. (Consulte a figura 4).

Se puede envolver un cable extra de conexión alrededor del enganche plástico de montaje en la pared proporcionado, para evitar que el cable se apoye directamente en el cuerpo del radiador (4A).

### GARANTIA

A garantia é válida por 10 anos, excepto a dos componentes eléctricos que é válida por 2 anos. Caso haja problemas ou reparações, contacte o seu fornecedor.

#### AVFALLSHANTERING ENLIGT WEEE-DIREKTIVET (2002/96/EC)



Symbolen på produktetiketten anger att produkten inte får hanteras som hushållsavfall utan måste sorteras separat. Den skall när den är uttjänt lämnas in på en mottagningsstation för elektriska och elektroniska produkter. Genom att du lämnar in produkten bidrar du till att förebygga eventuella negativa miljö- och hälsoeffekter som produkten kan bidra till om den kasseras som vanligt hushållsavfall. För upplysningar om återvinning och mottagningsstationer bör du kontakta din lokala myndighet/kommun eller sophämtningstjänst eller affären där du köpte produkten. Gäller länder där detta direktiv har införts.

#### AVFALLSHÄNTERING I.H.T. WEEE-DIREKTIVET (2002/96/EC)



Symbolet på produktetiketten tilsier at produktet ikke skal håndteres som husholdningsavfall, men må sorteres separat. Produktet skal leveres inn som spesialavfall for elektriske produkter. Ved at du leverer inn produktet bidrar du med å forebygge eventuelle negative miljø- og helseskader, som produktet kan bidra til hvis det kasseres som vanlig husholdningsavfall. For opplysninger om gjenvinning og mottagningsstasjoner kan du kontakte din kommune, nærmeste søppelfyllingsplass eller butikken hvor du kjøpte produktet. Gjelder land der dette direktivet har blitt innført.

#### SÄHKÖ- JA ELEKTRONIKKALAITTEIDEN KÄSITTELY WEEE-DIREKTIIVIN (2002/96/EC) MUKAAN.



Laitteen tuote-etiketissä oleva tunnus osoittaa, että tuote on kerättävä erikseen eikä sitä saa hävittää kotitalousjätteen mukana. Tuote on toimitettava sähkö- ja elektroniikkaromun vastaanottopisteeseen. Jättämällä kierrätettävä tuote vastaanottopisteeseen vähennät ympäristön kuormitusta ja kotitalousjätteen määrää. Lisätietoja kierrätyksestä ja vastaanottopisteiden sijainnista saat viranomaisilta/kunnasta, jälleenmyyjältä tai kierrätyspalvelun tuottajilta. Direktiivi koskee maita joissa se on hyväksytty.

#### AVFALLSHÄNTERING I HENHOLD TIL WEEE-DIREKTIVET (2002/96/EF)



Piktogrammet på produktetiketten viser, at produktet ikke må håndteres som husholdningsaffald, men skal sorteres særskilt. Når produktet kasseres, skal det afleveres på en modtagestation for elektriske og elektroniske produkter. Ved at aflevere produktet bidrager du til at forebygge eventuelle negative indvirkninger på miljøet og sundheden, som produktet kan bidrage til, hvis det kasseres som almindeligt husholdningsaffald. For oplysninger om nyttiggørelse og modtagestationer skal du kontakte de lokale myndigheder/kommunen, renovationselskabet eller den forretning, hvor du har købt produktet. Dette gælder i de lande, hvor dette direktiv er indført.

#### ABFALLENTSORGUNG GEMÄSS WEEE-RICHTLINIE (2002/96/EG)



Das Symbol auf dem Produktetikett gibt an, dass das Produkt nach Ablauf seiner Lebensdauer nicht als Haushaltsabfall entsorgt werden darf, sondern der Mülltrennung unterliegt. Das bedeutet, dass es bei einer Sammelstation für elektrischen bzw. elektronischen Abfall abgeliefert werden muss. Dadurch beugen Sie eventuellen negativen Auswirkungen auf Umwelt und menschliche Gesundheit vor. Auskunft über betreffende Recycling- und Sammelstationen erteilen Ihre örtliche Gemeindeverwaltung, Ihr örtlicher Müllabfuhrbetrieb oder der Einzelhändler, bei dem Sie das Produkt erstanden haben. Diese Elektronikschrottverordnung gilt für Länder im EU-Bereich.

#### GESTION DES DÉCHETS CONFORMÉMENT À LA DIRECTIVE DEEE (WEEE EN ANGLAIS) (2002/96/CE)



Le pictogramme sur l'étiquette du produit signifie que l'équipement ne peut être jeté avec les autres déchets, qu'il fait l'objet d'une collecte sélective en vue de sa valorisation, réutilisation ou recyclage. En fin de vie, cet équipement devra être remis à un point de collecte approprié pour le traitement des déchets électriques et électroniques. En respectant ces principes et en ne jetant pas le produit dans les ordures ménagères, vous contribuerez à la préservation des ressources naturelles et à la protection de la santé humaine. Pour tous renseignements concernant les points de collecte, de traitement, de valorisation et de recyclage, veuillez prendre contact avec les autorités de votre commune ou le service de collectes des déchets, ou encore le magasin où vous avez acheté l'équipement. Ceci s'applique aux pays dans lesquels ladite directive est entrée en vigueur.

#### WASTE DISPOSAL ACCORDING TO THE WEEE DIRECTIVE (2002/96/EC)



The symbol on the product label indicates that the product may not be handled as domestic waste, but must be sorted separately. When it reaches the end of its useful life, it shall be returned to a collection facility for electrical and electronic products. By returning the product, you will help to prevent possible negative effects on the environment and health to which the product can contribute if it is disposed of as ordinary domestic waste. For information about recycling and collection facilities, you should contact your local authority/municipality or refuse collection service or the business from which you purchased the product. Applicable to countries where this Directive has been adopted.

#### TRATAMIENTO DE RESIDUOS SEGÚN LA DIRECTIVA WEEE (2002/96/CE)



El símbolo de la etiqueta del producto indica que este no puede ser tratado como basura doméstica, sino que hay que clasificarlo por separado. Una vez gastado, debe ser depositado en una estación receptora de residuos para productos eléctricos y electrónicos. Al entregar así el producto, está Ud. contribuyendo a prevenir los eventuales efectos negativos para la salud y el medio ambiente que podría causar el producto, si se desecha como basura doméstica corriente. Para información sobre el reciclaje y las estaciones receptoras de residuos, debe ponerse en contacto con su autoridad local/Ayuntamiento, con el servicio de recogida de basuras o con la tienda donde compró el producto. Esto es válido en países donde se haya introducido esta directiva.

#### MANUSEAMENTO DE LIXO SEGUNDO A DIRECTIVA WEEE (2002/96/CE)



O símbolo, na etiqueta do produto, indica que o mesmo não deve ser manuseado como lixo doméstico, devendo ser classificado em separado. No final da sua vida útil, deve ser entregue num posto de recepção de produtos eléctricos e electrónicos. Entregando o produto, o utente ajuda a prevenir eventuais efeitos negativos para a saúde e o meio ambiente, que poderiam resultar do processamento do produto como lixo doméstico. Para obter mais informações sobre reciclagem e postos de recolha, consulte as autoridades locais ou municipais, o serviço de recolha de lixo ou a loja em que comprou o produto. Aplicável unicamente a países em que a directiva acima tenha entrado em vigor.

#### ΔΙΑΘΕΣΗ ΑΠΟΒΛΗΤΩΝ ΣΥΜΦΩΝΑ ΜΕ ΤΗΝ ΟΔΗΓΙΑ 2002/96/ΕΚ ΤΟΥ ΕΥΡΩΠΑΪΚΟΥ ΚΟΙΝΟΒΟΥΛΙΟΥ ΚΑΙ ΤΟΥ ΣΥΜΒΟΥΛΙΟΥ ΤΗΣ ΕΥΡΩΠΑΪΚΗΣ ΕΝΩΣΗΣ



Το σύμβολο στην ετικέτα του προϊόντος δηλώνει ότι το προϊόν δεν πρέπει να διατεθεί ως οικιακό απόβλητο αλλά ξεχωριστά από τα υπόλοιπα. Όταν πλέον δεν θα είναι χρήσιμο, θα επιστραφεί σε μια μονάδα περισυλλογής ηλεκτρικών και ηλεκτρονικών προϊόντων. Με την επιστροφή του προϊόντος, θα βοηθήσετε να προληφθούν ενδεχόμενες αρνητικές συνέπειες στο περιβάλλον και στην υγεία στις οποίες μπορεί να συντελέσει το προϊόν αν διατεθεί ως ένα συνηθισμένο οικιακό απόβλητο. Για πληροφορίες σχετικά με την ανακύκλωση και τις μονάδες περισυλλογής, θα πρέπει να επικοινωνήσετε με τον τοπικό φορέα ή το δήμο ή την υπηρεσία περισυλλογής απορριμμάτων ή την επιχείρηση από όπου αγοράσατε το προϊόν. Εφαρμόζεται στις χώρες όπου έχει υιοθετηθεί η εν λόγω Οδηγία.

#### SELEKCJA ODPADÓW WEDŁUG DYREKTYW WEEE (2002/96/EC)



Symbol na etykietcie produktu oznacza, że produkt nie może być sortowany jak odpadki domowe, lecz musi być sortowany osobno. Po zużyciu należy oddać go do punktu odbioru dla produktów elektrycznych i elektronicznych. Poprzez właściwe sortowanie śmieci zapobiegasz ewentualnym, negatywnym oddziaływaniom na środowisko i zdrowie, jakie może mieć produkt jeśli podlega likwidacji jako zwykły odpadki domowy. W celu uzyskania dalszych informacji na temat gromadzenia surowców wtórnych, lub umiejscowienia stacji odbiorczych skontaktuj się z lokalnym urzędem komunalnym, firmami zajmującymi się wywozem odpadów lub sklepem w którym nabyłeś produkt. Dotyczy państw w których dyrektywa została wdrożona.

#### УДАЛЕНИЕ И ИСПОЛЬЗОВАНИЕ ОТХОДОВ СОГЛАСНО WEEE-ДИРЕКТИВЫ (2002/96/EC)



Символ на этикетке указывает на то, что изделие не может утилизироваться как бытовые отходы и должно сортироваться отдельно. Изделие после сортировки сдается на станцию по утилизации электрических и электронных приборов. Когда вы сдаете изделие, то вы помогаете предотвратить возможные негативные последствия для окружающей среды и здоровья человека, которые могут возникнуть, если изделие утилизируется как обычный мусор. Для получения информации об утилизации и мусорных станциях свяжитесь с местными властями/управой или со службой сбора мусора или с магазином, где вы купили продукт. Касается стран, где эта директива действует.

**SVERIGE**

Huvudkontor  
LVI  
531 75 Järpås  
Tel 0510-48 13 00, Fax 0510-913 16  
info@lviprodukter.se  
www.lviprodukter.se

**NORGE**

LVI  
Tlf. 67 58 33 11, Faks 67 58 33 77  
info@lviprodukter.no  
www.lviprodukter.no

**SUOMI**

Myyntikonttori  
LVI  
Kauppakartanonkatu 7A 62  
00930 Helsinki  
Puh. 09 7269 1040, Fax. 09 7269 1060  
info@lviprodukter.fi  
www.lviprodukter.fi

**POLSKA**

LVI  
www.lvi.pl

**OTHER COUNTRIES**

Please contact your local supplier, or visit  
www.lvi.eu

