

**ORIGINALINSTRUKTIONER**

**Eldriven snöslunga**

**MODELLNUMMER: QT3110**



7029-311013

**Konsumentkontakt:**  
Arc E-commerce AB  
Box 3124  
13603 Haninge  
Sverige



## I. TEKNISKA DATA

Spänning.....	230~240 V~/50 Hz
Effekt.....	1 600 W
Tomgångsvarv.....	3 000 min <sup>-1</sup>
Arbetsbredd.....	41 cm
Arbetsdjup.....	15 cm
Max. kastlängd .....	6 m
Nettovikt .....	10,5 kg
Uppmätt ljudeffektnivå LwA .....	105 dB (A)
Ljudeffektnivå LpA .....	87 dB (A)
Vibrationsnivå vid belastning .....	7 m/s <sup>2</sup>

## II. SÄKERHETANVISNINGAR

### FÖLJ DESSA ANVISNINGAR NÄR DU ANVÄNDER SNÖSLUNGAN



#### LÄS IGENOM OCH SE TILL ATT DU FÖRSTÅR ALLA ANVISNINGAR

Om du inte följer anvisningarna kan det resultera i elstötar, brand och/eller allvarliga kroppsskador.

- Gå. Spring inte.
- Kontrollera att snöslungan inte är i kontakt med något löst föremål innan du startar den.
- Håll alltid avstånd från utkastöppningen. Håll ansikte, händer och fötter borta från rörliga delar.
- Var uppmärksam på hål i terrängen och andra eventuella dolda faror samt trafik när du använder snöslungan.
- Använd inte snöslungan på grus eller stenkross. Var extra försiktig om du korsar uppfarter, trottoarer eller gator med grus/stenkross.
- Se till att barn och kringstående personer befinner sig på ett säkert avstånd från snöröjningsområdet.
- Använd lämplig klädsel – inga löst sittande kläder eller smycken. I annat fall finns risk för att fastna i rörliga delar.
- Använd stövlar under snöröjningen.
- Det kan vara farligt att lyfta snöslungan under användning, om det inte görs i enlighet med specialinstruktionerna i bruksanvisningen.
- Varning! Använd endast snöslungan med förlängningsladd avsedd för utomhusbruk, annars finns risk för elstötar.
- Förlängningsladd: Gör så här för att förhindra att snöslungans sladd lossnar från förlängningsladden under drift:

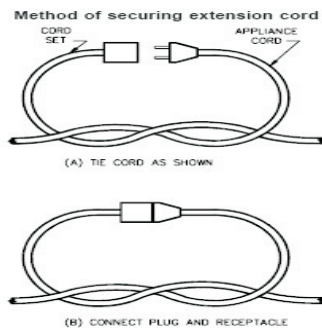

i) Gör en knut enligt bild 1-1;

ii) Använd en av de anslutningsremmar eller hållare som beskrivs i bruksanvisningen.

• Undvik oavsiktlig start: Håll inte fingrarna på strömbrytaren om du bär snöslungan när nätkontakten är ansluten. Strömbrytaren ska också vara avslagen när du ansluter snöslungan till ett uttag.

• Dra ut nätkontakten om sladden skadas när den är ansluten.

• Hantera sladden varsamt – bär aldrig snöslungan i sladden och dra aldrig i sladden när du drar ut nätkontakten. Håll sladden borta från värme, olja och vassa kanter (gäller inte batteridrivna snöslungor).

• Alla skydd ska sitta på plats och vara i fungerande skick.

• Driv inte på snöslungan – den går bättre och säkrare i den arbetshastighet den är gjord för.

• Sträck dig inte under användning – arbeta alltid med fötterna stadigt i marken och bra balans.

• Om snöslungan träffar något främmande föremål, gör så här:

i) Stoppa snöslungan. Stäng av strömbrytaren.

ii) Dra ut nätkontakten.

iii) Kontrollera om några skador uppstått.

iv) Reparera eventuella skador innan du startar snöslungan igen.

• Dra ut snöslungans nätkontakten: Dra ut nätkontakten när du inte använder snöslungan, före servicearbete, vid byte av tillbehör och liknande.





• Förvara snöslungan inomhus: När snöslungan inte används ska den förvaras inomhus i ett låst, torrt utrymme – utom räckhåll för barn.

• Lämna snöslungan till ett licensierat serviceställe för service. Eventuella reservdelar ska vara av samma typ som originaldelen för att säkerställa maskinens säkerhet efter reparation.

• Rör dig uppåt och nedåt vid snöröjning i sluttningar. Rör dig inte tvärsöver sluttningar. Var försiktig när du byter riktning. Rör inte snö i branta sluttningar med den här snöslungan.

## III. SYMBOLER

SYMBOL	NAMN	BETECKNING/FÖRKLARING
V	Volt	Spänning
A	Ampere	Ström
Hz	Hertz	Frekvens (varv per sekund)
W	Watt	Effekt
min	Minuter	Tid
~	AC, växelström	Elektrisk strömtyp
---	DC, likström	Elektrisk strömtyp
n <sub>0</sub>	Tomgångsvarv	Varvtal, utan belastning
	Isolationsklass II	Dubbelisolerad elektrisk apparat
/min	Per minut	Varv, slag, ythastighet, cykler etc. per minut
	Varning fuktighetsskydd	Utsätt inte snöslungan för regnvatten och använd den inte i dammiga utrymmen
	Läs bruksanvisningen	För att minska risken för kroppsskador, ska användaren ha läst och förstätt anvisningarna i bruksanvisningen innan snöslungan används.
	Skyddsglasögon och hjälm	Bär skyddsglasögon och hjälm när du använder snöslungan.

	Rekyl	Se upp för föremål som slungas iväg, rekylen kan orsaka kroppsskador och skador på egendom.
	Snurrande rotor	Fara! Håll händer och fötter på avstånd från rotorn när den snurrar. En snurrande rotor kan orsaka allvarliga kroppsskador.
	Håll händer och fötter borta	Håll händer och fötter borta från utkastområdet
	Håll avstånd till andra människor	Håll ett avstånd på minst 15 m till andra människor

#### IV. BESKRIVNING



BILD 2

#### V. MONTERINGSANVISNINGAR

##### UPPACKNING

Denna produkt levereras helt omonterad.

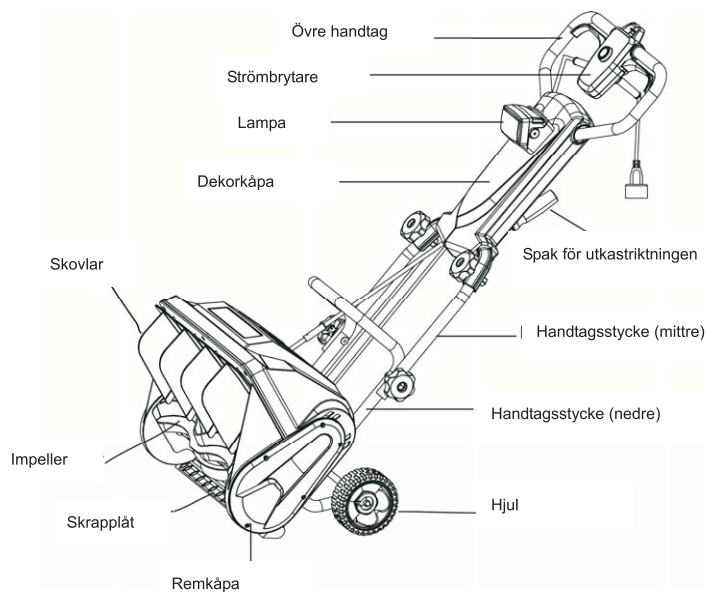
- Ta försiktigt upp den och alla tillbehör ur kartongen. Kontrollera att alla delar i packlistan finns med.
- Undersök produkten noggrant för att se att inga skador uppstått under leveransen
- Avyttra inte förpackningsmaterialet innan du har undersökt produkten ordentligt och att den fungerar som den ska.

##### PACKLISTA

- Snöslunga
- Spak för utkastriktningen (övre)
- Utkastets skärm
- Dekorkåpa
- Bruksanvisning

**VARNING!** Om någon del är skadad eller saknas, får du inte använda snöslungan förrän de har bytts ut. Om denna varning inte följs, kan allvarliga kroppsskador uppstå.

**VARNING!** Anslut inte snöslungan till ett uttag förrän den är helt färdigmonterad. Om denna varning inte följs, kan maskinen råka starta med risk för allvarliga kroppsskador.

**VARNING!** Försök inte göra modifieringar av produkten eller skapa tillbehör som inte rekommenderas för användning ihop med den här produkten. Alla sådana ändringar eller modifieringar räknas som missbruk och kan orsaka farliga tillstånd med risk för allvarliga kroppsskador.

**VARNING!** Bli inte oförsiktig efter ett tag bara för att du vet hur snöslungan fungerar. Kom ihåg att bara en sekundslavs larv kan leda till allvarliga skador.

**VARNING!** Använd alltid skyddsglasögon med eller utan sidoskydd när du använder den här typen av maskiner. I annat fall finns risk för allvarliga kroppsskador om du skulle råka få något i ögonen

**VARNING!** Använd inga tillbehör eller liknande som inte rekommenderats av slöslungans tillverkare. I annat fall kan allvarliga kroppsskador uppstå.

#### MONTERING AV HANDTAGET (se bild 3)

Avlägsna eventuellt förpackningsmaterial som kan finnas mellan det över och nedre handtagsstycket.

Passa in hålen (4) på det övre handtagsstycket (1) med hålen i det mittersta handtagsstycket (2). Sätt i skruvarna (5) och dra åt med låsvreden (6). Glöm inte brickan (13).

Passa in hålen (7) på det mittersta handtagsstycket (2) med hålen i det nedre handtagsstycket (3). Sätt i skruvarna (5) och dra åt med låsvreden (6) med brickan (13) emellan.

#### MONTERING AV SPAKEN FÖR UTKASTRIKTNINGEN (se bild 3)

Passa in hålen (11) på det övre röret (8) med hålen i det nedre röret (9). Sätt i skruven (10) och dra åt med muttern (12).



BILD 3

## VI. Driftsanvisningar

### 1) STARTA SNÖSLUNGAN

**VARNING!** Undvik oavsiktlig start. Se till att användaren befinner sig vid körpositionen när snöslungan ska köras. Användaren ska stå stadigt när snöslungan startas för att undvika att allvarliga kroppsskador uppstår.

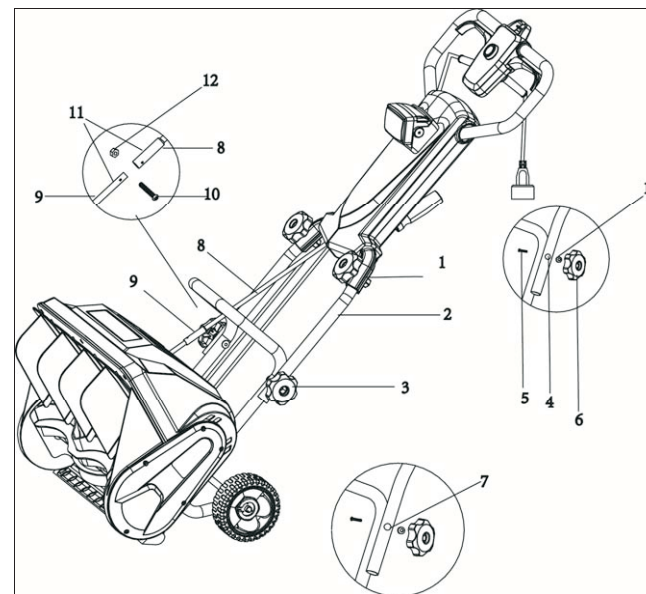
Följ nedanstående steg i ordningsföljd för att starta snöslungan:

- Kontrollera att snöslungan är ansluten till ett uttag.
- Tryck på, och håll inne, spärrknappen.
- Medan du håller inne spärrknappen, lyfter du och håller inne säkerhetshandtaget.

OBS! Snöslungan startar inte om spärrknappen inte hålls inne tills säkerhetshandtaget lyfts.

### 2) STOPPA SNÖSLUNGAN

- Släpp säkerhetshandtaget.
- Spärrknappen hoppar ut och snöslungan stoppar.

### 3) KÖRA SNÖSLUNGAN

- Starta snöslungan genom att följa startinstruktionerna. Snöns djup och tyngd bestämmer hastigheten.
- För snöslungan framåt så den glider på skrapplåten.
- Kontrollera att sladden är ansluten till sladdhållaren och att den vilar i sladdstödet. Sladden ska befinna sig bredvid användaren.

## JUSTERA UTKASTRIKTNINGEN (se bild 4–5)

Snön kan kastas ut till vänster om, höger om eller rakt framför användaren.

Följ nedanstående anvisningar för att justera utkastriktningen:

- Släpp brytarhandtaget för att stoppa rotorn.

OBS! Spaken för utkastriktningen kan vridas 720°

OBS! Från mittpositionen kan spaken för utkastriktningen vridas ca 360° åt vardera hållet (medurs eller moturs).

Driv inte den längre.

- Vrid spaken för utkastriktningen 360° medurs. Skovlarna vrids ca

45° åt vänster.

- Vrid spaken för utkastriktningen 360° moturs. Skovlarna vrids

ca 45° åt höger.

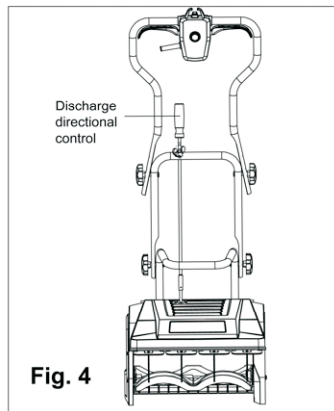

Fig. 4

Spak för utkastriktningen

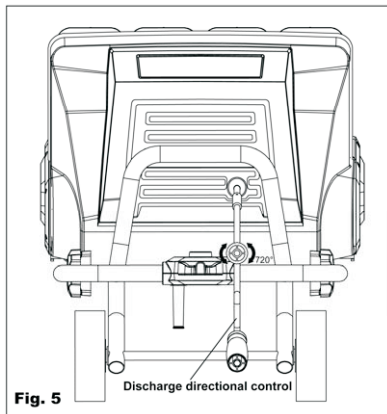

Fig. 5

Spak för utkastriktningen

## VII. UNDERHÅLL

### SERVICE

Service ska utföras av en behörig tekniker. Reservdelar till snöslungan måste vara identiska med delarna de ska ersätta.

### INSPEKTERA/BYTA DRIVREM (se bild 6–8)

Om service ska utföras på snöslungan, får endast tillverkarens originalreservdelar användas.

Inspektera drivremmen för att se om den har slitskador en gång per år eller var 50:e drifttimme, beroende på vilket som inträffar först. Följ nedanstående steg om drivremmen måste bytas.

**VARNING!** Stäng av snöslungan och låt den svalna för att undvika allvarliga kroppsskador. Dra ut snöslungans nätkontakt innan något underhållsarbete utförs.

- Ta bort de fem (5) skruvarna från remkåpan med en stjärnskruvmejsel (bild 6).

- Lossa en skruv och den lilla konsolen (bild 7).

- Ta bort låsmuttern och de tre (3) skruvarna (bild 7).

- Ta bort impellerhjulhållaren med en skruv- eller mutterdragare (bild 7).

**VARNING!** Sätt tillbaka kåpan innan du ansluter snöslungan till ett uttag för att minska risken för elstötar.

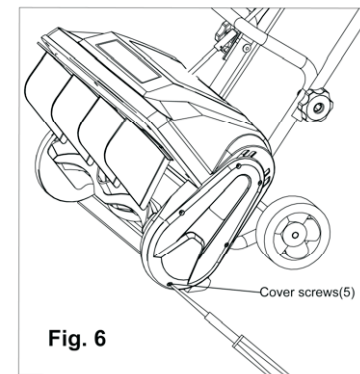

Fig. 6

Skruvar för kåpan (5)

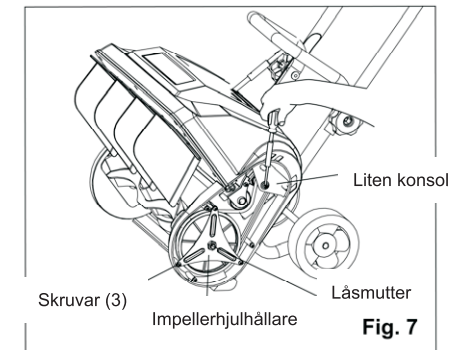

Fig. 7

- Dra remspännaren (tomgångsarmen) bort från drivhjulet. Ta bort den skadade eller söndriga remmen från impellerhjulet och drivhjulet inuti höljet. Avyttra remmen enligt gällande avfallshanteringsbestämmelser (bild 8).

- Dra den nya remmen runt drivhjulet och impellerhjulet (bild 8). Dra bort remspännaren (tomgångsarmen) från drivhjulet för att få remmen runt drivhjulet.

OBS! Kontrollera att brickan fortfarande sitter på plats på impellerhjulets axel innan du sätter tillbaka remkåpan igen.

- Sätt tillbaka impellerhjulhållaren igen med de tre (3) skruvarna.

- Sätt tillbaka låsmuttern. Dra åt muttern.

- Sätt tillbaka remkåpan igen med de fem (5) skruvarna. För att underlätta monteringen sätter du den smala delen av kåpan i höljets fördjupning och sätter i de två översta skruvarna, sen för du ner resten av kåpan i fördjupningen och över rotorns axel.

Dra åt alla de fem (5) skruvarna.

OBS! Om flänslåsmuttern är skadad får du inte ersätta den mot en standardmutter. Använd endast tillverkarens originalreservdelar.

**VARNING!** Kontrollera att remmen befinner sig till höger om remhållaren när du ska få remmen att passa in i snöslungans hölje. Om remmen befinner sig till vänster om remhållaren kan allvarliga skador uppstå.

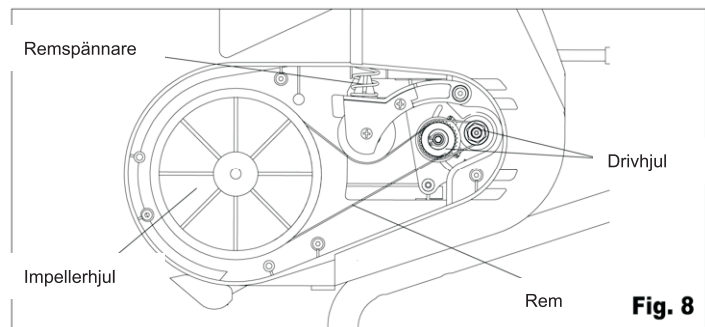

### BYTE AV SKRAPPLÅT (se bild 9)

**VARNING!** Stäng av snöslungan och dra ut nätkontakten innan något underhåll utförs för att undvika allvarliga kroppsskador.

Använd endast tillverkarens originalreservdelar.

- Placera snöslungan på marken eller på en arbetsbänk. Placera den med impellern uppåt.
- Ta bort de tre (3) skruvarna bredvid impellern som håller fast skrapplåten i höljet. Använd en stjärnskruvmejsel (bild 9).
- Ta bort skrapplåten och avyttra den enligt gällande avfallshanteringsbestämmelser.
- Klicka den nya skrapplåten på plats och fäst den i snöslungan med samma tre (3) skruvar igen. Dra åt skruvarna.

### FÖRVARING

- Låt snöslungans motor svalna före förvaring.
- Förvara snöslungan i ett låst utrymme för att förhindra att obehöriga kommer åt den eller att den skadas.
- Förvara snöslungan på en torr, väl ventilerad plats.
- Förvara snöslungan utom räckhåll för barn.

### RENGÖRING

**VARNING!** Stäng av snöslungan och dra ut nätkontakten före rengöring eller underhåll, annars finns risk för allvarliga kroppsskador.

Använd en liten borste för att rengöra utsidan av snöslungan. Använd inga starka rengöringsmedel.

Vanliga rengöringsmedel som innehåller aromatiska oljor som tall eller citron och lösningsmedel som fotogen kan skada plasthöljet och handtagen. Torka bort eventuell fukt med en mjuk trasa.

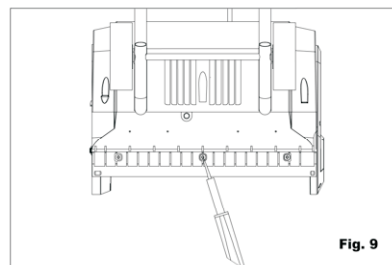

### VIII. FELSÖKNING

PROBLEM	TROLIG ORSAK	LÖSNING
Handtaget sitter inte rätt.	Vagnsbultarna sitter inte ordentligt.	Justera handtagets höjd och kontrollera att vagnsbultarna sitter ordentligt. Dra åt vreden.
Snöslungan startar inte.	Kontakten sitter inte i.  Spärrknappen och säkerhets-handtaget användes inte rätt.	Kontrollera att snöslungan är ansluten till ett uttag.  Tryck på, och håll inne, spärrknappen. Lyft sen och håll inne säkerhets-handtaget (se avsnittet om hur man startar snöslungan).
Motorn går, men inte rotorn.	Remmen är sönder.	Byt remmen (se avsnittet om att inspektera/byta rem).
Snöslungan lämnar kvar ett tunt lager snö.	Skrapplåten är sliten.	Byt skrapplåt (se avsnittet om hur man byter skrapplåt).

### MILJÖVÄNLIG AVFALLSHANtering



**FÖRSIKTIGHET!** Denna produkt får inte kastas bland vanliga hushållssopor, utan ska lämnas till en återvinningsstation i enlighet med EU:s direktiv om insamling och återvinning av elektriska och elektroniska produkter (WEEE). Kontakta din lokala myndighet eller din återförsäljare för råd om

återvinning. Produkten kommer att återvinnas eller demonteras för att minska negativ påverkan på miljön. Elektrisk och elektronisk utrustning kan vara skadlig för miljön och för människors hälsa eftersom de innehåller farliga ämnen.