

Bruksanvisning

för elbilladdstation ReFuel



Powered by
SCAME

www.norwesco.se
norwesco

Gratulerar till ditt köp av Norwesco laddstation för elbil

Laddstationen är enkel att använda men det är ändå viktigt att du läser igenom anvisningarna för att få bästa nytta av produkten.

Läs varningarna i avsnitt 1 extra noga.

Spara denna bruksanvisning för kommande behov.

Innehåll

1. Allmän information
2. Installation
3. Användning
4. Underhåll

1. ALLMÄN INFORMATION

- Den här handboken innehåller varningar och instruktioner som måste följas och som måste vara tillgänglig för konsultation av behörig personal för installation, användning och underhåll av laddstationen.
- Installation och uppstart, tillsammans med underhållsoperationer, måste utföras av behörig personal i överensstämmelse med gällande säkerhetsstandarder, föreskrifter och lagstiftning.
- Tillverkaren av laddstationen ska inte hållas ansvarig för skador på personer, djur och / eller egendom som härrör från bristande efterlevnad av instruktionerna i denna handbok.
- Då vi ständigt utvecklar och kontinuerligt förändrar både produkten samt instruktionen, förbehåller vi oss rätten att ändra på denna publikation när som helst. Vänligen uppdatera er om eventuella förändringar genom att söka uppdateringar.
- Den fullständiga eller delvisa reproduktionen av denna handbok utan föregående samtycke från Norwesco AB är ej tillåtet.

SÄKERHETSINSTRUKTIONER

FARA: Risk för elektriska stötar, explosioner eller elektriska ljusbågar

- Kontrollera att laddstationen är elektriskt frånkopplad, innan du utför några åtgärder på laddstationen.
- Kontrollera att metallstrukturen är jordad av den grön/gula skyddsledaren innan du börjar använda laddstationen och anslut alltid laddboxen till en för systemet anpassad säkring och en jordfelsbrytare Typ A.
- Se till att laddstationen är ordentligt monterad/fastsatt innan den ansluts.
- Strömkablar, uttag och kontakter som används för att ansluta fordonet måste följa säkerhetskrav enligt gällande lagstiftning.
- Det är ej tillåtet att använda adaptrar eller förlängningskablar annat än de därför godkända modeller för att ansluta till fordonet.
- Underlåtenhet att följa säkerhetsföreskrifterna kan orsaka allvarliga skador.

WARNING: Risk för skador på laddstationen

- Vid arbete i laddstationen skall lämpliga verktyg och instrument brukas. Ta aldrig på kretskort och se till att ej utsätta komponenterna för elektrostatiska urladdningar.
- I anläggningar med större risk för överspänning rekommenderas att överspänningsfilter installeras för att skydda laddstationen (t.ex. överspänningsskydd) Typ2, $U_p = 1,5 \text{ kV}$, $I_n = 20 \text{ kA}$).
- Om laddstationen är skadad ska den inte installeras eller användas.
- För att rengöra laddstationen, använd en fuktad trasa eller ett neutralt rengöringsmedel som är kompatibelt med plastmaterial

GARANTI

- Laddstationen som avses i denna handbok omfattas av två år garanti enligt konsumentlagen, som inkluderar återbetalning, nödvändiga reparationer eller ersättning till att åtgärda eventuella tillverkningsfel som uppstått vid normal användning under en period av 24 månader från dagen för leverans av produkten.
- Eventuella ändringar som gjorts på stationen eller installationerna och startprocedurer som gör det inte följer instruktionerna i denna handbok, ska resultera i upphävande av garantin och äventyra produktcertifikatets giltighet.

Krav på elanläggningen

Jordningssystem: TT, TN(S), TN(C).

Spänning 230V/400V AC

Fas till fas (L-L): mellan 380 till 400Vac

Fas till Nolla (L-N): mellan 220V till 230Vac

Spänningspotential mellan neutralledare och jord (N-PE) skall vara under 5V AC

Resistans jord skall vara lägre än 50 ohm

THD, Total harmonisk distorsion skall vara lägre än 8%

2. Installation

Laddstation väggmodell

- Väggladdningsstationer levereras monterade (bottendel och kåpa).
- Öppna kåpan genom att lossa de två skruvarna vid uttaget med en mejsel. Dra lätt isär delarna och därmed lossa kåpan. Montera laddstationen med lämpliga skruvar (ingår ej).

För hålbild se måttskiss.

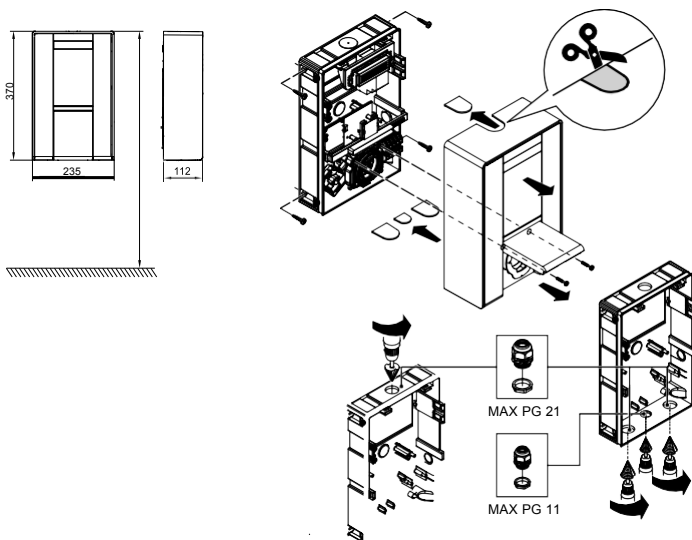

Anslut laddstationen med kablar enligt gällande riktlinjer och normer. Montören tar upp hål för kabeln på lämpligt anvisad plats på laddstationen. För utanpåliggande installation finns en plats på ovansidan och 2 anvisade platser på undersidan. Installatören monterar en för kabeln lämplig förskruvning och borrar för denna rätt hål i lådan.(förskruvning ingår ej) Tänk även på att eventuella kommunikationsledningar även de kräver en förskruvning.

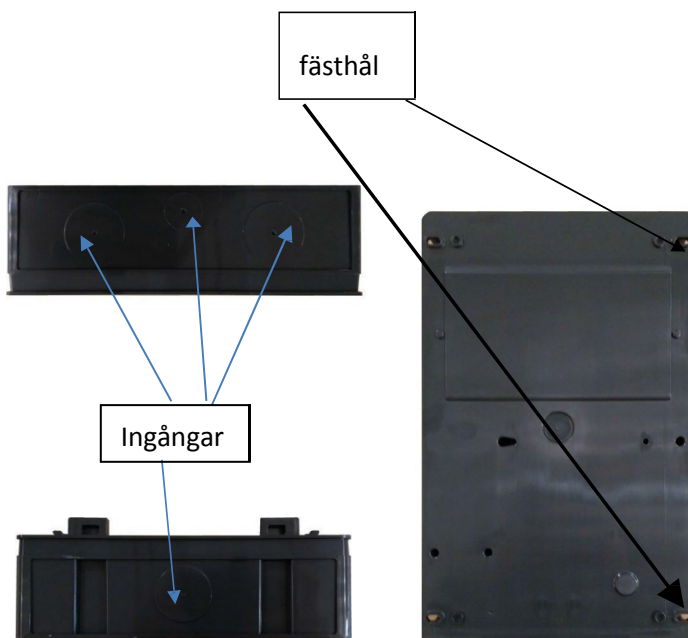

Exempel på ledningsdimensioner för 1- resp. 3-fas anslutning. Exakt diameter har med längd och förläggningens art att göra och skall beräknas för varje enskilt projekt.

Effekt (kW)	Spänning (Vac)	Ström (A)	Ledningsarea (mm ²)	Max längd (m)
3,5	230	16	3G4	50
7	230	32	3G6	40
11	400	16	5G4	100
22	400	32	5G6	80
44	400	63	5G16	100

Anslut ledningarna på de anvisade plintarna. Ett ledningschema, kan laddas ner på www.norwesco.se (exempel se nedan)

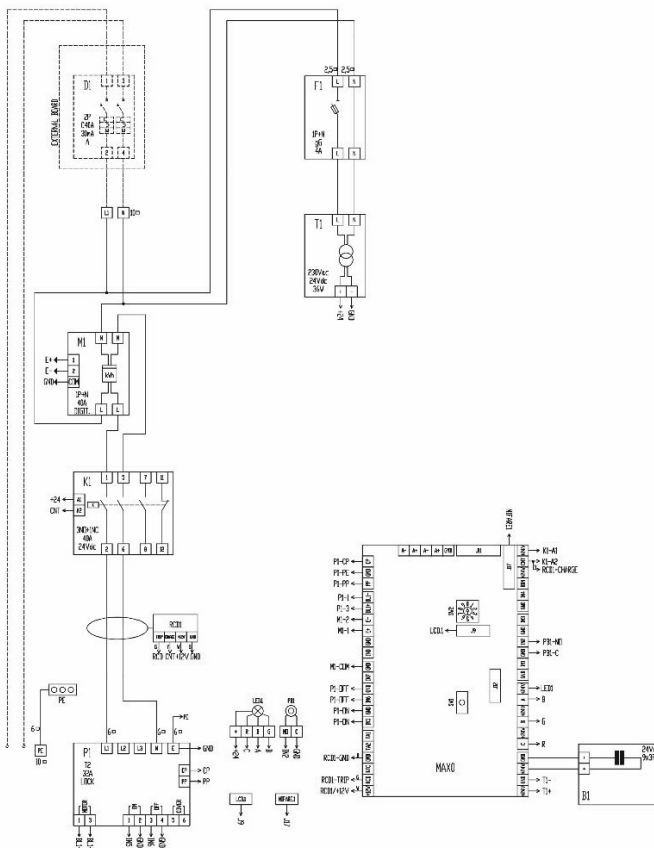

Installation laddstation Basic.

Anslut matningen enligt gällande installationsregler.
Kontrollera vilken maximal uteffekt er version har. 16A eller 32A.
Klarar elmatning denna ström? Om inte reglera ner till ett lägre värde genom att justera på SW2 på kretskortet. Se mer under stycket för styrkort.

När detta är gjort är installationen klar.

Testa genom att ladda en elbil, eller med ett testverktyg.

(Picture or drawing from the inside the Basic with arrow to the connection point)

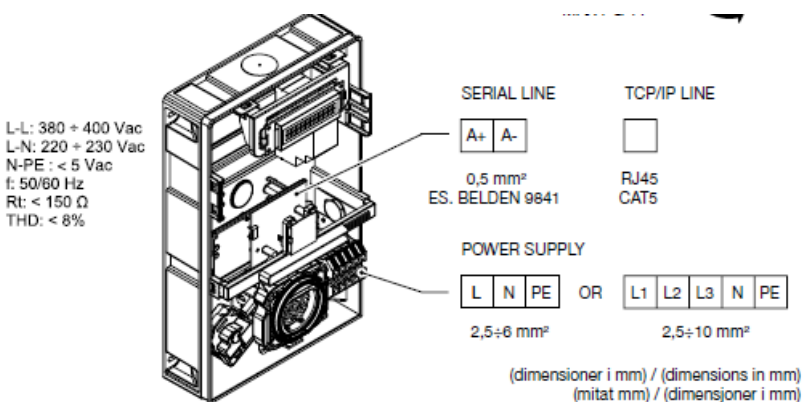

Installation laddstation PM, Lastbalansering (effektvakt)

Med POWER MANAGEMENT-funktionen reducerar automatiskt fordonets laddström vid för hög last på fastighetens säkring och minimerar därmed risken att huvudsäkring löser ut. Notera att denna funktion inte är omedelbar. Det krävs en viss tid för systemet att reglera ner strömmen. Detta beror på vilken last (bil) som är ansluten till laddstationen. Vi rekommenderar er därför att inte ställa in laddströmmen lika högt som huvudsäkringen. Vid 16A huvudsäkring ställs förslagsvis maxströmmen ner till 13A på SW2. Se sidan för styrkort i manualen. Använd alltid tröga säkringar i samband med PM.

INSTALLATION

Laddstationen levereras med en extra energimätare som redan är konfigurerad för att installeras på följande sätt:

1-fas installation

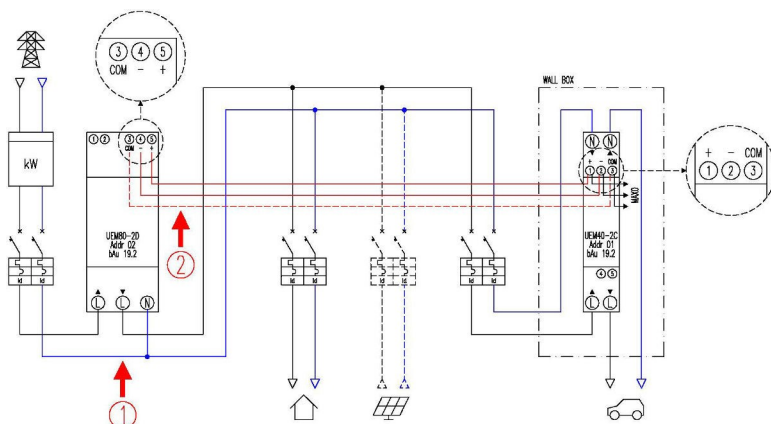

3-fas installation

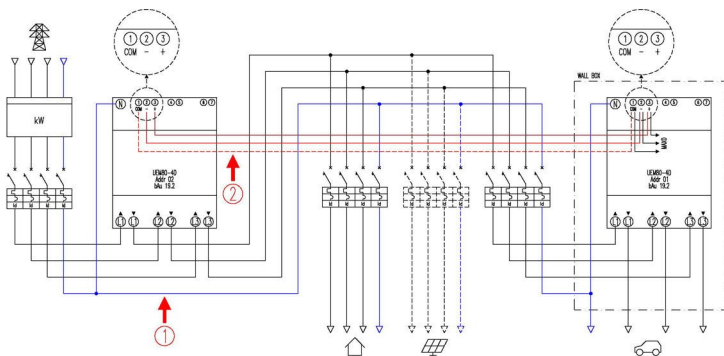

1. Installera den extra energimätaren nedströms om huvudströmbrytaren och uppströms alla solcells-/batterilagringssystem. (För enfas anslut energimätaren på den fas ReFuel laddstation är ansluten på. Se ritning.
2. Anslut den extra energimätaren till den i ReFuel-laddboxens interna energimätare med skärmdad kabel för modbus (t.ex. typ Belden 9841 eller CAT5-CAT6). Notera + och minus – är dataförande ledare. Plint märkt COM är en gemensam chassi-jord och är endast nödvändig vid längre kabeldragningar >10m
3. Laddningen kan ej starta om det inte finns någon kommunikation mellan den extra energimätaren och laddstationen. I displayen visas då "EMEX FAULT" (se programmering).
4. Den maximala effekten/ström som stöds av den extra energimätaren är:
 - För enfas: 18,4kW (80A 230V ~ 50Hz)
 - För trefas: 55,3kW (80A per fas 400V ~ 50Hz)

VISUALISERING

Under laddningen visar displayen laddningstiden (timmar / minuter / sekunder) och i sitt stegbara läge:

- Tillförd energi i kilowattimmar, kWh (Etot).
- Ström förbrukat av fordonet i ampere (endast L1 om enfas, L2 + L3 för tre fas).
- Effekt som förbrukas av fordonet i kilowatt (Pist).
- Total effekt som förbrukas av totala fastigheten i kilowatt (Pest).

Styrkort

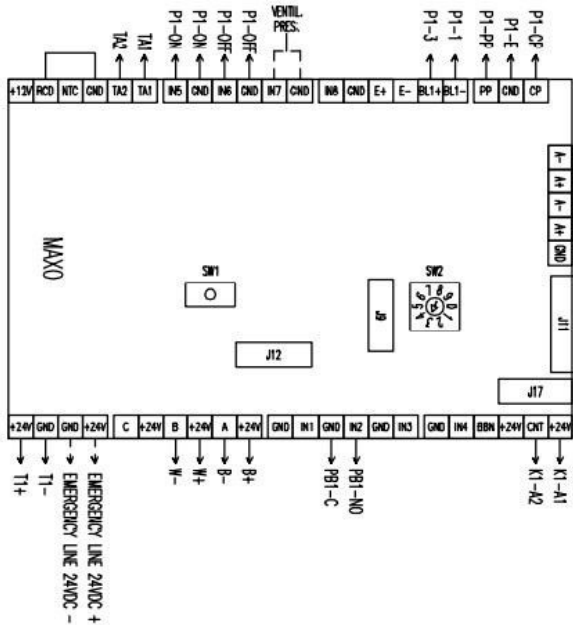

MAX0: Laddningsstationens styrkort.

SW2: Vridswitch, begränsar maximal ström. (normalt inställd på den ström som laddstationen är märkt för)

- 0: 6A, 1: 10A, 2: 13A, 3: 16A, 4: 20A, 5: 25A, 6: 32A, 7: 40A, 8: 50A, 9: 63A

OBS! Notera att det går endast att ställa in laddboxens märkta max. ström eller en lägre önskad laddström.

PROGRAMMERING av huvudsäkring gäller PM-modellen

För att komma åt programmeringsmenyn när displayen visar ANSLUT LADDKABEL (i fritt läge) eller VISA KORTET (i personligt läge) håll stoppknappen intryckt tills displayen visar EFFEKT LEVERERAD. (POWER OUTPUT)

Släpp knappen och håll den intryckt igen tills displayen visar LÖSENORD (PASSWORD) (standard 000): kort tryck för att öka värdet, långt tryck för att bekräfta värdet.

Talen i efterföljande programmeringssteg kan ändras genom att trycka länge på stoppknappen, kort tryck för att öka värdet, långt tryck för att bekräfta värdet.

Om du inte trycker på knappen återgår stationen till sitt ursprungliga läge efter 10 sekunder.

När du har angett lösenordet korrekt visas i displayen i följd, (kort tryck) följande parametrar:

- PMAX (standard 3 kW): är det maximala effekten huvudsäkringen kan leverera från nätet (I många länder köper konsumenten effekt. För de nordiska länderna oftast ström i fasta steg som huvudsäkringen anger.) Följ därför följande tabell för att finna rätt effekt.

1-fas ansluten laddstation

Huvudsäkring A	16	20	25	35	50	63
Effekt kW	3,7	4,6	5,7	8,0	11,5	14,5

3-fas ansluten laddstation

Huvudsäkring A	16	20	25	35	50	63
Effekt kW	11,0	13,8	17,2	24,1	34,4	43,4

- Imin (standard 6.0A): är det lägsta aktuella värdet som ditt fordon kan laddas med (det rekommenderas att du läser bilens manual för att bestämma värdet. Vissa bilmodeller har min 10A).
- Hpower (standard 1%): är ett värde för effekttröskeln vid vilken stationen avbryter och återupptar laddningen (för elsystem som kännetecknas av ofta stora förändringar av effekt, rekommenderas att öka värdet för att undvika frekventa omstarter av laddningen). (Obs ändra endast om problem uppstår!)
- Dset (standard 0,5 kW): är det effektvariationsvärde som inte påverkar på regleringssystemet (för system som kännetecknas av effektvariationer rekommenderas det att öka värdet för att undvika frekventa förändringar av fordonets laddningsström). (OBS ändra genom att öka värdet, endast om bilen ofta slutar att ladda innan den är fulladdad!)
- EMEX FAULT (standard PÅ): aktiverar eller inaktiverar kommunikationskontrollen med den externa energimätaren (det rekommenderas att endast avaktivera denna funktion i nödfall, eftersom laddstationen utan kommunikation inte kan reglera strömmen och därmed laddar med den inställda märkströmmen. Risker är då stora att huvudsäkringarna löser ut).
- LÖSENORD (standard 000): för att ändra standardlösenordet.

3. Användning

Norwesco laddstationer använder laddningsmetod Mode 3 (enligt IEC / EN 61851-1 standard), vilket innebär att man kopplar ett el- eller hybridfordon till ett kraftnät med AC spänning med specifika kontakter (enligt standarderna IEC / EN 62196-1 och 2).

Beroende på vilken version kan stationerna vara utrustade med (se bild):

1. Display (PM, RFID+EM, NET versioner)(flerspråkig).
2. RFID-läsare (option).
3. Led signallampor.
4. Knapp på sidan med följande funktioner:
 - Ändra språk (kort tryck då laddkabeln ej är ansluten, endast PM, RFID+EM, NET versioner).
 - Förbrukningsdisplay (lång tryckning, endast med energimätare).
 - Avbryt laddning (för modell BASIC och PM, i FREE).

5. Uttag:

- Modeller med uttag Typ-2
- Modeller med fast med anslutningsdon Typ-2.

Beroende på versionen kan laddstationerna ha följande funktionslägen

- FREE: Användaridentifiering är inte nödvändig. (std. BASIC och PM utförande)
- PERSONAL: användaridentifiering krävs (RFID utförande).

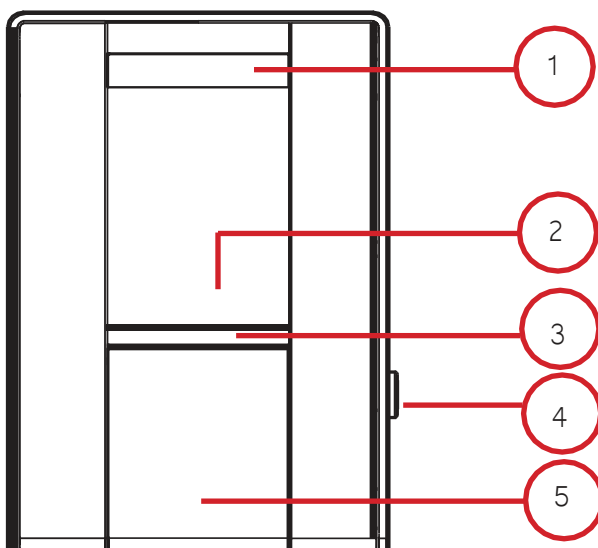

FUNKTION

FREE (BASIC-RFID)

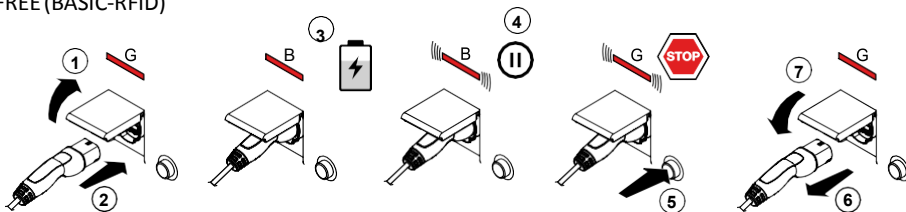

PERSONAL (RFID)

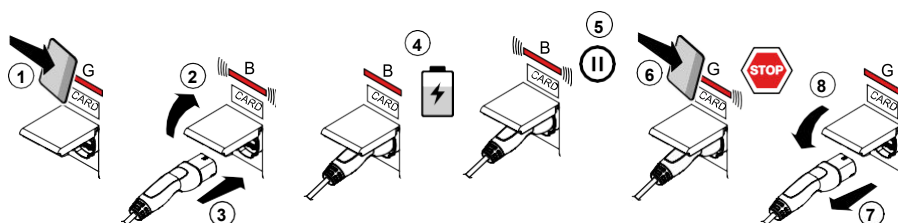

G=Grön signallampa B=Blå signallampa

ÄNDRA LÄGE (RFID)

Personal > Free

Med knappen nedtryckt sätter du på huvudkortet på läsaren.

Free > Personal

Med knappen nedtryckt sätter du på huvudkortet på läsaren.

Status	LED lampor	Display (end. PM-modellen)
Laddstation spänningslös	×	X
Uppstart	(((●)))	Tillverkarens namn och version mjukvara
Påslagen	●	ANSLUT LADDKABEL
Anslut laddkabel	●	LADDKABEL ANSLUTEN
Kontaktar elbil	(((●)))	ELBIL VÄNTAR
Om fordonet kräver ström	●	LADDAR (kallibrering) (ström) (energi) (tid)
Om fordonet är fulladdat	(((●)))	AVSLUTAT (ström) (energi) (tid)
Om stationen avbryter laddningen	(((●)))	VÄNTAR (tid)
Vid knapptryck	(((●)))	LOSSA LADDKABEL
Lossa anslutningsledning	●	ANSLUT LADDKABEL

X=Lysdiod släkt

KONTROLLSYSTEM (Specialmodeller)

- ReFuel Basic eller PM version, är normalt i läge FREE. Dvs de kräver ingen identifiering och startar laddning direkt när ett fordon anslutits.

Beroende på vilken version kan laddstationerna ha följande driftsätt:

- **STAND ALONE PERSONAL:** laddstationen är inte ansluten till styrsystem, listan över auktoriserade användare lagras i stationsminnet.
- **NET:** laddstationen är ansluten till en lokal server, där finns listan över behöriga användare.
- **OCPP:** Laddstationen är ansluten till ett övergripande kontrollsystem enligt ett standardiserat protokoll, listan över behöriga användarna lagras i centralstationsminne.

För NET och OCPP-drift, se mer information "Användarmanual för serverkontrollerad laddstation".

För att personifiera kort i STAND ALONE PERSONAL läge, se "Kortprogrammerare användarmanual".

UNDERHÅLL

Genom laddstationen distribueras en stor mängd ström i längre perioder.

Det är därför viktigt för både funktion och säkerheten att laddstationen kontrolleras med jämna mellanrum.

Följande kontroller bör därför utföras av kvalificerad personal med jämna mellanrum:

- Var sjätte månad: Kontrollera laddboxen och externa komponenter och samt kontrollera och motionera den matande gruppens jordfelsbrytare enligt dess instruktion.
- Var tolfte månad: Kontrollera interna komponenter och se till att anslutningsklämmor är ordentligt dragna och att inga tecken på varmgång syns.
- Den inbyggda klockan backas upp av ett batteri. Den klarar därmed strömavbrott. För att ställa om klockan för en annan tidszon, eller för sommar/vintertid, då krävs en specialkabel samt en dator och en mjukvara. Kontakta Norwesco AB för rådgivning vid behov.

Installation laddstation NET (OCPP) FJÄRRHANTERAD LADDSTATION

- **NET** En laddstation i NET version kan agera som Master i en grupp om totalt 16st laddstationer. NET laddstationen har förutom alla vanliga laddfunktioner en minidator som kommunicerar med de anslutna laddstationer i ReFuel serien (dock ej PM versionen). Till Master laddboxen ansluts en nätverkskabel via en router till en standarddator med en vanlig webbläsare. Via den kan operatören både styra och läsa av systemet och dess användning. Man kan även sätta upp en lokal effektbegränsning som ser till att fördela tillgänglig effekt mellan laddstationerna.
- **OCPP**: Open Charge Point Protocol är ett applikationsprotokoll för kommunikation mellan laddningsstationer för elfordon och ett centralt ledningssystem. Brukaren måste själv ansluta sig till en debiteringscentral.

ANVÄNDARINSTRUKTIONER

Scame-hanteringssystemet kräver ingen programinstallation. Enkel åtkomst via webbläsare som en vanlig webbsida. (Internet Explorer, Google Chrome, Firefox, ...)

I händelse av osäkra nätverk kan en krypterad anslutning aktiveras (HTTPS-protokoll).

För att ansluta till styrsystemet måste du:

- Anslut masterstationen till datorn eller till ett lokalt nätverk via ETHERNET port eller Wi-Fi (om laddstationen har denna option).
- Anslut den seriella linjen RS485 från slavladdboxarna till master laddstationen (upp till 16 laddpunkter).
- Med webbläsaren ansluts nu till laddstationens IP adress (standardadress: 192.168.30.126; användarnamn: admin; lösenord: gsroot)

Sammanställning laddstationer

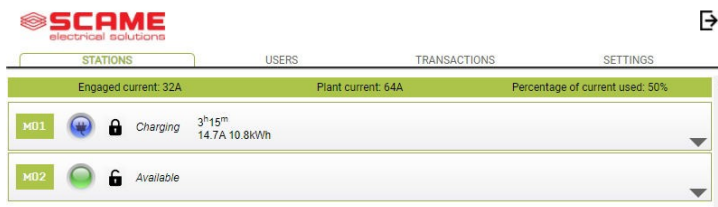

The screenshot shows the SCAME web interface with a navigation menu (STATIONS, USERS, TRANSACTIONS, SETTINGS) and a real-time status table. The table has columns for station ID, status, and details. The status bar at the top shows: Engaged current: 32A, Plant current: 64A, Percentage of current used: 50%.

Station ID	Status	Details
M01	Charging	3 ^h 15 ^m 14.7A 10.8kWh
M02	Available	

Bilden visar laddstationerna i realtid:

- Om laddstationen inte används visas "Available" ("Tillgänglig").
- Om laddstationen används visas följande: "Charging" ("Laddning"), den användare som använder den, laddningstiden, den energi som förbrukats och den momentana strömmen.
- Om det inte finns någon kommunikation mellan stationen och servern visas "Disconnected".
- om det finns ett fel visas felet i text.

Laddstationen mer i detalj



The screenshot shows a control interface for a charging station. At the top left, there is a green box with 'M01', a green circle with a white dot, and a lock icon with the text 'Available'. Below this, the interface is divided into three sections: 'Info', 'Actions', and 'Firmware Update'. The 'Info' section lists: Serial: 00500006, Version: 1.4.000.2, Socket: Type 2, EMeter: Digital triphase Algo2, Max current: 32A, Mode: NET, and Rfid: Mifare Standard. The 'Actions' section contains buttons for Start, Stop, Suspend, Set Pwm (with a text input field containing '63'), Change Mode, and Reboot. The 'Firmware Update' section contains a 'Browse...' text input field and an 'Update' button.

Genom att klicka på pilen längst ner till höger kan du få mer detaljerad information visade och kommandon skickade.

Följande information visas:

- **Serial:** serienummer på styrkortet
- **Version:** version av firmware som styr laddstationen
- **Socket:** ladduttagets tekniska namn
- **EMeter:** typ av strömmätningssystem
- **Max Current:** maximal strömmätning för laddstationen (A)
- **Mode:** laddstationens driftläge
- ◇ **FREE:** fri tillgång
- ◇ **NET:** åtkomst med auktorisering (RFID-kort)
- **RFID:** RFID-läsare (låskort) installerad



Laddstationen kan styras med följande kommandon:

- **Start:** tillåter laddning (fungerar endast om laddstationen är i NET-läge)
- **Stop:** avslutar laddningen
- **Suspend / Resume:** avbryter / återupptar strömmatning utan att avbryta laddningssessionen (laddkabelkontakten är låst i uttaget)
- **Set Pwm:** begränsar det maximala värdet på den ström som matas ut till fordonet (heltalsvärden mellan 6 A och 63 A. Strömmen kan fortfarande begränsas av egenskaperna på laddstationen och / eller laddkabelversionen.)
- **Change Mode:** byter laddstationens läge (FREE eller NET)
- **Reboot:** startar om elektroniken som styr laddstationen.
- **Uppdatera firmware:** uppdaterar programvaran för elektroniken som styr laddstationen.

Användare

bilden visar användardata och åtkomstinställningar för laddningstjänsten, som kan ändras genom att klicka på namnlänken (kolumnen User (Användare)).

En ny användare kan läggas till med knappen **“Add User”** (“Lägg till användare”).



User	Card	Scalar	Expire	Enabled
TEST1	713BC2B9000000			true
TEST2	B583B3D3000000		2021-01-30	true
TEST3	E4F652B0000000	9		true
TEST4	4EC607ED000000			true

[Add User](#)

REDIGERA ANVÄNDARE

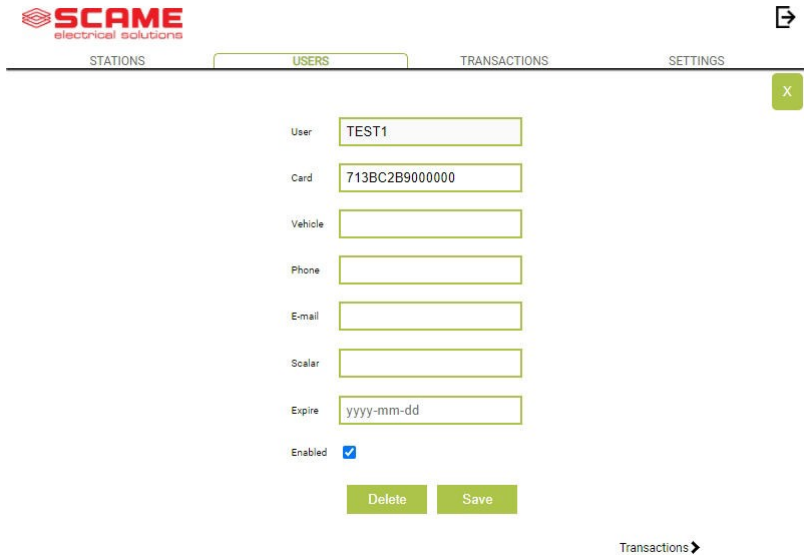

The screenshot shows the SCAME web interface for editing a user. The header includes the SCAME logo and navigation tabs for STATIONS, USERS (active), TRANSACTIONS, and SETTINGS. A close button (X) is visible in the top right. The form contains the following fields:

- User: TEST1
- Card: 713BC2B9000000
- Vehicle: (empty)
- Phone: (empty)
- E-mail: (empty)
- Scalar: (empty)
- Expire: yyyy-mm-dd
- Enabled:

At the bottom of the form are two buttons: Delete and Save. A link labeled Transactions with a right-pointing arrow is located below the form.

På denna bild är det möjligt att:

- Ange eller ändra användardata.
- Aktivera eller inaktivera användarkortet eller ändra det enligt det maximala antalet laddcykler och / eller ett utgångsdatum.
- Radera en användare från systemet.
- Visa information om alla ladduppgifter som utförts av användaren genom att klicka på länken ” Transactions>”.

TRANSAKTIONER



Id	Connector	User	State	Error	Start	Stop	Duration	kWh
62	2	TEST1	open		2020/09/15 10:05:43		5m	0.6
61	2	TEST4	canceled	timeout	2020/09/15 10:04:53	2020/09/15 10:04:58	0m	0
60	1	FREE	open		2020/09/15 06:45:48		9h 25m	11.4
59	1	FREE	closed	CPLS	2020/09/14 13:10:08	2020/09/14 13:10:47	0m	0
58	1	FREE	closed	CPLS	2020/09/14 13:09:25	2020/09/14 13:09:57	0m	0
57	2	FREE	closed		2020/09/14 11:54:36	2020/09/14 17:10:02	5h 15m	10
56	2	FREE	closed		2020/09/14 06:34:58	2020/09/14 11:01:41	4h 26m	26.7
55	1	FREE	closed	CPLS	2020/09/14 06:26:29	2020/09/14 13:09:05	6h 42m	15.8
54	1	FREE	closed	CPLS	2020/09/11 06:54:32	2020/09/11 16:00:55	9h 6m	29.4
53	2	FREE	closed	CPLS	2020/09/11 06:08:30	2020/09/11 12:18:59	6h 10m	44.8

All Transactions

TRANSAKTIONER visar alla transaktionsdata och övervakar varaktigheten för varje laddning och elförbrukningen för varje ladduttag. Alla transaktioner visas genom att klicka på

ALL ALLA TRANSAKTIONER

Det är också möjligt att filtrera efter användare (genom att klicka på namnlänken) och exportera data i CSV-format (kompatibel med Excel) genom att klicka på "save transactions". ("spara transaktioner".)

KONFIGURATION



STATIONS	USERS	TRANSACTIONS	SETTINGS
▶ Network Setup			
▶ OCPP Type Selector			
▶ OCPP 1.5 Setup			
▶ OCPP 1.5 Configurations			
▶ Load Balancing			
▶ Advanced Setup			

På den här bilden kan du konfigurera systeminställningarna.

NÄTVERSKONFIGURATION

▼ Network Setup	
IP Address	192.168.30.126
Net Mask	255.255.255.0
Gateway	192.168.30.1
DNS	8.8.8.8
Hostname	SCMSRV0000
<input type="button" value="Save"/>	

Detta avsnitt tillåter inställning av nätverkskonfigurationsparametrar för SBC (mikrodatorm i master), Här anges vilken IP-adress styrsystemets webbsida kommer att anslutas till.

OCPP-INSTÄLLNINGAR

▼ OCPP 1.5 Setup

OCPP Enabled	<input type="checkbox"/>
Central Station IP Address	<input type="text"/>
Accepts messages only from the above IP address	<input type="checkbox"/>
Central Station TCP Port	<input type="text"/>
Central Station Path	<input type="text"/>
Charge Box TCP Local Port	<input type="text" value="82"/>
Charge Box Path	<input type="text" value="/cp"/>
Charge Box Public IP Address (*)	<input type="text"/>
Charge Box Public IP auto detection: (If on, the value of previous parameter is overwritten!)	<input type="checkbox"/>
Charge Box Public TCP Port	<input type="text" value="82"/>
Charge Box Identity	<input type="text"/>
SIM Card Serial Number (ICCID)	<input type="text"/>
SIM Card PIN (MSI)	<input type="text"/>

Save

▼ OCPP 1.5 Configurations

BlinkRepeat	<input type="text" value="0"/>
ChargePointId	<input type="text" value="n/a"/>
ClockAlignedDataInterval	<input type="text" value="0"/>
ConnectionTimeOut	<input type="text" value="60"/>
HeartBeatInterval	<input type="text" value="60"/>
LightIntensity	<input type="text" value="0"/>
MeterValuesAlignedData	<input type="text" value="n/a"/>
MeterValuesSampledData	<input type="text" value="Energy.Active.Import.Registat"/>
MeterValueSampleInterval	<input type="text" value="300"/>
ProximityContactRetries	<input type="text" value="0"/>
ProximityLockRetries	<input type="text" value="0"/>
ResetRetries	<input type="text" value="0"/>
StopTxnAlignedData	<input type="text" value="0"/>
StopTxnSampledData	<input type="text" value="0"/>
PwmMode	<input type="text" value="1:63"/>
scame_NotifyFaultStatusOnEvents	<input type="text" value="false"/>
scame_EnableThreePhaseMeterValues	<input type="text" value="false"/>
scame_MeterValuesCompactFormat	<input type="text" value="false"/>

Save

I dessa avsnitt kan parametrarna ställas in och konfigureras för att upprätta anslutning via OCPP 1.5 SOAP till en CENTRALSTATION. Sök hos centralstationens ägare och det officiella OCPP-dokumentet för att fylla i fälten.

Lokal lastbalansering

▼ Load Balancing

Algorithm	Democratic Static
Minimum socket current	6
Maximum plant current	64

Save

I det här avsnittet är det möjligt att specificera den lastbalanseringsalgoritm som ska reglera laddstationerna som styrs av styrsystemet. För att inaktivera lastbalansering, välj none (ingen) i fältet "Algorithm". Den statistiska demokratiska algoritmen fördelar den tillgängliga strömmen lika i systemet till alla anslutna ladduttag. Om systemets maximala ström inte är tillräcklig för att tillåta samtidig laddning över alla ladduttag, kommer en ny laddningssession att avbrytas (kontaktton är låst i uttaget, men utan effekt). Systemet upptäcker när ett fordon har laddat färdigt och omdirigerar därmed strömmen till de andra ladduttagen, eller återuppta eventuella avstängda laddningssessioner. För korrekt drift måste alla ladduttag vara anslutna till en gemensam strömförsörjning med separata utgående grupper. Fältet "Minimum socket current" ("lägsta laddström") sätter det lägsta värdet (heltal) ström, A (i ampere) under vilken fordonsladdningen kommer att avbrytas (varje fordon har ett minsta laddströmvärde, under vilket det inte kan laddas). I fältet "Maximum system current", "Maximal systemström-matning" anges värdet (heltal) för strömmen (A) som laddningssystemen kan tillgå. Viktigt!

Ett för högt värde kan utlösa huvudsäkringarna. Här måste den absolut högsta strömförbrukning laddplatserna tillsammans får nyttjas anges. Systemet kommer därefter att balansera strömuttaget så att systemet aldrig förbrukar mer effekt än inställt. Notera systemet tar inte hänsyn till andra förbrukare på fastighetens system. Dessa måste klara sig på total maxström enligt huvudsäkring minus laddström max inställt värde=restström för andra laster.

Advanced Setup, YTTERLIGARE INSTÄLLNINGAR

The screenshot displays the 'Advanced Setup' configuration page. It features a header with a dropdown arrow and the text 'Advanced Setup'. Below the header, there are several configuration items, each with a label, a value field, and a 'Save' button:

- Date/Time:** The value field contains '2020/09/15 11:58:28'.
- Language:** The value field is a dropdown menu showing 'English'.
- Update Configuration:** The value field contains 'Scegli file | Nessun ...zionato'.
- Software Version:** The value field contains '1.3.3'.
- Software Update:** The value field contains 'Scegli file | Nessun ...zionato'.
- Reset Software:** The value field is a button labeled 'Reset'.
- Reboot SBC:** The value field is a button labeled 'Reboot'.
- HTTPS Web Interface Enabled:** The value field is an unchecked checkbox.

Each configuration item has a green 'Save' button to its right. Additionally, there are green 'Update' buttons next to the 'Update Configuration' and 'Software Update' fields.

I detta avsnitt kan datum och systemspråk ställas in, uppdateringar installeras och programvaran eller SBC-operativsystemet startat om.