





Käyttöohjeet Timco 18kg soodapuhalluskannu



Lue käyttöopas ja pidä se tallessa. Lue käyttöopas huolellisesti ennen tuotteen käyttämistä. Turvaa itsesi ja muut noudattamalla kaikkia turvaohjeita ja varoituksia. Ohjeiden noudattamatta jättäminen voi johtaa loukkaantumiseen tai aineellisiin vahinkoihin. Säilytä ohje myöhempää tarvetta varten. Käännös alkuperäisestä ohjeesta.

VAROITUSSYMBOLIT JA MÄÄRITELMÄT

	Tämä on varoitusymboli. Se osoittaa mahdollisen henkilövahingon vaaran. Noudata kaikkia tällä symbolilla merkittyjä ohjeita välttyäksesi loukkaantumisilta.
 DANGER	Kertoo vaaratilanteesta, joka johtaa vakavaan loukkaantumiseen tai kuolemaan.
 WARNING	Kertoo vaaratilanteesta, joka voi johtaa vakavaan loukkaantumiseen tai kuolemaan.
 CAUTION	Kertoo vaaratilanteesta, joka voi johtaa lievään tai kohtalaiseen loukkaantumiseen.
NOTICE CAUTION	Kertoo menettelyohjeita, joihin ei liity loukkaantumisvaaraa.

TULIPALOVAARAAN, SÄHKÖISKUVAARAAN JA HENKILÖVAHINKOVAARAAN LIITTYVÄT OHJEET

VAROITUS – Työkaluja käytettäessä on tärkeää noudattaa perusturvallisuutta:

Yleistä

Sähköiskun, tulipalon ja henkilövahinkojen välttämiseksi on tärkeää, että luet ohjeet ennen työkalun käyttöä.

Keskittymisen herpaantuminen työkalua käytettäessä voi johtaa henkilövahinkoon.

Työalue

- Pidä työalue siistinä ja hyvin valaistuna.** Sotkuiset työpisteet lisäävät sähköiskun, tulipalon ja henkilövahinkojen vaaraa.
- Älä käytä sähkötyökalua räjähdysalttiissa tilassa, kuten syttyvien kaasujen, nesteiden tai pölyn lähellä** Sähkötyökalut luovat kipinöitä, jotka voivat sytyttää pölyn tai höyryt.
- Pidä lapset, sivulliset ja vieraat poissa työskentelyalueelta.** Häiriötekijät voivat johtaa työkalun hallinnan menetykseen.

2. Pukeudu asianmukaisesti. Älä käytä

löysiä vaatteita tai koruja. Sido pitkät hiukset. Pidä hiukset, vaatteet ja käsineet poissa liikkuvista osista. Löysät vaatteet, korut tai pitkät hiukset lisäävät loukkaantumisvaaraa, koska ne voivat takertua liikkuviin osiin.

3. Vältä tahatonta käyttöä. Varmista, että venttiili on suljettu ennen kuin kytket paineilman.

Älä kanna työkalua sormi katkaisimella tai liitä paineilmaa, kun kytkin on päällä-asennossa.

Henkilöturvallisuus

- Pysy valppaana. Katso mitä teet ja käytä maalaisjärkeä. Älä käytä työkalua väsyneenä tai lääkkeiden, alkoholin tai huumeiden vaikutuksen alaisena.**

Työkalun käyttäminen ja

ylläpito

1. **Käytä puristimia tai jotain muuta käytännöllistä tapaa työkappaleen kiinnittämiseksi tukevaan alustaan.** Työkappaleen pitäminen kädessä on vaarallista.
2. **Älä käytä ylimääräistä voimaa.** Käytä käyttötarkoitukseen soveltuvaa sähkötyökalua. Tehtävään soveltuva työkalu tekee työn paremmin ja turvallisemmin.
3. **Älä käytä työkalua, jonka katkaisin ei toimi.** Työkalu, jota ei voi hallita venttiilillä, on vaarallinen ja se on korjattava.
4. **Irrota työkalu paineilmasta ennen säätöjen tekemistä, tarvikkeiden vaihtoa tai säilöön laittamista.** Näillä ennakoivilla turvatoimenpiteillä vähennät vahinkokäynnistämisen vaaraa. Sammuta ja irrota paineilma, tyhjennä jäljelle jäänyt paine ja väännä venttiili off-asentoon ennen kuin poistut työalueelta.

Huolto

1. **Työkalun huolto on jätettävä valtuutetulle teknikolle.**
4. **Älä kurkota.** Pidä hyvä jalansija jatkuvasti. Näin pidät työkalun paremmin hallinnassasi myös odottamattomissa tilanteissa.



5. **Käytä henkilönsuojaimia.** Olosuhteiden vaatiessa käytä hengityssuojainta, liukumattomia turvakenkiä ja kypärää.



6. **Käytä aina suojalaseja.** Käytettävä ANSI-hyväksytyt suojalaseja.



7. **Käytä aina kuulonsuojaimia työkalun kanssa.** Pitkäaikainen altistuminen kovalle metelille voi johtaa kuulon menetykseen.

8. **Käytä paksuja työkäsineitä käytön aikana.**

5. **Säilytä työkalu lasten ja asiattomien**

henkilöiden ulottumattomissa.

Se on vaarallinen väärissä käsissä.

6. **Huolla työkalua asianmukaisella tavalla.** Oikein huollettu työkalu on helpompi hallita.
7. **Tarkasta liikkuvien osien suuntaus ja kiinnitys, osien ehjyys sekä muut olosuhteet, jotka voivat vaikuttaa työkalun toimintaan.** Jos työkalu on vaurioitunut, huolla se ennen käyttöä. Monet onnettomuudet johtuvat huonosti huolletuista työkaluista. Vaurioitunut työkalu voi haljeta.
8. **Käytä vain työkaluun suunniteltuja tarvikkeita.** Sellaisten tarvikkeiden käyttö, joita ei ole suunniteltu työkalun kanssa käytettäväksi, lisää vammojen riskiä.

2. **Kun huollat laitetta, käytä vain vastaavia varaosia. Käytä vain hyväksytyjä osia.**

3. **Älä käytä voiteluaineita työkalun kanssa.**

Paineilma

Älä kytke työkalua yli sallitun **2.Älä käytä hapetta, hiilidioksidia, syttyvää kaa-**



paineen. Työkalun

sua tai muuta kaasupulloa paineenlähteenä.

Ne voivat aiheuttaa räjähdysten ja vakavia

ylipaineistaminen voi johtaa sen vammoja.
halkeamiseen, epätavalliseen toimintaan,
hajoamiseen tai vakavaan henkilövahinkoon.

Käytä vain puhdasta, kuivaa ja säänneltyä paineilmaa työkaluun merkityn nimellispaineen puitteissa. Varmista ennen työkalun käyttöä, että paineilma on säädetty oikein.



SÄILYTÄ NÄMÄ OHJEET.

Symboleiden määritelmät

turvallisuuskoodit § 25249.5 ja sitä seuraavat artiklat)

Symboli	Ominaisuus tai ilmoitus
PSI	Paine: paunaa neliötuumaa kohden
CFM	Virtaus: kuutiojalkaa minuutissa
SCFM	Virtaus: kuutiojalkaa minuutissa vakio-olosuh-
NPT	NPT-kierre, kapeneva
NPS	NPT-kierre, suora

Erityiset turvaohjeet

- Oppaan varoimet ja ohjeet eivät välttämättä ota huomioon kaikkia vaaratilanteita, jotka voivat ilmaantua. Käyttäjän on ymmärrettävä, ettei maalaisjärkeä tai varovaisuutta voida rakentaa tuotteeseen, vaan niiden on tultava omasta takaa.
- RÄJÄHDYSVAARA – ÄLÄ PUDOTA SÄILIÖTÄ.**
- VAROITUS:** Hiekkapuhalluksessa muodostuu kemikaaleja, joiden tiedetään aiheuttavan syöpää ja epämuodostumia tai muita lisääntymishaittoja. (Kalifornian terveys- ja

Symboli	Ominaisuus tai ilmoitus
	VAROITUSMERKINTÄ, joka koskee silmävammavaaraa. Käytä ANSI-hyväksytyjä suojalaseja.
	VAROITUSMERKINTÄ, joka koskee kuulovauriovaaraa. Käytä kuulonsuojaimia.
	VAROITUSMERKINTÄ, joka koskee hengitysvaaraa. Käytä NIOSH-hyväksytyä hengitysv-
	suojainta. VAROITUSMERKINTÄ, joka koskee räjähdysvaaraa.

4. VAROITUS: Tuotteen messinkiosat sisältävät lyijyä.
5. Liitä kaikki tarvikkeet huolellisesti soodapuhaltimeen ennen kuin kytket paineilman. Löysästi liitetty tarvike voi irrota tai hajota käytön aikana.
6. Noudata ilmakompressorin ohjeita kytkiessäsi soodapuhaltimen siihen.
7. Asenna sulkuventtiili, jonka avulla voit katkaista paineilman hätätilanteessa välittömästi, vaikka jokin letku olisikin haljennut.



SÄILYTÄ NÄMÄ OHJEET.

Toiminnallinen kuvaus

5

Tekniset tiedot

Enimmäispaine	6,2 baaria
Ilmaliitin	G 1/4"
Keskimääräinen ilmankulutus	240 l/min 6,2 baarissa
Säiliön tilavuus	18 kg
Hankausaine	Vain natriumbikarbonaatti eli puhallussooda

5



Lue **KAIKKI** käyttöoppaan alusta löytyvät **TURVALLISUUSOHJEET** mukaan lukien aliotsikoiden alla olevat tekstit ennen kuin asennat tuotteen tai käytät sitä.

Huomautus: Lisätietoja alla luetelluista osista löydät oppaan lopussa olevasta asennuskaaviosta.

Asennus

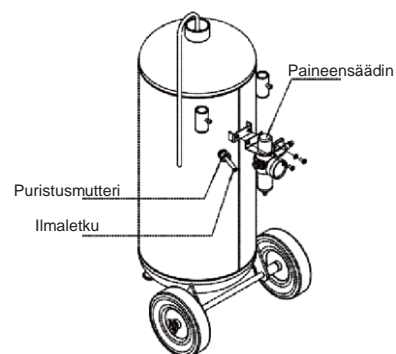
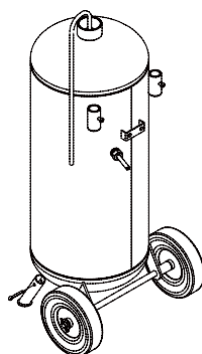
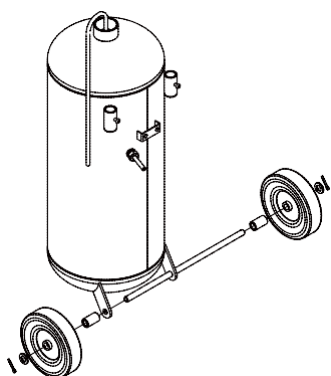

5

Vaihe 1: asenna osat
16, 15 ja 14

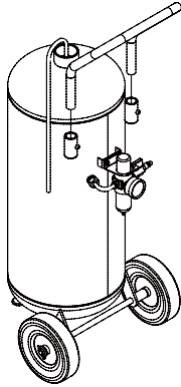

Vaihe 2:
asenna osat
21/22

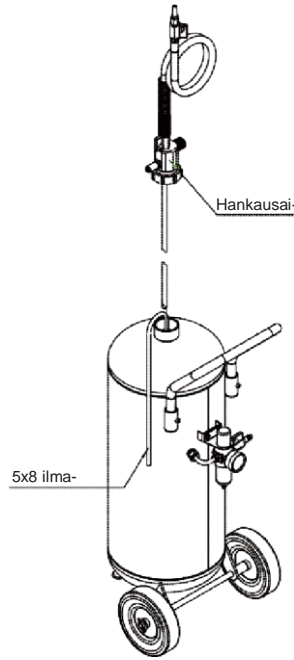

Vaihe 3:
Liitä ilmansäädin (4) säiliöön (1)
Kiinnitä kannatin
kuusiokoloruuveilla (8)
ja
kivistä avaimella.

Liitä ilmaletku (10) säiliöön (1) tiivisteellä
(11) ja puristusmutterilla (12).

Vaihe 4:
Kiinnitä kahva (5) säiliöön
(1) ruuveilla (3)

Vaihe 5:
Kiinnitä ilmaletku hankausaineensäätimeen
(23) ja kiinnitä hankausaineensäädin (23)
säiliöön (1)

6

Ilman syöttö

⚠ WARNING



RÄJÄHDYSVAARAN EHKÄISEMISEKSI:

Käytä puhdasta, kuivaa ja säädelyä paineilmaa. Älä käytä happea, hiilidioksidia, palavia kaasuja tai muuta kaasupulloa paineenlähteenä.

1. Sisällytä suodatin, säätöyksikkö painemittarilla, kuivain, sulkuventtiili ja pikaliitin parhaan toiminnan takaamiseksi. **Sulkuventtiili (palloventtiili) on tärkeä turvalaite, koska se ohjaa ilmansyöttöä vaikka ilmaletku rikkoutuisi. Sulkuventtiilinä on käytettävä palloventtiiliä, sillä se voidaan sulkea nopeasti.**

Huomautus: Älä käytä voitelulaitetta soodapuhaltimen kanssa. Öljy sekoittuu puhallettavaan aineeseen ja johtaa huonoon lopputulokseen.

2. Liitä ilmaletku kompressorin ilmalähtöön.
Liitä ilmaletku soodapuhaltimen ilmaventtiiliin.
Muut osat, kuten pikaliitin ja vastake, tehostavat toimintaa, mutta ne eivät ole välttämättömiä.

⚠ VAROITUS! VAHINKOKÄYNNISTYKSEN EHKÄISEMISEKSI:

Älä asenna naaraspuolista pikaliitintä työkaluun.

Siinä on venttiili, joka päästää ilman työkaluun ja säilyttää paineen, kun paineilma on irrotettu.

Huomautus: Ilman virtaus, ja samalla soodapuhaltimen suoritusnopeus, voi heikentyä, jos käytät liian pieniä ilmansyöttöosia. Ilmaletkun on oltava tarpeeksi pitkä, jotta yllät työalueelle ja voit liikkua vapaasti työskentelyn aikana.

3. Sulje soodapuhaltimen venttiilit.
4. Sulje kompressorin ja soodapuhaltimen välinen sulkuventtiili.

5. Kytke kompressori päälle ja anna sen kerätä painetta, kunnes se sammuu.
6. Säädä kompressorin painesäädintä niin, että paineilma on tarpeeksi tehokas soodapuhaltimelle, mutta ei ylitä enimmäispainetta. Säädä painetta asteittain tarkkaillen samalla painemittaria, jotta paine on oikea.
7. Tarkasta ilmaliitokset vuotojen varalta. Korjaa mahdolliset vuodot.
8. Jos soodapuhallinta ei käytetä hetkeen, sammuta ja irrota paineilma, poista ylimääräinen paine ja sulje venttiilit, jotta työkalua ei käytetä vahingossa.

Huomautus: Työkaluun ei pitäisi jäädä painetta paineilman irrottamisen jälkeen. Kannattaa kuitenkin koittaa käyttää työkalua turvallisella tavalla paineilman irrottamisen jälkeen. Näin varmistat, ettei siihen jäänyt painetta.

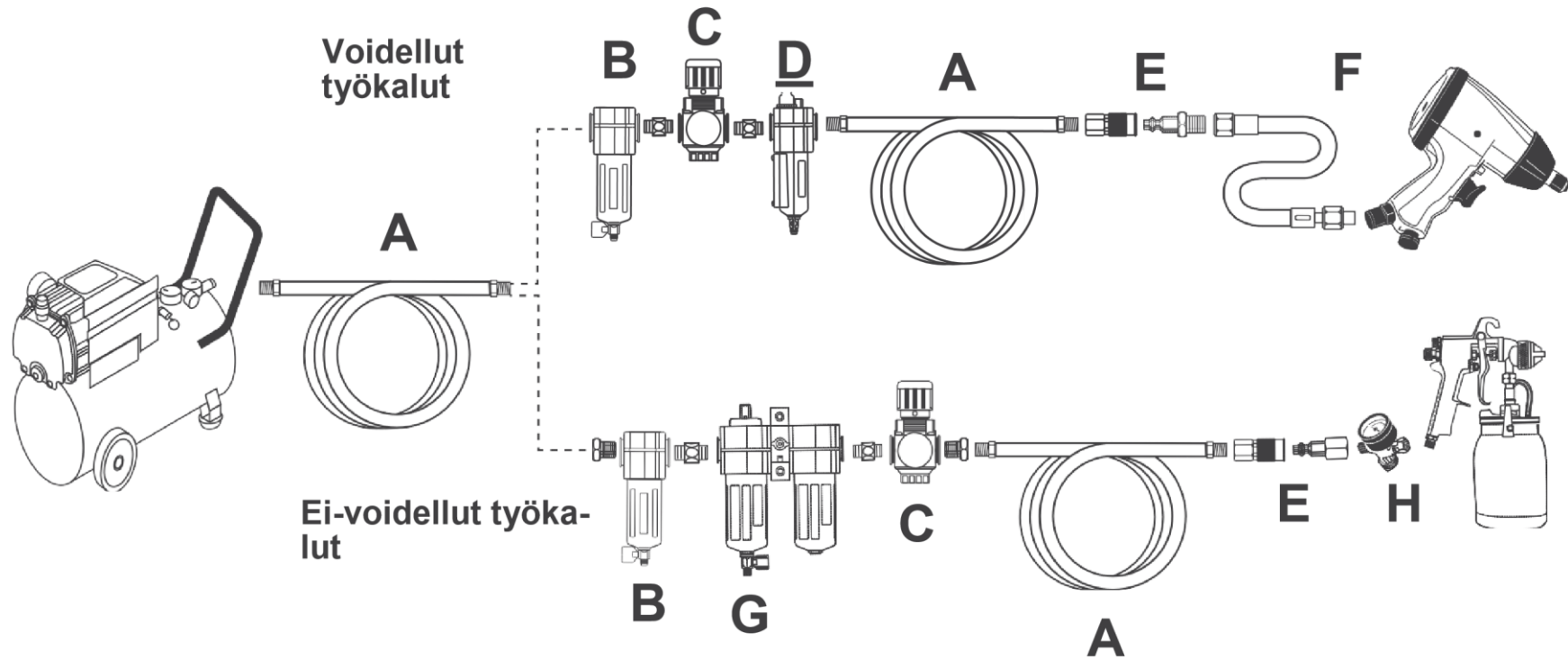

	Kuvaus	Toiminto
A	Ilmaletku	Liittää ilman työkaluun
B	Suodatin	Estää lian ja kosteuden aiheuttamat vauriot työkalulle ja työkalpa-
C	Säädin	leeseenSäätää työkalun ilmanpaineen
D	Voitelulaite (lisävaruste)	Ilmatyökalun voiteluun
E	Liitin ja vastake	Mahdollistaa nopean kytkemisen ja irrottamisen
F	Yhdysletku (lisävaruste)	Pidentää liittimen käyttöikä
G	Ilmanpuhdistin / kuivain (lisävaruste)	Estää vesihöyryä vahingoittamasta työkalpaletta
H	Ilmansäätöventtiili (lisävaruste)	Työkalun ilmavirtauksen hienosäätöön

Kuva C: Kiinteä ilmansyöttö

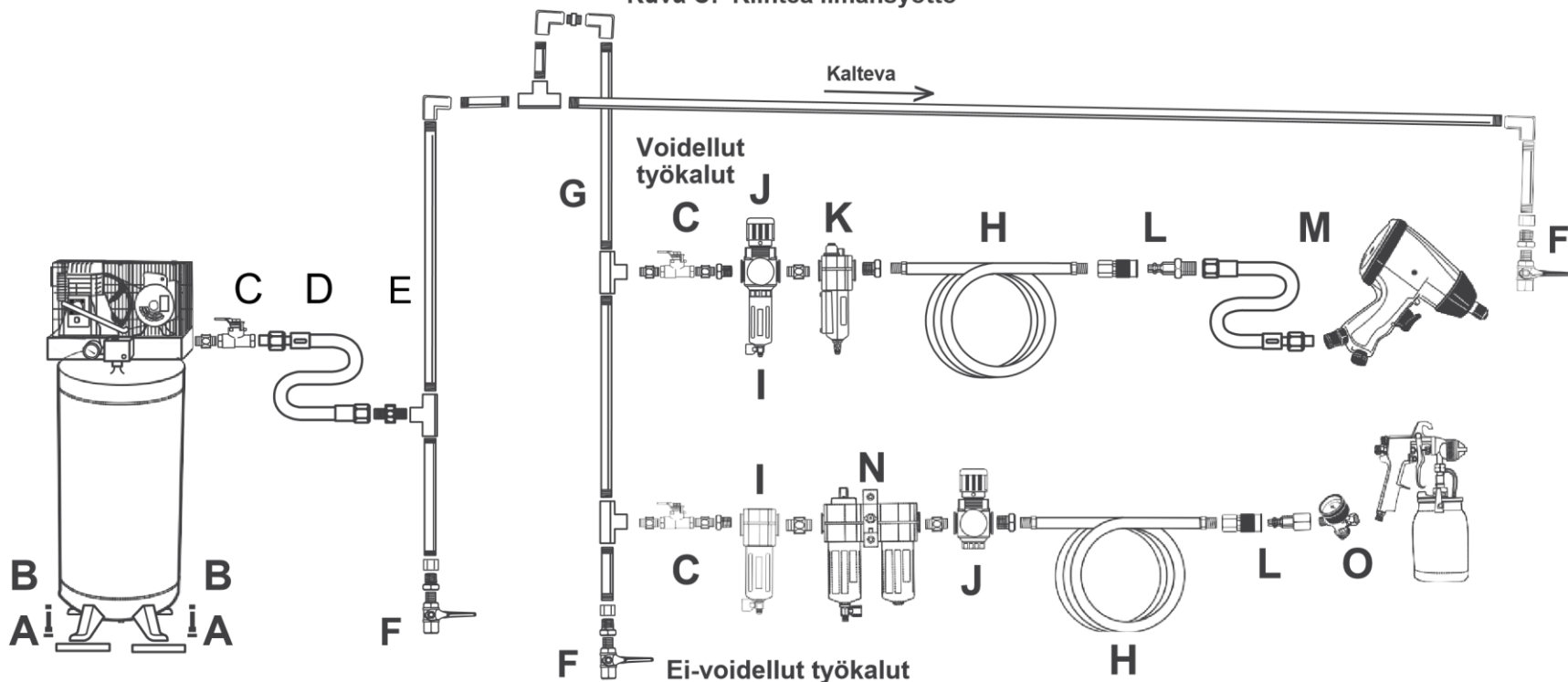

	Kuvaus	Toiminto
A	Tärinätyyny	Melun ja tärinän vähentämiseen
B	Ankkuripultit	Kiinnittää ilmakompressorin paikoilleen
C	Palloventtiili	Eristää osia järjestelmästä huoltoa varten
D	Eristysletku	Tärinän vähentämiseksi
E	Pääilmalinja –suositus vähintään 3/4"	Jakaa ilman haaralinjoihin
F	Palloventtiili	Kosteuden poistamiseksi järjestelmästä
G	Haaranlinja – vähintään 1/2" suositellaan	Kuljettaa ilman käyttöpisteeseen
H	Ilmaletku	Liittää ilman työkaluun
I	Suodatin	Estää lian ja kosteuden aiheuttamat vauriot työkalulle ja työkalupaleeseen
J	Säädin	Säätää työkalun ilmapaineen

K	Voitelulaite (lisävaruste)	Ilmatyökalun voiteluun
L	Liitin ja vastake	Mahdollistaa nopean kytkemisen ja irrottamisen
M	Yhdysletku (lisävaruste)	Pidentää liittimen käyttöikä
N	Ilmanpuhdistin / kuivain (lisävaruste)	Estää vesihöyryä vahingoittamasta työkappaletta
O	Ilmansäätöventtiili (lisävaruste)	Työkalun ilmavirtauksen hienosäätöön



Lue **KAIKKI** käyttöoppaan alusta löytyvät **TURVALLISUUSOHJEET** mukaan lukien aliotsikoiden alla olevat tekstit ennen kuin asennat tuotteen tai käytät sitä.

Tarkasta soodapuhallin vaurioituneiden, löystyneiden tai puuttuvien osien varalta ennen käyttöä. Jos ongelmia ilmenee, älä käytä soodapuhallinta ennen kuin viat on korjattu.

Työkalun käyttöönotto – hankausaineen lisääminen

⚠️WARNING

VAHINKOKÄYNNISTYKSEN EHKÄISEMISEKSI:

Sulje kaikki venttiilit, irrota paineilma, poista ylimääräinen ilma soodapuhaltimesta ja sulje kaikki venttiilit uudelleen ennen kuin jatkat.

VAKAVIEN VAMMOJEN EHKÄISEMISEKSI:

Älä säädä tai käytä mitään ohjauslaitetta tai osaa millään muulla kuin käyttöoppaassa mainitulla tavalla. Väärin säädetty soodapuhallin voi vioittua tai aiheuttaa vakavia vaaratilanteita.

Käytä vain natriumbikarbonaattia.

VAROITUS! Älä käytä hiekkaa tai muuta hankausainetta, joka sisältää kiteistä piioksidia.

Huomautus: Käytä vain kuivaa ja puhdasta hankausainetta, jotta soodapuhallin ei mene tukkoon.

Huomautus: Suuttimen koko riippuu käytettävän aineen karkeudesta. Vaihda tarvittaessa suutin.

1. Vedä pikaliittimen (7) kaulus taakse ja irrota ilmaletku (10).
2. Pidä kiinni säiliön (1) kauluksesta mutteriavaimella ja avaa läpivienti (13) toisella avaimella. (Mutteriavaimet eivät sisälly.)
3. Irrota koko hankausaineen poisto-osa varovasti. Varo nostoputkea (11), sillä se voi vielä sisältää hankausainetta. Anna poisto-osaan jääneen hankausaineen valua takaisin säiliöön.
4. Kaada ainetta suppilon ja siivilän (myydään erikseen) kautta säiliöön.

Huomautus: Jos työ kestää kauan, täytä säiliö noin 3/4 ja täytä tarvittaessa lisää.

Huomautus: Jos kosteus on 90–100 %, vähennä hankausaineen määrää ja lisää ainetta useammin estääksesi paakkuuntumisen.

5. Tarkasta läpiviennin alaosassa olevan O-renkaan (12) kunto ja vaihda tarvittaessa.
6. Aseta nostoputki säiliöön ja kiristä läpivienti. **Älä kiristä sitä liikaa.**
7. Työnnä ilmaletku syvälle liittimeensä. Vapauta kaulus.

Huomautus: Jos ilmaletkun pään ympäriltä vuotaa ilmaa, leikkaa noin 5 mm pois letkusta ja kiinnitä se uudelleen.

8. Laita ilmakompressori päälle ja säädä oikea paine (6,2 baaria).

HUOMIO! Älä käytä yli 6,2 baarin painetta.

Työkappaleen ja työalueen valmistelut

1. Valitse työalue, joka on puhdas ja hyvin valaistu. Häiriöiden ja onnettomuuksien välttämiseksi lapsilla tai lemmikeillä ei saa olla pääsyä työalueelle.
2. Eristä työkappale niin, ettei lähellä oleva omaisuus vahingoitu.
3. Vie ilmaletku turvallista reittiä pitkin niin, että se ulottuu työalueelle ja ei aiheuta kompastumisvaaraa tai altistu vaurioille.

Ilmaletkun on oltava tarpeeksi pitkä, jotta yllät työalueelle ja voit liikkua vapaasti työskentelyn aikana.

Yleistä käytöstä

4. Kiinnitä irtonaiset työkappaleet puristimilla tai pihdeillä (eivät sisälly), jotta ne eivät liiku työstämisen aikana.
5. Lähistöllä ei saa olla vaarallisia esineitä (kuten sähköjohtoja tai vieraita esineitä).

VAROITUS! Käytettävä ANSI-hyväksyttyjä suojalaseja ja NIOSH-hyväksyttyä hengityssuojainta suojarahupun ja paksujen puhalluskäsineiden kanssa.

HUOMAUTUS: Virtaus voi olla epätasainen käynnistyksen jälkeen. Virtaus tasaantuu noin minuutin kuluessa edellyttäen, että hankausaine on kuivaa.

1. Suojaa kompressori ja sen moottori hankausaineiden ja pölyn aiheuttamilta vaurioilta sijoittamalla se tuulen puolelle tai erilliseen huoneeseen.
2. **Sulje ilmansyöttöventtiili, hankausaineen venttiili ja kuristusventtiili Kytke sitten paineilma.**
3. Avaa ilmaventtiili.
4. Tartu letkusta ja suutimesta tukevalla otteella ja osoita niillä aloituskohtaa. Avaa hankausaineen venttiili täysin vapauttaaksesi hankausaineen.

6. Käytä hankausaineen säätönuppia hankausaineen virtauksen säätämiseen.
7. Säädä ilmavirtaa ilmansäätimestä. Älä aseta paineeksi yli 6,2 baaria.
8. Jos soodapuhallin tuntuu tarvitsevan enemmän painetta toimiakseen, tarkasta, että ilmansyöttö on esteetön ja lisää painetta aina soodapuhaltimen enimmäispaineeseen saakka.

HUOMIO! TYÖKALUN TAI TARVIKKEEN VIKAANTUMISEN AIHEUTTAMIEN VAMMOJEN EHKÄISEMISEKSI:

Älä ylitä työkalun enimmäispainetta. Jos soodapuhaltimen teho ei enimmäispaineellakaan ole riittävä, voit tarvita tehokkaampaa soodapuhallinta.

- HUOMAA:** Vaurioiden välttämiseksi käytä vain hankausaineen venttiiliä virtauksen kytkemiseen ja katkaisemiseen. Älä käytä sitä virtauksen säätämiseen. Käytä hankausaineen säätönuppia hankausaineen virtauksen säätämiseen.
5. Suihkuta hankausainetta työkappaletta päin ja liikuta suutinta sivulta sivulle.

9. Jos käytät liian suurta ilmanpainetta, hankausaineen säädin tukkeutuu ja varoventtiili voi laueta. Korjaavat toimenpiteet:
 - a. Sulje ilmaventtiili.
 - b. Säädä ilmansäädin alle 6,2 baarin.
 - c. Avaa ilmaventtiili.

d. Jos ongelma toistuu, irrota ilmansyöttö ja puhdista hankausaineen säädin ja letku.

10. Onnettomuuksien välttämiseksi sammuta ja irrota paineilma, poista ylimääräinen paine ja sulje venttiilit.

Tyhjennä säiliö ja puhdista soodapuhaltimen ulkopinnat puhtaalla, kuivalla liinalla.

Säilytä soodapuhallin sisätiloissa ja lasten ulottumattomissa.

Käyttäjän huolto-ohjeet



Toimenpiteet, joita ei ole tässä osassa erikseen mainittu, on jätettävä pätevän teknikon tehtäväksi.

⚠️ WARNING

VAHINKOKÄYNNISTYKSEN EHKÄISEMISEKSI:

Sammuta soodapuhallin, irrota paineilma, poista jäljelle jäänyt ilma soodapuhaltimesta ja väännä venttiili off-asentoon ennen tarkastustoimien, huoltojen tai puhdistustoimien suorittamista.

SOODAPUHALTIMEN VIKAANTUMISESTA AIHEUTUVIEN VAKAVIEN VAMMOJEN EHKÄISEMISEKSI:

Älä käytä viallisia tarvikkeita. Jos ilmenee epätavallista melua, tärinää tai ilmavuotoja, korjaa ongelmat ennen käytön jatkamista.

Puhdistaminen ja ylläpito

Huomautus: Nämä toimenpiteet on suoritettava säännöllisten tarkastusten ja huoltojen lisäksi.

- ENNEN JOKAISTA KÄYTTÖÄ**, tarkasta soodapuhaltimen kunto. Tarkasta: • löysien osien tai koteloiden varalta
 - liikkuvien osien vinoutumien varalta ja niiden kiinnitys
 - kuluneiden ja hajonneiden osien varalta
 - muut edellytykset, jotka voivat vaikuttaa käyttöturvallisuuteen.
- Päivittäin – ilmansyötön ylläpito:**
Huolla ilmansyöttölaitteet valmistajan ohjeiden mukaan päivittäin. Tyhjennä kosteussuodatin

säännöllisesti.

Säännölliset ilmansyöttölaitteiden huollot pitävät soodapuhaltimen turvallisena ja pidentävät sen käyttöikä.

- Tyhjennä säiliö ja puhdista soodapuhaltimen ulkopinnat puhtaalla, kuivalla liinalla.

LUE HUOLELLISESTI

VALMISTAJA TAI JÄLLEENMYyjÄ TOIMITTAA LAITTEELLE OSALUETTELOON JA KOKOAMISKAAVION VIITTEEKSI. VALMISTAJA TAI JÄLLEENMYyjÄ EIVÄT PYSTY TAKAAMAAN, ETTÄ OSTAJA ON PÄTEVÄ KORJAAMAAN LAITTEEN VIAT TAI VAIHTAMAAN LAITTEEN OSIA. VALMISTAJA TAI JÄLLEENMYyjÄ TOTEAA NIMENOMAISESTI, ETTÄ HUOLLOT JA OSIEN VAIHDOT ON SUORITETTAVA VALTUUTETUN TEKNIKON, EI OSTAJAN, TOIMESTA. OSTAJA ON VASTUUSSA KAIKISTA TUOTTEESEEN TAI SEN VARAOSIIN SUORITTAMIENSA KORJAUSTEN TAI NIIDEN ASENTAMISEEN LIITTYVISTÄ RISKEISTÄ JA VASTUISTA.

Part	Description	Qty
1	Tank	1
2	Handle	1
3	M6X10 screw	2
4	Water trap filter	1
5	1/4" value	1
6	Air quick release fitting)	1
7	M5 Flat seal	2
8	Screw (M5 X 10)	2
9	Pressure gauge	1
10	Air Hose (100mm)	1
11	O Ring	2
12	Compression nut	1

Part	Description	Qty
13	Quick release fitting)	1
14	Cotter pins 4x20	2
15	M12 Flat seal	2
16	6" wheels	2
17	axle sleeve	2
18	axle	1
19	Plug M14X1.5X12	1
20	O ring 118.x3.1	1
21	Foot	1
22	Cotter pins 5x28	2
23	media regulator	1
24	Suuttimet 2/3 mm	2

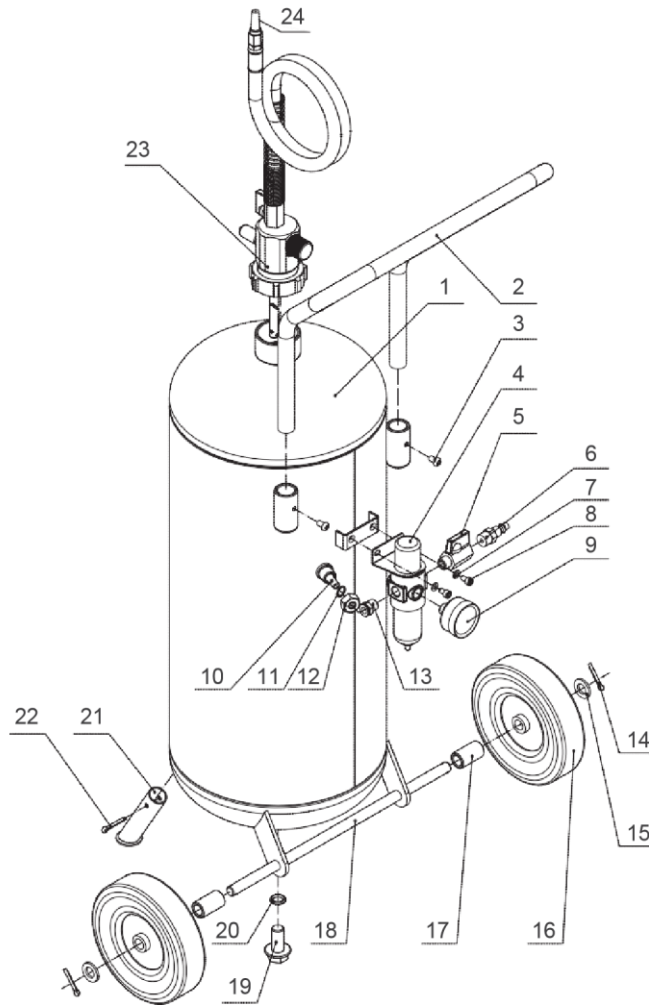

Bruksanvisningar Timco 18kg soodapuhalluskannu



Läs bruksanvisningen och bevara den. Läs bruksanvisningen noggrant före användning. Skydda dig själv och andra genom att följa alla säkerhetsinstruktioner och varningar. Att inte följa anvisningarna kan leda till olyckor eller skador. Behåll instruktionerna till hands för framtida referens

VARNINGSSYMBOLER OCH DEFINITIONER

	Detta är en varningssymbol. Den upplyser om möjliga faror för personskada. Följ alla anvisningar markerade med denna symbol för att undvika skador.
⚠ DANGER	Upplyser om en farosituation som leder till allvarlig skada eller döden.
⚠ WARNING	Upplyser om en farosituation som kan leda till allvarlig skada eller döden.
⚠ CAUTION	Upplyser om en farosituation som kan orsaka milda eller måttliga skador.
NOTICE CAUTION	Upplyser om förfarandeanvisningar utan skaderisk.

INSTRUKTIONER GÄLLANDE FARA FÖR ELDSVÅDA, ELEKTRISK STÖT OCH PERSONSKADA

VARNING – Vid användning av verktyg är det viktigt att följa de grundläggande säkerhetsprinciperna:

Allmänt

För att undvika elstöt, brand och personskador är det viktigt att du läser och förstår anvisningarna innan du använder verktyget.

Arbetsområde

1. **Håll arbetsområdet städat och väl upplyst.** Stökiga arbetsområden ökar risken för elstöt, brand och personskador.
2. **Använd inte verktyg i ett explosionsartat utrymme, så som nära explosiva gaser, vätskor eller damm.** Elektriska verktyg åstadkommer gnistor som kan tända på damm eller ångor.
3. **Håll barn och utomstående på avstånd från arbetsområdet.** Distraktioner kan leda till misstag.

Personssäkerhet

Håll ett stadigt fotfäste hela tiden. Då håller

du verktyget under bättre kontroll även vid oväntade tillfällen.



5. **Använd personlig skyddsutrustning.** Då omständigheterna kräver det ska andningsskydd, halkfria skyddsskor och hjälm användas.



6. **Använd alltid skyddsglasögon.** Använd ANSI-godkända skyddsglasögon.



7. **Använd alltid hörselskydd då du arbetar med verktyget.** Att länge utsätta sig för buller kan leda till hörselskador.

8. **Använd tjocka arbetshandskar under användning.**

Verktygets bruk och underhåll

5. **Förvara verktyget utom räckhåll för barn och utomstående.**

Verktyget är farligt i fel händer.

6. **Underhåll verktygen på ett lämpligt sätt.** Ett korrekt underhållet verktyg är enklare att hantera.

7. **Kontrollera de rörliga delarnas rotation och fastsättning, att de är hela samt övrigt som kan påverka verktygets funktion.** Om verktyget har fått skador skall det underhållas innan bruk. Flera olyckor sker på grund av dåligt underhållna verktyg. Ett skadat verktyg kan spricka.

8. **Använd endast tillbehör utformade för verktyget.** Användning av tillbehör som inte är utformade för verktyget ökar risken för skador.

2. **Använd endast motsvarande reservdelar då du underhåller verktyget. Använd endast godkända delar.**

3. **Använd inte smörjmedel med verktyget.**

1. **Var alert. Följ med vad du gör, använd sunt förnuft. Använd inte verktyget när du är trött eller påverkad av mediciner, alkohol eller droger.**

Ouppmärksamhet kan leda till personsador.

2. **Klä dig lämpligt. Använd inte lösa kläder eller smycken. Knyt fast långt hår. Håll håret, kläderna och handskarna borta från de rörliga delarna.** Lösa kläder, smycken och långt hår ökar risken för olyckor eftersom de kan fastna i de rörliga delarna.

3. **Undvik obehövlig användning. Kontrollera att ventilen är stängd innan du ansluter tryckluften.** Bär inte verktyget med fingret på avbrytaren och anslut inte tryckluft med avbrytaren i on-läge.

1. **Använd skruvtingar eller något annat lämpligt sätt för att stadigt fästa arbetsstycket i underlaget.** Det är farligt att hålla arbetsstycket i handen.

2. **Använd inte onödigt med kraft.** Använd lämpliga elverktyg för ändamålet. Ett ändamålsenligt verktyg gör arbetet bättre och säkrare.

3. **Använd inte en enhet vars avbrytare inte fungerar korrekt.** Ett verktyg som inte kan kontrolleras med en brytare är farlig och bör repareras.

4. **Koppla bort arbetet från tryckluften innan justeringar, byte av tillbehör eller förvaring.** Dessa förebyggande säkerhetsåtgärder minskar risken för att verktyget startar i misstag. Stäng av och koppla ur tryckluften, töm ut resterande luft och vrid ventilen i off-läge innan du avlägsnar dig från arbetsområdet.

Underhåll

1. **Verktygets underhållsarbeten bör lämnas till en behörig tekniker.**

4. **Sträck dig inte.**

Tryckluft

Anslut inte verktyget med ett



över bar. Ett för

högt lufttryck kan leda till sprickor, ovanlig funktion, att verktyget går sönder eller till allvarliga personskador.

Använd endast ren, torr och justerad tryckluft enligt verktygets nominella effekt. Kontrollera innan användning att tryckluften är korrekt justerad.

2. Använd inte syre, koldioxid, antändliga gaser lufttryck på över eller andra gasolflaskor som tryckkälla.

De kan orsaka explosioner och allvarliga skador.



SPARA DESSA ANVISNINGAR.

Definition av symboler

Symbol	Egenskap eller innebörd
PSI	Tryck: pund per kvadrattum
CFM	Flöde: kubikfot i minuten
SCFM	Flöde: kubikfot i minuten under standardförhållan-
NPT	NPT-gänga, konisk
NPT	NPT-gänga, rak

2. **EXPLOSIONSFARA – TAPPA INTE BEHÅLLAREN.**



3. **VARNING:** Vid sandblästring uppstår kemikalier som man vet kan orsaka cancer och missbildningar eller andra reproduktionsstörningar. (Kaliforniens hälso- och säkerhetskoder § 25249.5 FF)

Specifika säkerhetsanvisningar

1. Varningar och instruktioner i denna bruksanvisning omfattar inte alla farosituationer som kan uppstå. Användaren bör förstå att bondförnuft och försiktighet inte kan byggas in i en produkt, utan de måste komma från en själv.

Symbol	Egenskap eller innebörd
	VARNINGSMARKERING som avser fara för ögon- skada. Använd ANSI godkända skyddsglasö-
	VARNINGSMARKERING som avser fara för hörselskada. Använd hörsel- skydd.

Säkerhetsåtgärder gällande vibrationer

	VARNINGSMARKERING som avser andningsfara. Använd NIOSH-godkända andnings-skydd.
	VARNINGSMARKERING som avser explosionsfara.

Verktyget vibrerar under användning. Upprepad eller långvarig exponering för vibrationer kan orsaka tillfälliga eller permanenta fysiska skador, speciellt i händerna, armarna och axlarna.

För att undvika faror orsakade av vibrationer:

1. Personer som under längre perioder använder vibrerande verktyg ska gå på läkarkontroll samt regelbundna hälsokontroller för att säkerställa att

problemen inte orsakats eller har försämrats på grund av användning av verktyget.

Gravida kvinnor eller personer med begränsad blodcirkulation i händerna, tidigare handskador, störningar i nervsystemet, diabetes eller Raynauds fenomen får inte använda verktyget. Uppsök läkarvård så snabbt som möjligt om du känner symptom orsakade av vibrationer (så som pirningar eller domningar, eller om dina fingrar är vita eller blåaktiga).

4. VARNING: Produktens mässingdelar innehåller bly som i delstaten Kalifornien är kända för att orsaka fosterskador och reproduktionsskador. (Kaliforniens hälso- och säkerhetskoder § 25249.5 FF)

5. Alla tillbehör ska noggrant anslutas till sodablåstern innan tryckluften ansluts. Löst kopplade tillbehör kan lossna eller gå sönder under användning.



6. Följ  luftkompressorns anvisningar då du ansluter sodablåstern till den.

7. Montera en spärrventil som gör det möjligt att genast bryta tryckluften vid nödfall, även om någon slang skulle vara sprucken.

6. Använd alltid NIOSH-godkända andningsskydd och skyddsglasögon. Vädra arbetsområdet ordentligt.

7. Anordna regelbundna läkarkontroller för alla anställda som kan exponeras mot kristallin kiseldioxid.

SPARA DESSA ANVISNINGAR.

Tekniska uppgifter

Maxtryck	6,2 bar
Luftkoppling	G 1/4"
Genomsnittlig luftförbrukning	240 l/min vid 6,2 bar
Behållarens volym	18 kg
Skurmedel	Endast bikarbonat

5



Läs **ALLA SÄKERHETSANVISNINGAR** i början av bruksanvisningen, inklusive texterna under underrubrikerna, innan du monterar eller använder produkten.

Observera: Mera information om delarna nedan finns i monteringschemat i slutet av bruksanvisningen.

Montering

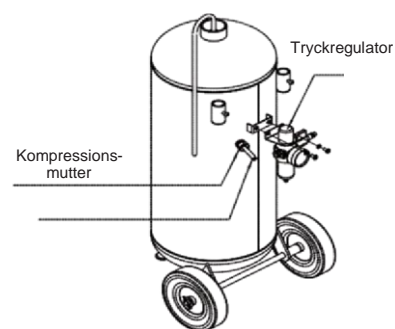
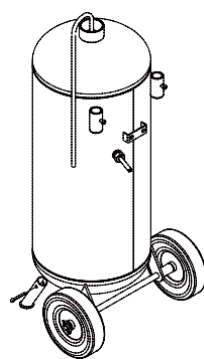
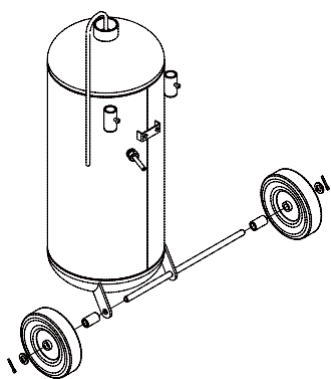

Steg 1: montera delarna 16, 15 och 14.

Steg 2:

installera delarna

Steg 3:

Anslut tryckregulatorn (4) i behållaren (1).

Fäst stödet med insexskruvar (8) och spänn med nyckel.

Anslut luftslangen (10) i behållaren (1)

Steg 4: Montera handtaget (5) i behållaren (1) med skruvar (3) med tätningar (11) och kompressionsmutter (12)

Steg 5: Anslut luftslangen till blästringsmedelsregulatorn (23) och fäst blästringsmedelsregulatorn (23) i behållaren (1)

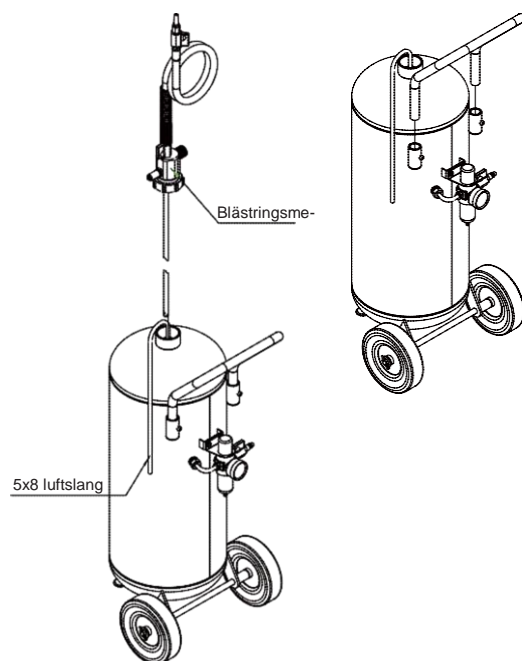

1. Använd filter, styrenhet med tryckmätare, torkare, spärrventil och snabbkontakt för bästa funktion.

Spärrventilen (kulventilen) är en viktig säkerhetsanordning. Den styr lufttillförseln även om luftslangen skulle gå sönder. En kulventil ska användas som spärrventil eftersom den snabbt kan stängas.

Observera: Använd inte smörjmedel sodablästern. Oljan blandas med blästringsmedlet och leder till ett försämrat slutresultat.

2. Anslut luftslangen till kompressorns luftuttag.

Anslut luftslangen till sodablästerns luftventil.

Andra delar, så som snabbkopplingar och

Lufttillförsel

⚠ WARNING



FÖRHINDRANDE AV EXPLOSIONSFARA:

Använd ren, torr och reglerbar tryckluft. Använd inte syre, koldioxid, antändliga gaser eller andra gasflaskor som tryckkälla.

kontakter, förbättrar driften men är inte nödvändiga.

VARNING! FÖRHINDRANDE AV FELSTART: Installera inte en snabbkoppling med honkontakt i verktyget. Den har en ventil som ger verktyget luft och bevarar trycket då tryckluften är frånkopplad.

Observera: Luftflödet, och sodablästers prestanda, kan försämrans om du använder för små delar för lufttillförseln.

Luftslangen måste vara tillräckligt lång för att räckta till arbetsområdet och för att du ska kunna röra dig fritt under arbetet.

Stäng ventilerna på sodablästern.

Stäng spärrventilen mellan kompressorn och sodablästern.

Sätt på kompressorn och låt den fyllas med luft tills den stängs av.

Justera kompressorns tryck så att lufttrycket är tillräckligt effektivt för sodablästern men inte överskrider det nominella trycket.

Justera trycket stegvis. Kontrollera att trycket är rätt med tryckregulatorn. Kontrollera att luftanslutningarna inte läcker.

Reparera eventuella läckor.

Om sodablästern inte används under en längre tid ska tryckluften stängas av och kopplas ur, överblivet tryck ska tömmas och ventilerna ska stängas.

Observera: Det bör inte finnas kvar tryck i verktyget efter att tryckluften kopplats ur.

Försök ändå använda verktyget på ett säkert sätt efter att tryckluften

frånkopplats. Då säkerställer du att inget tryck blivit kvar i verktyget.

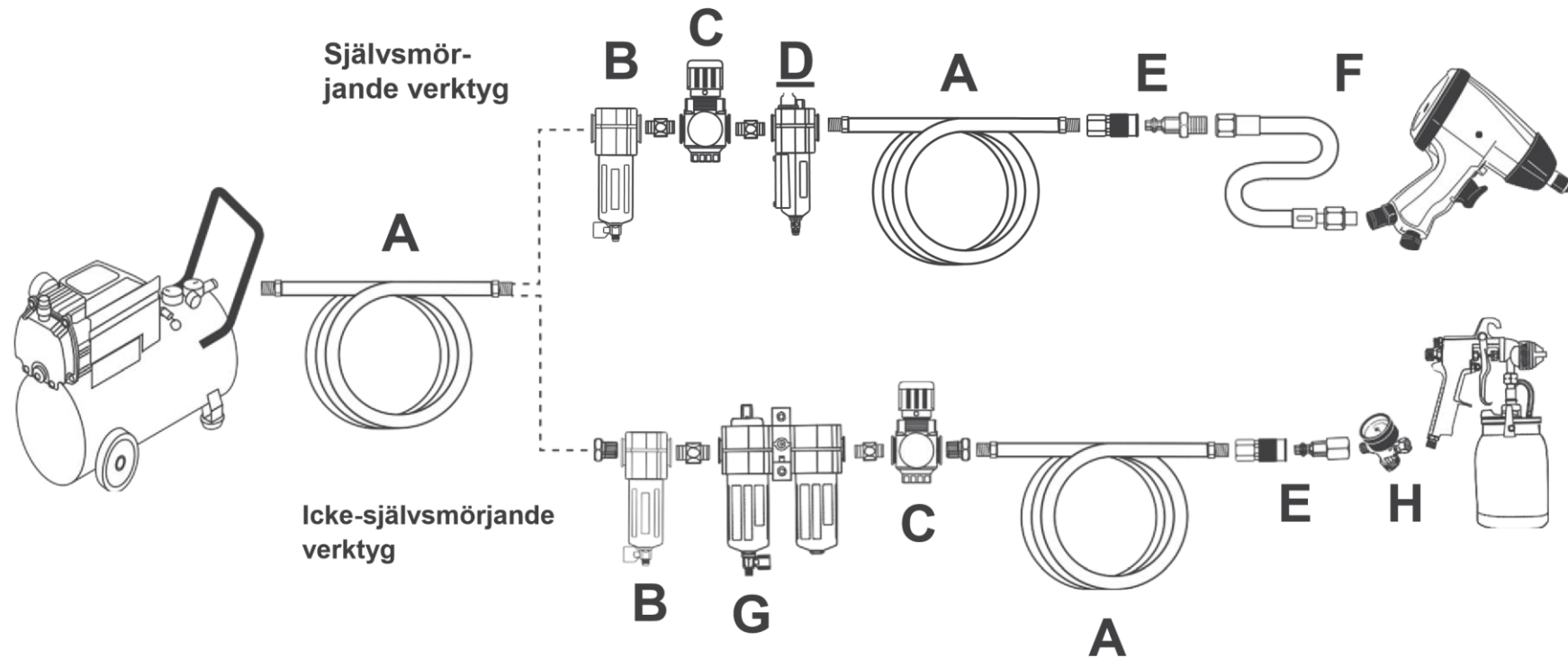

	Beskrivning	Funktion
A	Luftslang	Anslut luften till verktyget
B	Filter	Förhindra skador orsakade av smuts och fukt på verktyget och arbetsstycket
C	Reglage	Justera verktygets lufttryck
D	Smörjningsenhet (tilläggsutrustning)	Smörjning av tryckluftswerktyg
E	Kontakt och uttag	Möjliggör snabb koppling och frånkoppling
F	Anslutningsslang (tilläggsutrustning)	Förlänger kontakternas livslängd

G	Luftrenare / torkare (tilläggsutrustning)	Förhindrar skador orsakade av vattenånga på arbetsstycket
H	Luftregleringsventil (tilläggsutrustning)	Finjustering av verktygets lufttillförsel

Bild C: Fast lufttillförsel

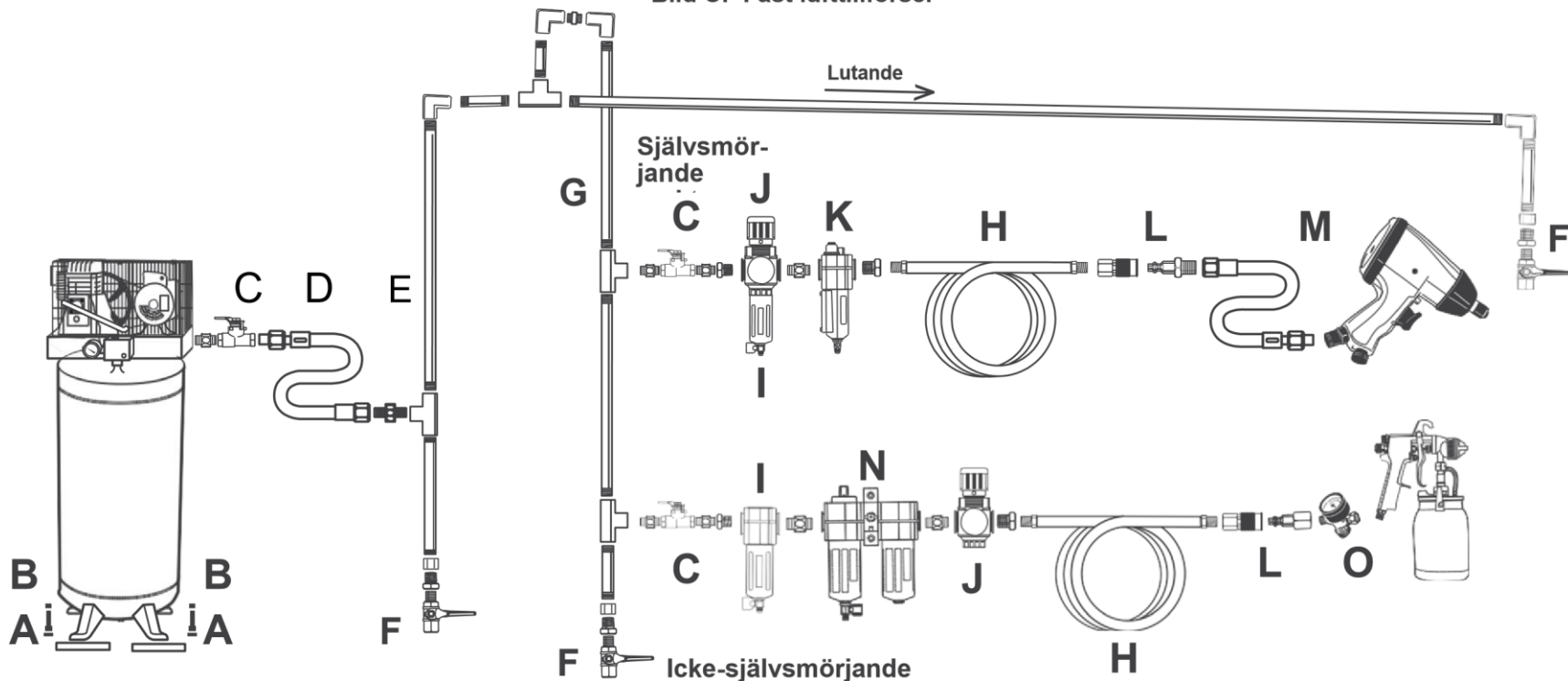

6

	Beskrivning	verktyg	Funktion
A	Vibrationskuddar		Minskar buller och vibrationer
B	Ankarbultar		Fäster luftkompressorn
C	Kulventil		Isolerar delar för systemunderhåll
D	Isoleringsslang		Minskar vibrationer
E	Primär luftlinje – rekommendation minst 3/4"		Fördelar luften i grenlinjer
F	Kulventil		För att avlägsna fukt i systemet
G	Grenlinje – rekommendation minst 1/2"		Transporterar luft till användningspunkten
H	Luftslang		Anslut luften till verktyget
I	Filter		Förhindra skador orsakade av smuts och fukt på verktyget och arbetsstycket
J	Reglage		Justera verktygets lufttryck

K	Smörjningsenhet (tilläggsutrustning)	Smörjning av tryckluftsverktyg
L	Kontakt och uttag	Möjliggör snabb koppling och frånkoppling
M	Anslutnings slang (tilläggsutrustning)	Förlänger kontakternas livslängd
N	Luftrenare / torkare (tilläggsutrustning)	Förhindrar skador orsakade av vattenånga på arbetsstycket
O	Luftregleringsventil (tilläggsutrustning)	Finjustering av verktygets lufttillförsel



Läs **ALLA SÄKERHETSANVISNINGAR** i början av bruksanvisningen, inklusive texterna under underrubrikerna, innan du monterar eller använder produkten.

Kontrollera att sodablästern inte har skadade eller lösa delar eller att någon del saknas innan användning. Använd inte sodablästern om något problem uppstår innan felet är reparerat.

Använda verktyget – påfyllning av blästringsmedel

⚠ WARNING

FÖRHINDRANDE AV FELSTART:

Stäng alla ventiler, koppla ur tryckluften, töm överbliven luft från sodablästern och stäng alla ventiler igen innan du fortsätter.

FÖR ATT FÖRHINDRA ALLVARLIGA SKADOR:

Justera eller använd inte någon styrenhet eller del på något annat sätt än vad som nämns i bruksanvisningen. En feljusterad sodabläster kan gå sönder eller orsaka allvarliga farosituationer.

Använd endast natriumbikarbonat.

WARNING! Använd inte sand eller andra medel som innehåller kiseldioxid.

Observera: Använd endast torrt och rent blästringsmedel. Då stockas inte sodablästern.

Observera: Storleken på munstycket beror på blästringsmedlets grovlek. Byt munstycke vid behov.

1. Dra snabbkontakten (7) bakåt och ta loss luftslangen (10).
2. Håll i behållaren (1) med en mutternyckel och öppna bussningen (13) med en annan mutternyckel. (Mutternycklar ingår ej.)
3. Ta försiktigt loss hela utloppet. Var aktsam med lyftröret (11). Det kan innehålla blästringsmedel. Låt överblivet blästringsmedel i utloppet rinna tillbaka i behållaren.
4. Använd en tratt och en sil (säljs sepa-rat) då du håller blästringsmedel i behållaren.

Observera: Om arbetet ska pågå länge ska behållaren fyllas till $\frac{3}{4}$. Fyll på mera vid behov.

Observera: Minska mängden blästringsmedel om luftfuktigheten är 90-100 %, fyll på mera blästringsmedel oftare för att förhindra stockning.

5. Kontrollera O-ringen (12) på bussningens nedre stycke och byt ut den vid behov.
6. Placera lyftröret i behållaren och spänn bussningen. **Spänn inte för mycket.**
- 7 Skjut in luftslangen djupt i uttaget. Frigör halsen.

Observera: Om det läcker luft runt luftslangens ända kan du skära bort cirka 5 mm från slangen och fästa den igen.

8. Sätt på luftkompressorn och justera lufttrycket (6,2 bar).

OBSERVERA! Överskrid inte ett tryck på mer än 6,2 bar.

Förberedelser av arbetsstycke och arbetsområde

1. Välj ett arbetsområde som är rent och väl belyst. För att undvika störningar och olyckor får barn och husdjur inte vara i arbetsområdet.
2. Placera arbetsstycket så att intilliggande egendom inte skadas.

Luftslangen ska vara tillräckligt lång så att den når arbetsområdet och så att du kan röra dig fritt under arbetet.

3. Placera luftslangen på ett säkert sätt så att den når arbetsområdet och inte orsakar snubbelrisk eller utsätts för skador.

VARNING! Använd ANSI-godkända skyddsglasögon, NIOSH-godkända andningsskydd, skyddskåpa och tjocka handskar.

1. Skydda kompressorn och dess motor mot skador orsakade av blästringsmedel och damm genom att placera den i vindriktningen eller i ett separat rum.
2. **Stäng ventilen för lufttillförsel, ventilen för blästringsmedel och strypventilen. Anslut sedan tryckluften.**
3. Öppna luftventilen.
4. Ta ett stadigt tag om slangen och munstycket och rikta dem mot arbetsstycket. Öppna ventilen för blästringsmedlet helt för att frigöra blästringsmedlet.

OBSERVERA: För att förhindra skador ska ventilen för blästringsmedel endast användas för att slå på och stänga av flödet.

Använd den inte för att justera flödet. Använd justeringsknappen för att justera blästringsmedlets flöde.

5. Spraya blästringsmedel mot arbetsstycket och för munstycket från sida till sida.

OBSERVERA: Flödet kan vara ojämnt efter start. Flödet jämnas ut efter cirka en minut förutsatt att blästringsmedlet är torrt.

6. Använd justeringsknappen för att justera blästringsmedlets flöde.
7. Justera luftflödet med tryckregulatorn. Ställ inte in trycket över 6,2 bar.
8. Om det känns som om sodablästern behöver mera tryck, kontrollera att lufttillförseln inte är blockerad och öka trycket till nominellt tryck.

OBSERVERA! FÖR ATT FÖRHINDRA SKADOR ORSAKADE AV DEFEKT VERKTYG ELLER TILLBEHÖR:

Överskrid inte verktygets nominella tryck. Om sodablästerns effekt inte är tillräcklig med

Allmän användning

4. Fäst lösa arbetsstycken med skruvvingar eller klämmor (ingår ej) så att det inte rör sig under arbetet.
5. Inga farliga föremål får vara i närheten (så som elkablar eller främmande föremål). nominellt tryck kan du behöva en effektivare sodabläster.
9. Om du använder ett för högt lufttryck stockas regleraren för blästringsmedel och säkerhetsventilen kan utlösas. Åtgärder:
 - a. Stäng luftventilen.
 - b. Justera tryckregulatorn under 6,2 bar.
 - c. Öppna luftventilen.
 - d. Om problemet upprepas, koppla ur lufttillförseln och rengör regleraren för blästringsmedel och slangen.
10. För att undvika olyckor ska tryckluften genast stängas av och kopplas ur. Töm ut överblivet tryck och stäng ventilerna. Töm behållaren och rengör sodablästerns ytor med en ren och torr trasa. Förvara sodablästern inomhus och oåtkomlig för barn.



Åtgärder som inte separat nämns i denna del ska överlätas till en auktoriserad tekniker.

!WARNING

FÖRHINDRANDE AV FELSTART:

Stäng av sodablästern, koppla ur tryckluften, töm ut överblivet tryck och vrid ventilen till off-läge innan du utför kontroller, underhåll eller rengöring.

FÖR ATT FÖRHINDRA ALLVARLIGA SKADOR ORSAKADE AV EN DEFEKT SODABLÄSTER:

Använd inte defekta tillbehör. Om ett ovanligt ljud, ovanliga vibrationer eller luftläckage uppstår ska du åtgärda problemen innan fortsatt användning.

Rengöring och underhåll

Observera: Dessa åtgärder ska utföras utöver regelbundna kontroller och underhåll.

- FÖRE VARJE ANVÄNDNING**, kontrollera sodablästerns skick. Kontrollera:
 - att det inte finns lösa delar eller hölje
 - att de rörliga delarna inte är sneda samt deras spändhet
 - att delar inte är slitna eller trasiga
 - andra faktorer som kan påverka användarsäkerheten.
 - Dagligen – underhåll av luftanslutning:**

Underhåll lufttillförselenheterna dagligen enligt tillverkarens instruktioner. Töm fuktfiltret regelbundet.

Regelbundet underhåll av lufttillförselenheterna säkerställer att sodablästern är säker samt förlänger dess livslängd.
 - Töm behållaren och rengör sodablästerns ytor med en ren och torr trasa.
-

LÄS OMSORGSFULLT

TILLVERKAREN ELLER DISTRIBUTÖREN LEVERERAR EN DELLISTA OCH EN MONTERINGSGRAF FÖR APPARATEN SOM REFERENS. TILLVERKAREN ELLER DISTRIBUTÖREN KAN EJ GARANTERA ATT KÖPAREN ÄR KOMPETENT ATT REPARERA ELLER BYTA

APPARATENS DELAR. TILLVERKAREN ELLER DISTRIBUTÖREN MENAR UTRYCKLIGEN ATT UNDERHÅLL OCH DELBYTE BÖR UTFÖRAS AV EN KVALIFICERAD TEKNIKER, INTE AV KÖPAREN. KÖPAREN ÄR ANSVARIG FÖR ALLA RISKER SOM MEDFÖRS AV PRODUKTENS ELLER DESS RESERVDELARS MONTERING OCH REPARATIONER.

Part	Description	Qty
1	Tank	1
2	Handle	1
3	M6X10 screw	2
4	Water trap filter	1
5	1/4" valve	1
6	Air quick release fitting)	1
7	M5 Flat seal	2
8	Screw (M5 X 10)	2
9	Pressure gauge	1
10	Air Hose (100mm)	1
11	O Ring	2
12	Compression nut	1

Part	Description	Qty
13	Quick release fitting)	1
14	Cotter pins 4x20	2
15	M12 Flat seal	2
16	6" wheels	2
17	axle sleeve	2
18	axle	1
19	Plug M14X1.5X12	1
20	O ring 118.x3.1	1
21	Foot	1
22	Cotter pins 5x28	2
23	media regulator	1
24	Munstycken 2/3 mm	2

