

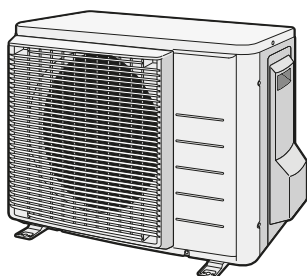

Installationshandbok

R32 Split-serien



RXM20R5V1B
RXM25R5V1B
RXM35R5V1B
ARXM25R5V1B
ARXM35R5V1B

Installationshandbok
R32 Split-serien

Svenska

Innehållsförteckning

1 Om dokumentationen	3
1.1 Om detta dokument.....	3
2 Specifika säkerhetsinstruktioner för installatören	3
3 Om lådan	5
3.1 Utomhusenheten	5
3.1.1 Hur du avlägsnar alla tillbehör från utomhusenheten ..	5
4 Installation av enheten	5
4.1 Förberedelse av installationsplatsen	6
4.1.1 Installationsplatskrav för utomhusenheten.....	6
4.1.2 Ytterligare krav för installationsplatsen för utomhusenheten i kalla klimat.....	6
4.2 Montering av utomhusenheten.....	6
4.2.1 Så här förbereder du installationsstrukturen	6
4.2.2 Så här installerar du utomhusenheten	7
4.2.3 Så här gör du dräneringen	7
5 Installation av rör	7
5.1 Förbereda köldmedierören	7
5.1.1 Krav för köldmedierör.....	7
5.1.2 Isolering av köldmedierören.....	7
5.1.3 Köldmediumrörlängd och höjdskillnad	8
5.2 Anslutning av köldmedierören	8
5.2.1 Ansluta köldmediumrören till utomhusenheten	8
5.3 Kontroll av köldmedierören.....	8
5.3.1 Hur du kontrollerar eventuella läckor	8
5.3.2 Hur du utför en vakuumtorkning.....	8
6 Påfyllning av köldmedium	9
6.1 Om kylmediet	9
6.2 Hur du avgör hur mycket ytterligare köldmedium som behövs ..	9
6.3 Så här räknar ut total påfyllningsmängd	9
6.4 Påfyllning av ytterligare köldmedium.....	9
6.5 Hur du fäster etiketten om fluorerade växthusgaser	9
7 Elinstallation	10
7.1 Specifikationer för standardkablar	10
7.2 Så här ansluter du elkablar till utomhusenheten	10
8 Avsluta installationen av utomhusenheten	11
8.1 Hur du avslutar installationen av utomhusenheten	11
9 Driftsättning	11
9.1 Checklista före driftsättning	11
9.2 Checklista under driftsättning	11
9.3 Hur du utför en testkörning.....	11
10 Felsökning	12
10.1 Feldiagnos med lampa på utomhusenhetens kretskort.....	12
11 Kassering	12
12 Tekniska data	13
12.1 Kopplingschema	13
12.1.1 Enhetsförklaring till kopplingschema.....	13
12.2 Rödragningschema	15
12.2.1 Rödragningschema: Utomhusenhet	15

1 Om dokumentationen

1.1 Om detta dokument



INFORMATION

Se till att användaren har den tryckta dokumentationen, samt be honom/henne att förvara dem för framtida referensbruk.

Målgrupp

Behöriga installatörer



VARNING

Kontrollera att installation, service, underhåll, reparation och använda material följer instruktionerna från Daikin och även följer tillämplig lagstiftning samt endast utförs av behöriga personer. I Europa och länder där IEC-standarder gäller är den tillämpliga standarden EN/IEC 60335-2-40.



INFORMATION

I det här dokumentet finns instruktioner som är specifika för installation av inomhusenheten. I installationshandboken för inomhusenheten finns information om installation av inomhusenheten (montering av inomhusenheten, anslutning av köldmediumrör till inomhusenheten, anslutning av elkablar till inomhusenheten o.s.v.).

Dokumentuppsättning

Detta dokument är en del av en dokumentuppsättning. Den kompletta dokumentuppsättningen består av:

- **Allmänna försiktighetsåtgärder:**
 - Försiktighetsåtgärder som du MÅSTE läsa före installation
 - Format: Papper (i lådan för utomhusenheten)
- **Installationshandbok för utomhusenheten:**
 - Installationsanvisningar
 - Format: Papper (i lådan för utomhusenheten)
- **Installatörens referenshandbok:**
 - Förberedelse av installationen, referensdata ...
 - Format: Digitala filer på <http://www.daikineurope.com/support-and-manuals/product-information/>

De senaste versionerna av den medföljande dokumentationen kan finnas på Daikins lokala webbplats eller genom din återförsäljare.

Den ursprungliga dokumentationen har skrivits på engelska. Alla andra språk är översättningar.

Tekniska data

- **Delar av** de senaste tekniska data är tillgängliga på den regionala Daikin-webbplatsen (allmänt tillgänglig).
- **Alla** de senaste tekniska data finns på Daikin Business Portal (inloggning krävs).

2 Specifika säkerhetsinstruktioner för installatören

Följ alltid följande säkerhetsinstruktioner och föreskrifter.

2 Specifika säkerhetsinstruktioner för installatören

Enhetsinstallation (se "4 Installation av enheten" [5])



VARNING

Installation ska göras av en installatör och val av material och installation ska följa tillämplig lagstiftning. I Europa är EN378 tillämplig standard.

Installationsplats (se "4.1 Förberedelse av installationsplatsen" [6])



FÖRSIKTIGT

- Kontrollera att installationsplatsen klarar enhetens vikt. Dålig installation är en skaderisk. Det kan också orsaka vibrationer och driftsbuller.
- Se till att lämna tillräckligt serviceutrymme.
- Installera INTE enheten så att den är i kontakt med innertaket eller en vägg eftersom detta kan orsaka vibrationer.



VARNING

Utrustningen ska förvaras i ett rum utan antändningskällor i kontinuerlig drift (t.ex. öppna lågor, en gasvärmare i drift eller en elvärmare i drift).

Anslutning av köldmediumrör (se "5.2 Anslutning av köldmedierören" [8])



FÖRSIKTIGT

- Ingen hårdlödning eller svetsning ska göras på plats för enheter med köldmedium R32 påfyllt vid transport.
- Vid installation av köldmediumsystemet ska anslutning av komponenter där minst en del är påfylld utföras med beaktande av följande krav:
 - ⇒ i utrymmen där personer vistas tillåts inte anslutningar som inte är permanenta för R32-köldmedium med undantag för lokala anslutningar som direkt kopplar inomhusenheten till rördragningen. Lokala anslutningar som direkt kopplar rördragning till inomhusenheter ska vara av typen ej permanenta.



FÖRSIKTIGT

- Använd kragkopplingsmuttern som är fäst på enheten.
- Sätt lite kylmaskinolja enbart på kragmutterns inre yta för att förhindra att gas läcker ut. Använd kylmaskinolja för R32.
- Återanvänd INTE kopplingar.



FÖRSIKTIGT

- Använd INTE mineralolja på den flänsade delen.
- Återanvänd INTE rör från tidigare installationer.
- Installera ALDRIG en avfuktare för denna R32-enhet för att garantera dess livslängd. Torkningsmaterialet kan lösas upp och skada systemet.



VARNING

Anslut köldmediumrören ordentligt innan du startar kompressorn. Om köldmediumrören INTE är anslutna och stoppventilen är öppen när kompressorn körs kommer luft att sugas in. Detta ger ett onormalt tryck i köldmediumkretsen, vilket kan leda till skador på utrustning eller personskador.



FÖRSIKTIGT

- Ofullständig flänsning kan orsaka att köldmediegas läcker ut.
- Återanvänd INTE flänsar. Använd nya flänsar för att förhindra läckage av köldmediegasen.
- Använd endast de kragmuttrar som följer med enheten. Om du använder andra kragmuttrar kan köldmediegas läcka ut.



FÖRSIKTIGT

Öppna INTE ventilerna förrän flänsningen är slutförd. Detta kan orsaka ett läckage av köldmediumgas.



FARA: RISK FÖR EXPLOSION

Start INTE enheten om den är vakuutömd.

Påfyllning av köldmedium (se "6 Påfyllning av köldmedium" [9])



VARNING

Köldmedium i enheten är brandfarligt men läcker i normala fall INTE. Om köldmedium läcker ut i rummet kan kontakt med en öppen låga resultera i eldsvåda eller att en skadlig gas avges.

Stäng av alla uppvärmningsenheter med öppen låga, ventiler rummet och kontakta leverantören av enheten.

Använd INTE enheten förrän en servicetekniker slutfört reparationen av den del där köldmediumläckan uppstått.



VARNING

- Använd endast R32 som köldmedium. Andra vätskor kan orsaka explosioner och olyckor.
- R32 innehåller fluorgaser som påverkar växthuseffekten. Dess växthuseffektpåverkan (GWP) är 675. Låt INTE dessa gaser komma ut i atmosfären.
- Använd ALLTID skyddshandskar och skyddsglasögon när du fyller på köldmedium.



FÖRSIKTIGT

För att undvika att kompressorn havererar får INTE mer köldmedium fyllas på än det som är specificerat.



VARNING

Vidrör ALDRIG utläckt köldmedium. Detta kan orsaka allvarliga köldmediumskador.

Elektrisk installation (se "7 Einstallation" [10])



VARNING

Anläggningen ska installeras i enlighet med nationella föreskrifter för kabeldragning.



VARNING

- All kabeldragning FÅR ENDAST utföras av en auktoriserad elektriker och MÅSTE följa gällande bestämmelser.
- Gör alla elektriska anslutningar till den fasta kabeldragningen.
- Alla komponenter som anskaffats lokalt och alla elektriska konstruktioner SKALL följa gällande bestämmelser.

**VARNING**

- Om strömmatningen saknar eller har fel N-fas kan utrustningen förstöras.
- Upprätta korrekt jordning. Jorda INTE enheten till en vattenledning, ett vågfrontskydd eller en jordledning för telefon. Ofullständig jordning kan leda till elektriska stötar.
- Installera nödvändiga säkringar eller kretsbrytare.
- Säkra elkablarna med buntband så att de INTE kommer i kontakt med vassa kanter eller rör, särskilt på högttryckssidan.
- Använd INTE skarvade kablar, fåtrådiga ledare, förlängningsladdar eller fasfördelade anslutningar. De kan orsaka överhettning, elektrisk chock eller eldsvåda.
- Installera INTE en fasförskjutande kondensator, eftersom enheten är försedd med en inverter. En fasförskjutande kondensator försämrar prestandan och kan orsaka olyckor.

**VARNING**

Använd ALLTID flerkärniga kablar till strömförsörjningsledningar.

**VARNING**

Använd en huvudbrytare med minst 3 mm mellan kontaktpunkterna, vilken ger fullständig bortkoppling enligt villkoren i överspänningsklass III.

**VARNING**

Om strömsladden är skadad MÅSTE den bytas ut av tillverkaren, en serviceagent eller andra kvalificerade personer för att undvika faror.

**VARNING**

Anslut INTE strömsladden till inomhusenheten. Detta kan leda till elektriska stötar eller brand.

**VARNING**

- Använd INGA lokalt införskaffade elkomponenter inuti produkten.
- Förgrena ALDRIG ström för dräneringspumpen eller något annat från kopplingsplinten. Detta kan leda till elektriska stötar eller brand.

**VARNING**

Separera alltid anslutningsledningar från kopparrör utan värmeisolering eftersom dessa rör kan bli väldigt varma.

**FARA: RISK FÖR ELCHOCK**

Alla elkomponenter (även termistorer) strömsätts med nätströmmen. Vidrör dem inte med bara händer.

**FARA: RISK FÖR ELCHOCK**

Koppla från strömförsörjningen i mer än 10 minuter, och mät spänningen över kontakterna för huvudkretsens kondensatorer eller elektriska komponenter innan något servicearbete inleds. Spänningen MÅSTE vara mindre än 50 V likspänning innan du kan röra vid elektriska komponenter. Du kan se var kontakterna finns i kopplingsdiagrammet.

Slutföra installation av inomhusenheten (se "8 Avsluta installationen av utomhusenheten" [p 11])

**FARA: RISK FÖR ELCHOCK**

- Se till att systemet är korrekt jordat.
- Stäng av strömmen före service.
- Sätt tillbaka kopplingsboxens lucka innan du sätter på strömmen.

Driftsättning (se "9 Driftsättning" [p 11])

**FARA: RISK FÖR ELCHOCK****FARA: RISK FÖR BRÄNSKADA/SKÄLLNING****FÖRSIKTIGT**

Utför INTE testdriften medan du arbetar på inomhusenheterna.

Vid testdrift körs INTE bara utomhusenheten, utan även den anslutna inomhusenheten. Det är farligt att arbeta på en inomhusenhet i samband med testdrift.

**FÖRSIKTIGT**

Stick INTE in fingrar, pinnar eller andra föremål i luftintaget eller luftutloppet. Ta INTE bort fläktskyddet. När fläkten roterar med hög hastighet kan den orsaka skador.

3 Om lådan

3.1 Utomhusenheten

3.1.1 Hur du avlägsnar alla tillbehör från utomhusenheten

- 1 Lyft utomhusenheten.
- 2 Ta ut tillbehören i förpackningens botten.

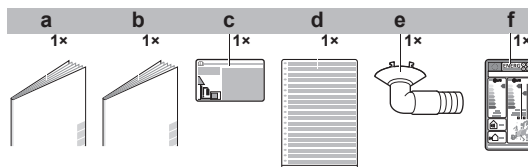

- a Allmänna försiktighetsåtgärder
- b Installationshandbok för utomhusenheten
- c Dekal med information om fluorgaser som påverkar växthuseffekten
- d Flerspråkig decal med information om fluorgaser som påverkar växthuseffekten
- e Dräneringsplugg (längst ned i förpackningen)
- f Energietikett

4 Installation av enheten

**VARNING**

Installation ska göras av en installatör och val av material och installation ska följa tillämplig lagstiftning. I Europa är EN378 tillämplig standard.

4 Installation av enheten

4.1 Förberedelse av installationsplatsen

! VARNING

Utrustningen ska förvaras i ett rum utan antändningskällor i kontinuerlig drift (t.ex. öppna lågor, en gasvärmare i drift eller en elvärmare i drift).

4.1.1 Installationsplatskrav för utomhusenheten

Tänk på följande riktlinjer för utrymmet:

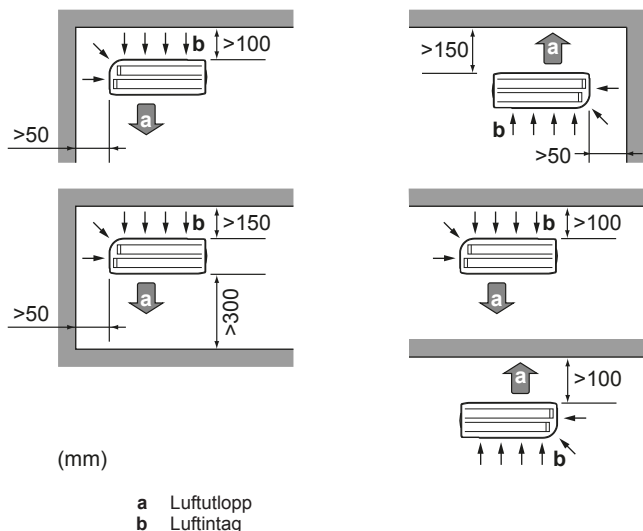

! NOTERING

Vägghöjden på utomhusenhetsens utloppssida MÅSTE vara ≤ 1 200 mm.

Installera INTE enheten på ljudkänsliga platser (t.ex. i närheten av ett sovrum), så att driftsljudet inte stör någon.

Obs: Om ljudet mäts vid faktiska installationsförhållanden kan det uppmätta värdet att vara högre än ljudtrycksnivån som anges i "Sound spectrum" i databoken på grund av omgivande buller och ljudreflektioner.

i INFORMATION

Ljudtrycksnivån understiger 70 dBA.

4.1.2 Ytterligare krav för installationsplatsen för utomhusenheten i kalla klimat

Skydda utomhusenheten mot direkt snöfall och se till att utomhusenheten ALDRIG snöar igen.

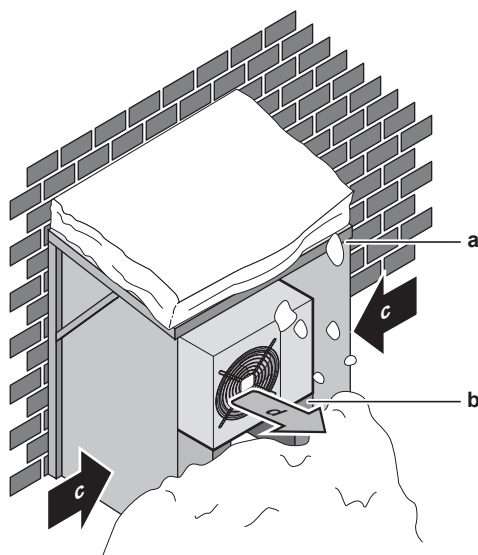

- a Snöskydd eller skjul
- b Pelare
- c Rådande vindriktning
- d Luftutlopp

Vi rekommenderar minst 150 mm fritt utrymme under enheten (300 mm i områden där det kan snöa kraftigt). Kontrollera också att enheten är placerad minst 100 mm över det maximalt förväntade snödjupet. Bygg vid behov ett fundament. Se "4.2 Montering av utomhusenheten" [6] för mer information.

I områden med kraftiga snöfall är det mycket viktigt att du väljer en plats för installationen där snön INTE påverkar enheten. Om snö kan blåsa in i enheten ska du kontrollera att värmeväxlarspolen INTE påverkas av snön. Vid behov ska ett snöskydd, ett skjul eller ett fundament byggas.

4.2 Montering av utomhusenheten

4.2.1 Så här förbereder du installationsstrukturen

Använd ett vibrationssäkert gummi (anskaffas lokalt) i fall där vibrationer kan överföras till byggnaden.

Förbered 4 uppsättningar med M8- eller M10-förankringsbultar, brickor och muttrar (anskaffas lokalt).

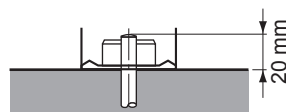

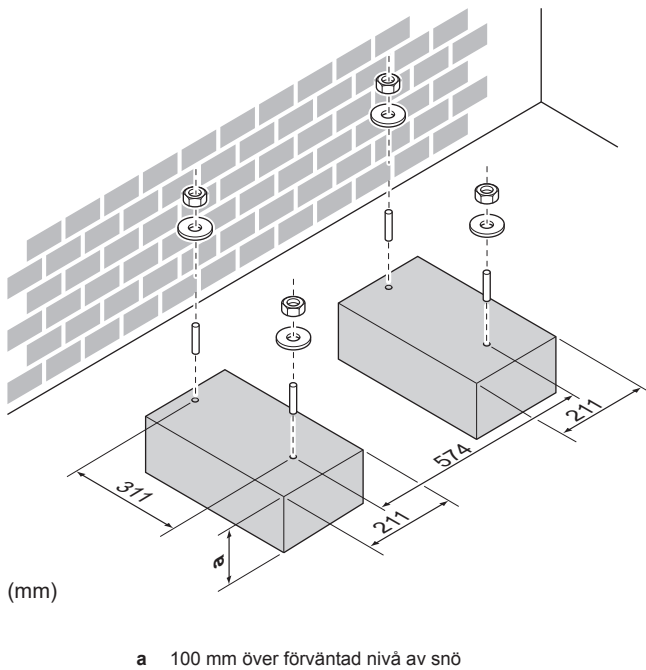

(mm)

a 100 mm över förväntad nivå av snö

4.2.2 Så här installerar du utomhusenheten

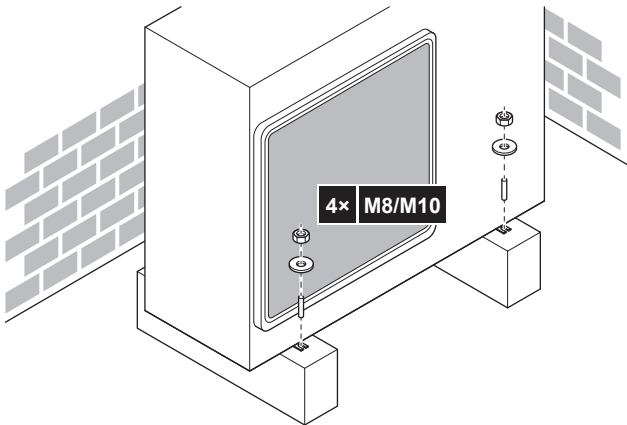

4.2.3 Så här gör du dräneringen



NOTERING

Om enheten installeras i ett kallt klimat ska du vidta lämpliga åtgärder så att kondensvatten INTE KAN frysa.



NOTERING

Om utomhusenhetens dräneringshål blockeras av ett fundament eller av golvet placerar du distanser ≤ 30 mm under utomhusenhetens fötter.



INFORMATION

Vänd dig till din lokala återförsäljare för information om tillgängliga alternativ.

- 1 Använd en dräneringspluggen för dränering.
- 2 Använd en $\varnothing 16$ mm-slang (anskaffas lokalt).

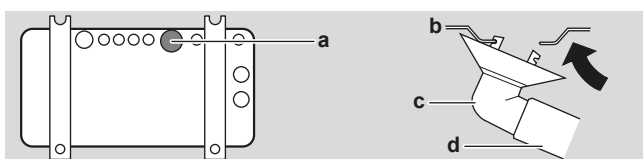

- a Dräneringsport
- b Bottenram
- c Avtappningsplugg

d Slang (anskaffas lokalt)

Täta dräneringshål och fästa dräneringsslangen



NOTERING

I kalla områden ska du INTE använda dräneringsfäster, - slang eller lock (1, 2) för utomhusenheten. Vidta lämpliga åtgärder så att kondensvatten INTE KAN frysa.

- 1 Installera dräneringslock 1 och 2 (tillbehör). Kontrollera att kanterna på dräneringslocken helt tätar hålen.

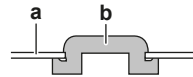

- a Bottenram
- b Dräneringslock

- 2 Installera dräneringsfästet.

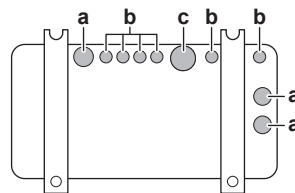

- a Dräneringshål. Installera ett dräneringslock (2).
- b Dräneringshål. Installera ett dräneringslock (1).
- c Hål för dräneringsfästet

5 Installation av rör

5.1 Förbereda köldmedierören

5.1.1 Krav för köldmedierör

- **Rörmaterial:** Sömlösa kopparrör avoxiderade med fosforsyra.
- **Rördiameter:**

Vätskerör	$\varnothing 6,4$ mm (1/4")
Gasrör	$\varnothing 9,5$ mm (3/8")

- **Rörmaterials hårdningsgrad och godstjocklek:**

Outer diameter (\varnothing)	Temper grade	Thickness (t) ^(a)	
6.4 mm (1/4")	Annealed (O)	≥ 0.8 mm	
9.5 mm (3/8")	Annealed (O)		

^(a) Beroende på tillämplig lagstiftning och enhetens maximala arbetstryck (se "PS High" på enhetens märkskylt) kan större rörtjocklek behövas.

5.1.2 Isolering av köldmedierören

- Använd polyetenskum som isoleringsmaterial:
 - med en värmeöverföringshastighet mellan 0,041 och 0,052 W/mK (0,035 och 0,045 kcal/mh°C)
 - med en värmebeständighet på minst 120°C
- Isoleringens tjocklek

Rörets yttre diameter (\varnothing_p)	Isoleringens inre diameter (\varnothing_i)	Isoleringens tjocklek (t)
6,4 mm (1/4")	8~10 mm	≥ 10 mm
9,5 mm (3/8")	12~15 mm	

5 Installation av rör

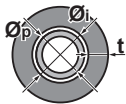

Om temperaturen överstiger 30°C och fuktigheten är över RH 80% måste isoleringen vara minst 20 mm tjock för att inte kondensvatten ska bildas på tätningens yta.

5.1.3 Köldmediumrörlängd och höjdskillnad

Vilket?	Avstånd
Max tillåten rörlängd	30 m
Min tillåten rörlängd	3 m
Max tillåten höjdskillnad	20 m

5.2 Anslutning av köldmedierören



FARA: RISK FÖR BRÄNNSKADA/SKÄLLNING



FÖRSIKTIGT

- Ingen hårdlödning eller svetsning ska göras på plats för enheter med köldmedium R32 påfyllt vid transport.
- Vid installation av köldmediumsystemet ska anslutning av komponenter där minst en del är påfylld utföras med beaktande av följande krav:
 - ⇒ i utrymmen där personer vistas tillåts inte anslutningar som inte är permanenta för R32-köldmedium med undantag för lokala anslutningar som direkt kopplar inomhusenheten till rördragningen. Lokala anslutningar som direkt kopplar rördragning till inomhusenheter ska vara av typen ej permanenta.



VARNING

- Använd endast R32 som köldmedium. Andra vätskor kan orsaka explosioner och olyckor.
- R32 innehåller fluorgaser som påverkar växthuseffekten. Dess växthuseffektpåverkan (GWP) är 675. Låt INTE dessa gaser komma ut i atmosfären.
- Använd ALLTID skyddshandskar och skyddsglasögon när du fyller på köldmedium.

5.2.1 Ansluta köldmediumrören till utomhusenheten

- **Rörlängd.** Håll den lokala rördragningen så kort som möjligt.
- **Rörskydd.** Skydda lokala rör mot fysiska skador.



VARNING

Anslut köldmediumrören ordentligt innan du startar kompressorn. Om köldmediumrören INTE är anslutna och stoppventilen är öppen när kompressorn körs kommer luft att sugas in. Detta ger ett onormalt tryck i köldmediumkretsen, vilket kan leda till skador på utrustning eller personskador.



FÖRSIKTIGT

- Använd kragkopplingsmuttern som är fäst på enheten.
- Sätt lite kylmaskinolja enbart på kragmutterns inre yta för att förhindra att gas läcker ut. Använd kylmaskinolja för R32.
- Återanvänd INTE kopplingar.

- 1 Anslut köldmedieanslutningen för vätska från inomhusenheten till utomhusenhetens vätskestoppventil.

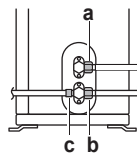

- a Vätskestoppventil
- b Gasstoppventil
- c Serviceport

- 2 Anslut köldmedieanslutningen för gas från inomhusenheten till utomhusenhetens gasstoppventil.



NOTERING

Det rekommenderas att köldmedierören mellan inomhus- och utomhusenheterna installeras i en kanal eller att köldmedierören lindas in med slutbehandlingstejp.

5.3 Kontroll av köldmedierören

5.3.1 Hur du kontrollerar eventuella läckor



NOTERING

Överskrid INTE enhetens maximala arbetstryck (se "PS High" på enhetens namnplåt).



NOTERING

Använd ALLTID en rekommenderad bubbeltestlösning från din återförsäljare.

Använd ALDRIG tvålvatten:

- Tvålvatten kan orsaka sprickor i komponenter som t.ex. flänsmuttrar eller stoppventilkåpor.
- Tvålvatten kan innehålla salt, vilket tar upp fukt som kommer att frysa när ledningarna blir kalla.
- Tvålvatten innehåller ammoniak, vilket kan orsaka korrosion på flänsmuttrar (mellan flänsmuttern av mässing och flänsmuttern av koppar).

- 1 Fyll på systemet med kvävgas upp till ett övertryck på minst 200 kPa (2 bar). Rekommendationen är att trycksätta till 3000 kPa (30 bar) för att kunna upptäcka små läckage.
- 2 Kontrollera om det finns läckor genom att applicera bubbeltestlösningen vid alla röranslutningar.
- 3 Töm ut kvävgasen.

5.3.2 Hur du utför en vakuomtorkning



FARA: RISK FÖR EXPLOSION

Start INTE enheten om den är vakuomtömd.

- 1 Vakuomtorka systemet tills trycket på fördelaren visar -0,1 MPa (-1 bar).
- 2 Lämna det som det är i 4–5 minuter och kontrollera trycket:

Om trycket...	Då...
Inte laddar	Det finns ingen fukt i systemet. Denna åtgärd är avslutad.
Ökar	Det finns fukt i systemet. Gå vidare till nästa steg.

- 3 Vakuomtorka systemet under minst 2 timmar till ett fördelartryck på -0,1 MPa (-1 bar).
- 4 Efter att du har stängt AV pumpen ska trycket kontrolleras i minst 1 timme.
- 5 Om du INTE når målvakuum eller INTE KAN behålla vakuum under 1 timme, gör du enligt följande:

- Kontrollera om det finns läckor igen.
- Utför vakuomtorkningen igen.



NOTERING

Se till att öppna avstängningsventilerna efter det att ha monterat köldmedierören och genomfört vakuomtorkning. Att köra systemet med avstängningsventilerna stängda kan leda till att kompressorn havererar.

6 Påfyllning av köldmedium

6.1 Om kylmediet

Den här produkten innehåller fluorerade växthusgaser. Låt INTE gaserna komma ut i atmosfären.

Köldmediumtyp: R32

Växthuseffektpåverkan (GWP): 675



VARNING: NÅGOT LÄTTANTÄNDLIGT MATERIAL

Köldmediet i enheten är brandfarligt.



VARNING

Utrustningen ska förvaras i ett rum utan antändningskällor i kontinuerlig drift (t.ex. öppna lågor, en gasvärmare i drift eller en elvärmare i drift).



VARNING

- Punktera EJ och bränn EJ komponenter i köldmediumcykeln.
- Använd INGA rengöringsmedel eller andra metoder för att påskynda avfrostningsprocessen än de som rekommenderas av tillverkaren.
- Observera att köldmediet i systemet är luktfritt.



VARNING

Köldmedium i enheten är brandfarligt men läcker i normala fall INTE. Om köldmedium läcker ut i rummet kan kontakt med en öppen låga resultera i eldsvåda eller att en skadlig gas avges.

Stäng av alla uppvärmningsenheter med öppen låga, ventiler rummet och kontakta leverantören av enheten.

Använd INTE enheten förrän en servicetekniker slutfört reparationen av den del där köldmediumläckan uppstått.



VARNING

Vidrör ALDRIG utläckt köldmedium. Detta kan orsaka allvarliga köldmediumskador.

6.2 Hur du avgör hur mycket ytterligare köldmedium som behövs

Om den totala längden på vätskerören är...	Då...
≤10 m	Ska du INTE fylla på med ytterligare köldmedium.
>10 m	$R = (\text{vätskerörets totala längd (m)} - 10 \text{ m}) \times 0,020$ $R = \text{ytterligare påfyllning (kg)}$ (avrundat i enheter av 0,01 kg)



INFORMATION

Rörlängd är vätskerörets längd åt ena hållet.

6.3 Så här räknar ut total påfyllningsmängd



INFORMATION

Om en fullständig påfyllning är nödvändig är den totala påfyllningsmängden av köldmediet: fabriksens påfyllningsmängd av köldmedium (se enhetens märkplåt) + fastställd extramängd.

6.4 Påfyllning av ytterligare köldmedium



VARNING

- Använd endast R32 som köldmedium. Andra vätskor kan orsaka explosioner och olyckor.
- R32 innehåller fluorgaser som påverkar växthuseffekten. Dess växthuseffektpåverkan (GWP) är 675. Låt INTE dessa gaser komma ut i atmosfären.
- Använd ALLTID skyddshandskar och skyddsglasögon när du fyller på köldmedium.

Nödvändigt: Före påfyllning av köldmedium ska du se till att köldmediumrören är anslutna och kontrollerade (läckagetestade och vakuomtorkade).

- 1 Anslut köldmediecyklern till serviceporten.
- 2 Fyll på med ytterligare köldmedium.
- 3 Öppna gasstoppventilen.

6.5 Hur du fäster etiketten om fluorerade växthusgaser

- 1 Fyll i dekalen enligt nedan:

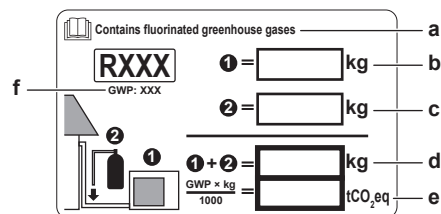

- Om en flerspråkig dekal med information om fluorgaser som påverkar växthuseffekten medföljer enheten (se tillbehör), ta loss tillämpligt språk och sätt ovanpå a.
- Fabrikspåfyllt köldmedium: se enhetens märkskylt
- Ytterligare påfylld mängd köldmedium
- Total mängd köldmedium
- Mängden av fluorgaser som påverkar växthuseffekten** av den totala köldmediemängden som fyllts på uttrycks i ton ekvivalent CO₂.
- GWP = Växthuseffektpåverkan (Global Warming Potential)



NOTERING

Tillämplig lagstiftning om **fluorgaser som påverkar växthuseffekten** kräver att köldmediumpåfyllning av enheten indikeras både i vikt och motsvarande mängd CO₂.

Formel för beräkning av motsvarande mängd CO₂ i ton: GWP-värde för köldmedium × total mängd påfylld köldmedium [i kg]/1000

Använd GWP-värdet som anges på dekalen för påfylld köldmedium.

7 Elinstallation

- 2 Fäst etiketten på insidan av utomhusenhetsen, nära gas- och vätskestoppventilerna.

7 Elinstallation



FARA: RISK FÖR ELCHOCK



VARNING

- All kabeldragning FÅR ENDAST utföras av en auktoriserad elektriker och MÅSTE följa gällande bestämmelser.
- Gör alla elektriska anslutningar till den fasta kabeldragningen.
- Alla komponenter som anskaffats lokalt och alla elektriska konstruktioner SKALL följa gällande bestämmelser.



VARNING

Använd ALLTID flerkärniga kablar till strömförsörjningsledningar.



VARNING

Använd en huvudbrytare med minst 3 mm mellan kontaktpunkterna, vilken ger fullständig bortkoppling enligt villkoren i överspänningsklass III.



VARNING

Om strömsladden är skadad MÅSTE den bytas ut av tillverkaren, en serviceagent eller andra kvalificerade personer för att undvika faror.



VARNING

Anslut INTE strömsladden till inomhusenhetsen. Detta kan leda till elektriska stötar eller brand.



VARNING

- Använd INGA lokalt införskaffade elkomponenter inuti produkten.
- Förgrena ALDRIG ström för dräneringspumpen eller något annat från kopplingsplinten. Detta kan leda till elektriska stötar eller brand.



VARNING

Separera alltid anslutningsledningarna från kopparrör utan värmeisolerings eftersom dessa rör kan bli väldigt varma.



FARA: RISK FÖR ELCHOCK

Alla elkomponenter (även termistorer) strömsätts med nätströmmen. Vidrör dem inte med bara händer.



FARA: RISK FÖR ELCHOCK

Koppla från strömförsörjningen i mer än 10 minuter, och mät spänningen över kontakterna för huvudkretsens kondensatorer eller elektriska komponenter innan något servicearbete inleds. Spänningen MÅSTE vara mindre än 50 V likspänning innan du kan röra vid elektriska komponenter. Du kan se var kontakterna finns i kopplingsschemat.

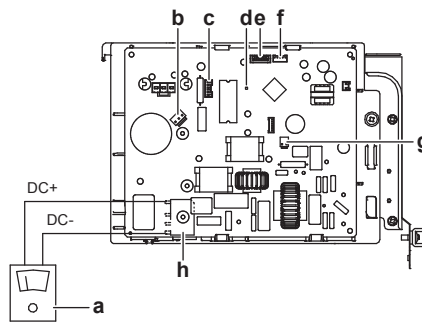

- a Multimeter (likspänning)
- b S80 – kabel för reverseringsmagnetventil
- c S70 – fläktmotor-kabel
- d Lampa
- e S90 – termistorkabel
- f S20 – kabel för elektronisk expansionsventil
- g S40 – kabel för termisk överbelastning
- h DB1 - diodbrygga

7.1 Specifikationer för standardkablar

Komponent		Klass 20	Klass 25+35
		Nätspänningskabel	Spänning
	Fas	1~	
	Frekvens	50 Hz	
	Kabeltjocklekar	3-trådig kabel 2,5 mm ² ~4,0 mm ² H05RN-F (60245 IEC 57)	
Kabel mellan enheter (inomhus↔utomhus)		4-trådig kabel 1,5 mm ² ~2,5 mm ² och tillämpligt för 220~240 V H05RN-F (60245 IEC 57)	
Rekommenderad strömbrytare		10 A	13 A
Jordfelsbrytare		MÅSTE uppfylla tillämpliga bestämmelser	

7.2 Så här ansluter du elkablar till utomhusenhetsen

- Ta bort serviceluckan.
- Öppna kabelklämman.
- Anslut anslutningskabeln och strömförsörjning enligt följande:

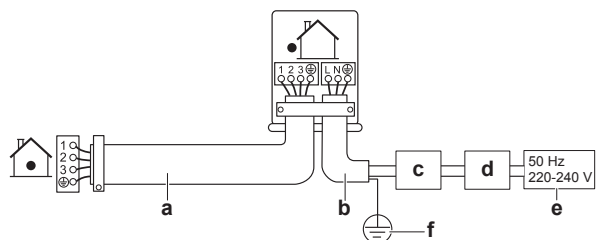

- a Anslutningskabel
- b Nätspänningskabel
- c Strömbrytare
- d Överspänningskydd
- e Strömförsörjning
- f Jord

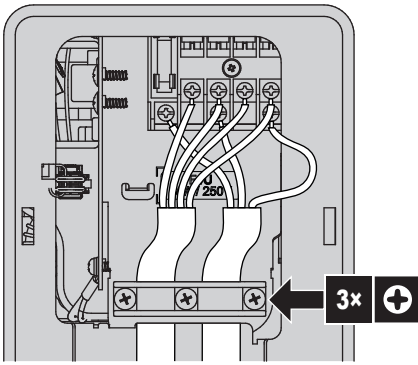

- 4 Dra åt plintskruvarna ordentligt. Vi rekommenderar en stjärnskruvmejsel.

8 Avsluta installationen av utomhusenheten

8.1 Hur du avslutar installationen av utomhusenheten



FARA: RISK FÖR ELCHOCK

- Se till att systemet är korrekt jordat.
- Stäng av strömmen före service.
- Installera serviceluckan innan du sätter på strömmen.

- 1 Isolera och fäst köldmediumrören och kablar som följer:

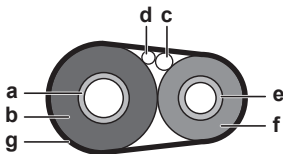

- a Gasrör
- b Isolering gasrör
- c Anslutningskabel
- d Lokal kabeldragning (om tillämpligt)
- e Vätskerör
- f Isolering vätskerör
- g Tejp

- 2 Installera frontluckan.

9 Driftsättning



NOTERING

Kör ALLTID enheten med termistorer och/eller tryckgivare/-brytare. Resultatet kan ANNARS skada kompressorn.

9.1 Checklista före driftsättning

Efter installation av enheten ska följande punkter först kontrolleras. När alla kontroller är gjorda ska enheten stängas. Strömsätt enheten när den har stängts.

<input type="checkbox"/>	Inomhusenheten är korrekt monterad.
<input type="checkbox"/>	Utomhusenheten är korrekt monterad.
<input type="checkbox"/>	Systemet har jordats korrekt och alla jordkontakter är ordentligt åtdragna.
<input type="checkbox"/>	Matningsspänningen stämmer överens med spänningen på enhetens märkskylt.

<input type="checkbox"/>	Det finns INGA lösa anslutningar eller skadade elektriska komponenter i kopplingsboxen.
<input type="checkbox"/>	Det finns INGA skadade komponenter eller klämda rör inne i inomhus- och utomhusenheterna.
<input type="checkbox"/>	Det finns INGA köldmedieläckor .
<input type="checkbox"/>	Köldmedierören (gas och vätska) är värmeisolerade.
<input type="checkbox"/>	Korrekt rörstorlekar har installerats och rören är ordentligt isolerade.
<input type="checkbox"/>	Stoppventilerna (gas och vätska) på utomhusenheten är helt öppna.
<input type="checkbox"/>	Den efterföljande kabeldragningen mellan utomhusenheten och inomhusenheten har utförts i enlighet med detta dokument och gällande bestämmelser.
<input type="checkbox"/>	Dränering Kontrollera att dräneringen flödar som den ska. Trolig konsekvens: Kondensvatten kan droppa ned.
<input type="checkbox"/>	Inomhusenheten får signaler från fjärrkontrollen .
<input type="checkbox"/>	De angivna ledningarna används för inkopplingskabeln .
<input type="checkbox"/>	Säkringarna, strömbrytarna eller lokalt installerade skyddsanordningar är installerade i enlighet med detta dokument och har INTE förbikopplats.

9.2 Checklista under driftsättning

<input type="checkbox"/>	Hur du utför en luftning .
<input type="checkbox"/>	Hur du utför en testkörning .

9.3 Hur du utför en testkörning

Nödvändigt: Strömförsörjningen **MÅSTE** ha angivna specifikationer.

Nödvändigt: Testkörning kan köras i kylnings- eller uppvärmningsläge.

Nödvändigt: Testerna bör genomföras enligt användarhandboken för inomhusenheten för att kontrollera att alla funktioner och komponenter fungerar som de ska.

- 1 I kylningsläge väljer du lägsta programmerbara temperatur. I uppvärmningsläge väljer du högsta programmerbara temperatur. Testkörningen kan inaktiveras vid behov.
- 2 När testkörningen är slutför ställer du in temperaturen på normal nivå. I kylningsläge: 26~28°C, i uppvärmningsläge: 20~24°C.
- 3 Systemet slutar köras 3 minuter efter att enheten har stängts AV.





INFORMATION

- Även enheten är avstängd förbrukar den alltid ström.
- När strömmen slås på igen efter ett strömavbrott återupptas tidigare valt läge.

10 Felsökning

10.1 Feldiagnos med lampa på utomhusenhetens kretskort

Lampan är ...	Diagnos
 blinkar	Normal. <ul style="list-style-type: none">▪ Kontrollera inomhusenheten.
 PÅ	<ul style="list-style-type: none">▪ Stäng AV och sätt PÅ strömmen igen, och kontrollera lampan inom cirka 3 minuter. Om lampan tänds igen är utomhusenhetens kretskort defekt.
 AV	<ol style="list-style-type: none">1 Strömförsörjning (för energibesparing).2 Strömförsörjningsfel.3 Stäng AV och sätt PÅ strömmen igen, och kontrollera lampan inom cirka 3 minuter. Om lampan återigen är släckt är utomhusenhetens kretskort defekt.



FARA: RISK FÖR ELCHOCK

- När enheten inte är i drift är lamporna på kretskortet släckta för att spara ström.
- Även när lamporna är släckta kan kopplingsplinten och kretskortet vara strömsatta.

11 Kassering



NOTERING

Försök INTE att demontera systemet själv: nedmontering av systemet, hantering av köldmedium, olja och andra delar SKA ske i enlighet med gällande lagstiftning. Enheter MÅSTE behandlas på en specialiserad behandlingsanläggning för återvinning.

12 Tekniska data

En **deluppsättning** av den senaste tekniska datan finns tillgänglig på den regionala webbplatsen för Daikin (allmän tillgång). **Hela uppsättningen** av den senaste tekniska datan finns tillgänglig på Daikin Business Portal (autentisering krävs).

12.1 Kopplingsschema

Kabelschema medföljer enheten och finns placerat på insidan av utomhusenheten (undersidan av topplåten).

12.1.1 Enhetsförklaring till kopplingsschema

Information om använda komponenter och numrering finns i enhetens kopplingsschema. Komponenter numreras med siffror i stigande ordning för varje komponent och representeras i översikten nedan med "*" i komponentkoden.

Symbol	Funktion	Symbol	Funktion
	Strömbrytare		Skyddsjord
			Skyddsjord (skruv)
	Anslutning		Likriktare
	Kontaktton		Reläkontakt
	Jord		Kortslutningskontakt
	Lokal kabeldragning		Terminal
	Säkring		Kopplingslist
	Inomhusenhet		Kabelklämma
	Utomhusenhet		
	Överspänningsskydd		

Symbol	Färg	Symbol	Färg
BLK	Svart	ORG	Orange
BLU	Blå	PNK	Rosa
BRN	Brun	PRP, PPL	Lila
GRN	Grön	RED	Röd
GRY	Grå	WHT	Vit
		YLW	Gul

Symbol	Funktion
A*P	Tryckt kretskort
BS*	Tryckknapp PÅ/AV, driftbrytare
BZ, H*O	Summer
C*	Kondensator
AC*, CN*, E*, HA*, HE*, HL*, HN*, HR*, MR*_A, MR*_B, S*, U, V, W, X*A, K*R_*, NE	Kontakt, kontaktton
D*, V*D	Diod
DB*	Diodbrygga
DS*	DIP-switch
E*H	Värmare
FU*, F*U, (för egenskaper, se kretskortet i din enhet)	Säkring
FG*	Kontakt (ramjord)
H*	Kabelsele
H*P, LED*, V*L	Pilotlampa, lysdiod
HAP	Lysdiod (servicemonitor grön)
HIGH VOLTAGE	Högspänning

Symbol	Funktion
IES	Intelligent eye-sensor
IPM*	Intelligent kraftmodul
K*R, KCR, KFR, KHuR, K*M	Magnetrelä
L	Spänning
L*	Spole
L*R	Reaktor
M*	Stegmotor
M*C	Kompressormotor
M*F	Fläktmotor
M*P	Dräneringspumpmotor
M*S	Svängningsmotor
MR*, MRCW*, MRM*, MRN*	Magnetrelä
N	Neutral
n=*, N=*	Antal varv genom ferritkärna
PAM	Pulsamplitudmodulering
PCB*	Tryckt kretskort
PM*	Kraftmodul
PS	Huvudströmbrytare
PTC*	PTC-termistor
Q*	Isolerad bipolar gate-transistor (IGBT)
Q*C	Strömbrytare
Q*DI, KLM	Jordfelsbrytare
Q*L	Överspänningsskydd
Q*M	Termobrytare
Q*R	Överspänningsskydd
R*	Motstånd
R*T	Termistor
RC	Mottagare
S*C	Begränsningsbrytare
S*L	Flottörbrytare
S*NG	Köldmediumläckagedetektor
S*NPH	Trycksensor (hög)
S*NPL	Trycksensor (låg)
S*PH, HPS*	Tryckbrytare (hög)
S*PL	Tryckbrytare (låg)
S*T	Termostat
S*RH	Luffuktighetssensor
S*W, SW*	Driftbrytare
SA*, F1S	Överspänningsavledare
SR*, WLU	Signalmottagare
SS*	Väljare
SHEET METAL	Fixerad kopplingslistplåt
T*R	Transformator
TC, TRC	Sändare
V*, R*V	Varistor
V*R	Diodbrygga, isolerad bipolar gate-transistor (IGBT) effektmodul
WRC	Trådlös fjärrkontroll
X*	Terminal

12 Tekniska data

Symbol	Funktion
X*M	Kopplingslist (block)
Y*E	Elektronisk expansionsventilspole
Y*R, Y*S	Reverseringssolenoidventil
Z*C	Ferritkärna
ZF, Z*F	Brusfilter

12.2 Rördragningschema

12.2.1 Rördragningschema: Utomhusenhet

PED-kategorier för utrustning:

- Högtrycksbrytare: kategori IV,
- Kompressor: kategori II;
- Övrig utrustning: art. 4§3.

RXP50M, RXF50B, ARXF50A

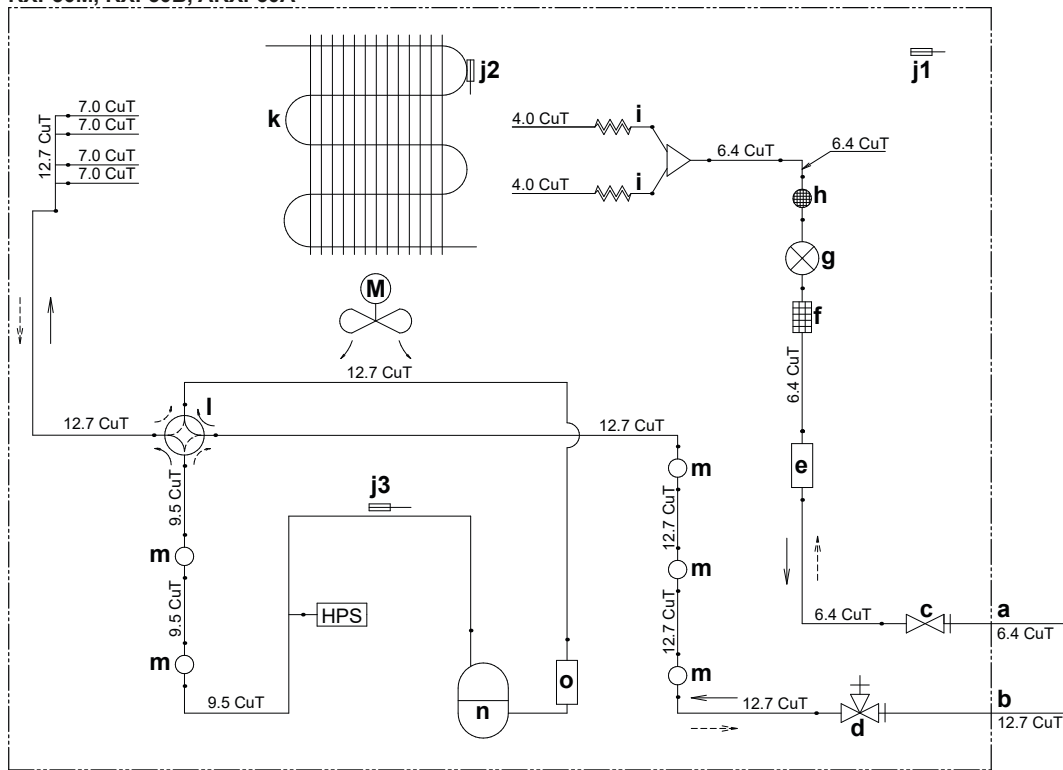

- | | | | |
|----|------------------------------|------|---------------------------------------------|
| a | Lokala vätskerör | j3 | Utloppsörrets termistor |
| b | Lokala gasrör | k | Värmeväxlare |
| c | Vätskestoppventil | l | 4-vägsventil (PÅ: uppvärmning) |
| d | Gasstopventil | m | Ljuddämpare |
| e | Vätskemottagare | n | Kompressor |
| f | Filter | o | Akkumulator |
| g | Elektronisk expansionsventil | HPS | Högtrycksbrytare (automatisk återställning) |
| h | Ljuddämpare med filter | M | Propellerfläkt |
| i | Härrör | → | Köldmediumflöde: kylning |
| j1 | Termistor, utomhustemperatur | ---→ | Köldmediumflöde: uppvärmning |
| j2 | Värmeväxlartermistor | | |

12 Tekniska data

RXP60M, RXP71M, RXF60B, RXF71A, ARXF60A, ARXF71A

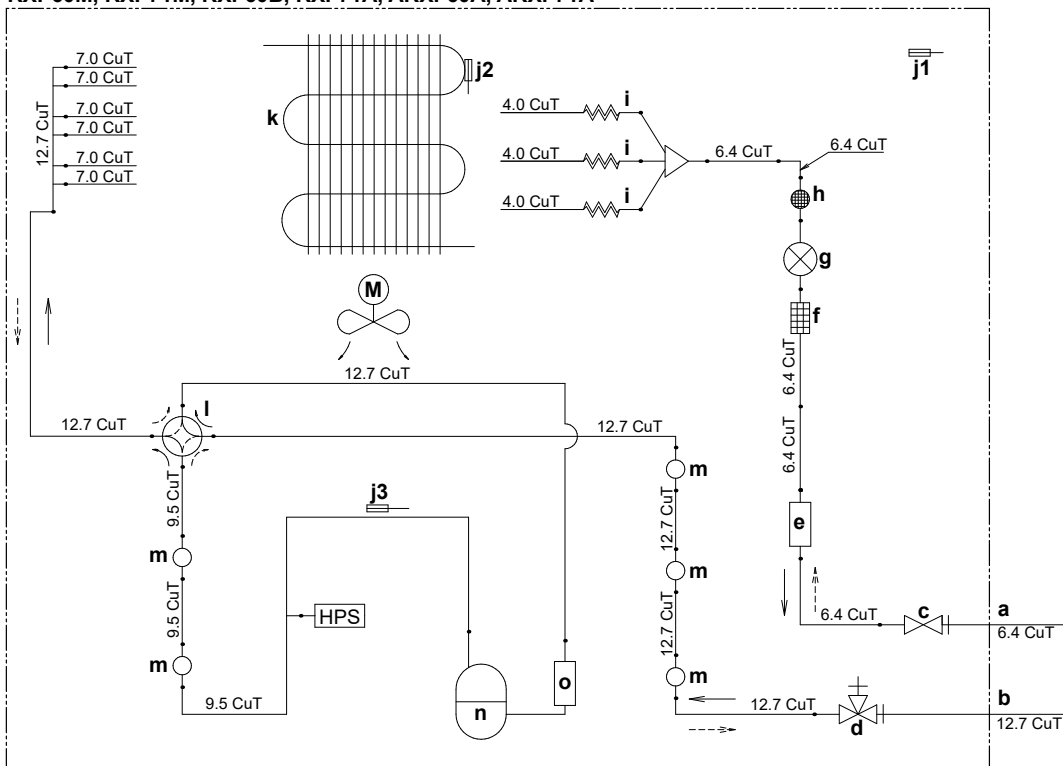

RXM71R

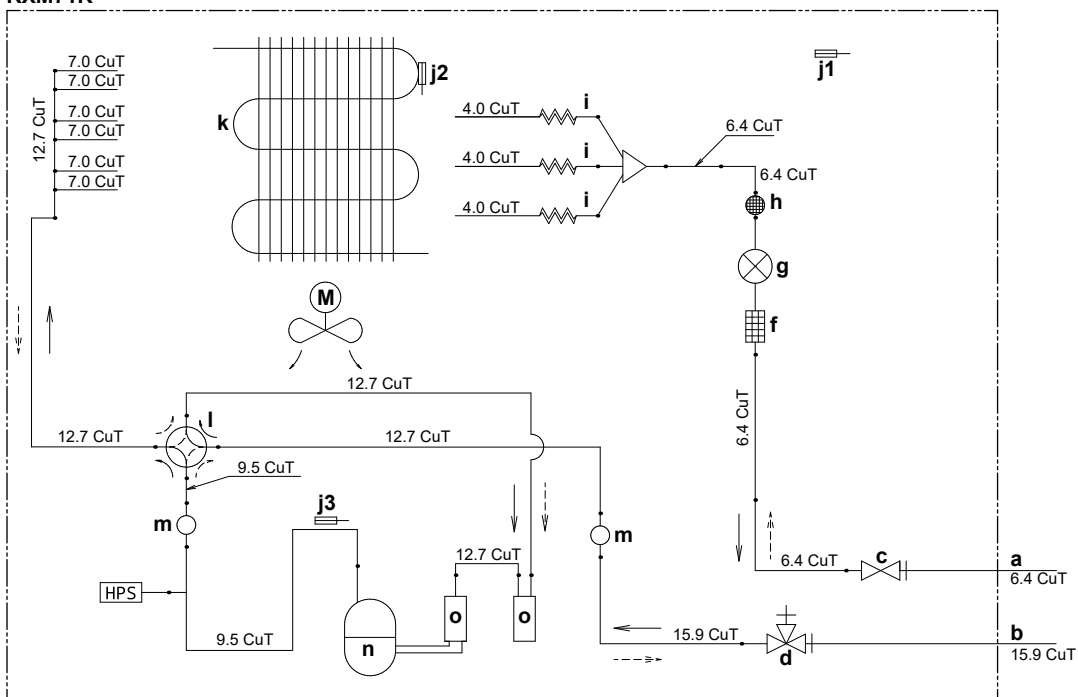

a Lokala vätskerör

b Lokala gasrör

c Vätskestoppventil

d Gasstoppventil

e Vätskemottagare

f Filter

g Elektronisk expansionsventil

h Ljuddämpare med filter

i Hårrör

j1 Termistor, utomhustemperatur

j2 Värmväxlartermistor

j3 Utloppsrörets termistor

k Värmväxlare

l 4-vägsventil (PÅ: uppvärmning)

m Ljuddämpare

n Kompressor

o Ackumulator

HPS Högtrycksbrytare (automatisk återställning)

M Propellerfläkt

→ Köldmediumflöde: kylning

---→ Köldmediumflöde: uppvärmning

12 Tekniska data

RXM42R

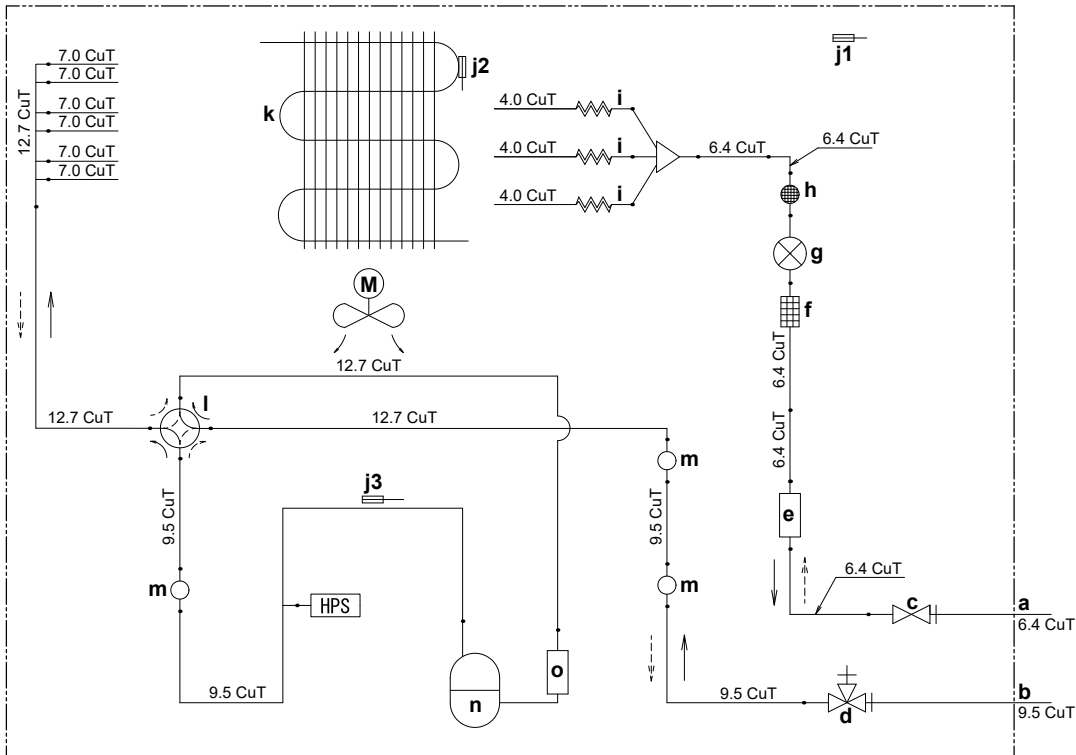

RXM50R, RXM60R, ARXM50R, ARXM60R

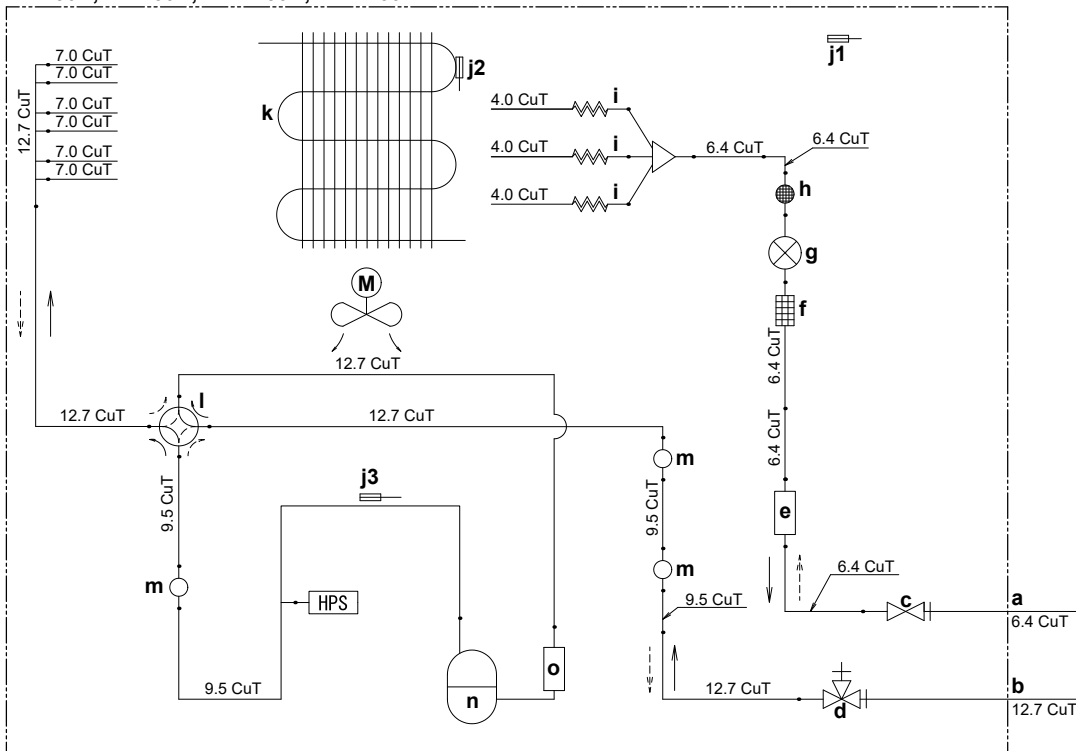

a Lokala vätskerör

b Lokala gasrör

c Vätskestoppventil

d Gasstoppventil

e Vätskemottagare

f Filter

g Elektronisk expansionsventil

h Ljuddämpare med filter

i Härrör

j1 Termistor, utomhustemperatur

j2 Värmeväxlartermistor

j3 Utloppsörets termistor

k Värmeväxlare

l 4-vägsventil (PÅ: uppvärmning)

m Ljuddämpare

n Kompressor

o Ackumulator

HPS Högttrycksbrytare (automatisk återställning)

M Propellerfläkt

→ Köldmediumflöde: kylning

---→ Köldmediumflöde: uppvärmning

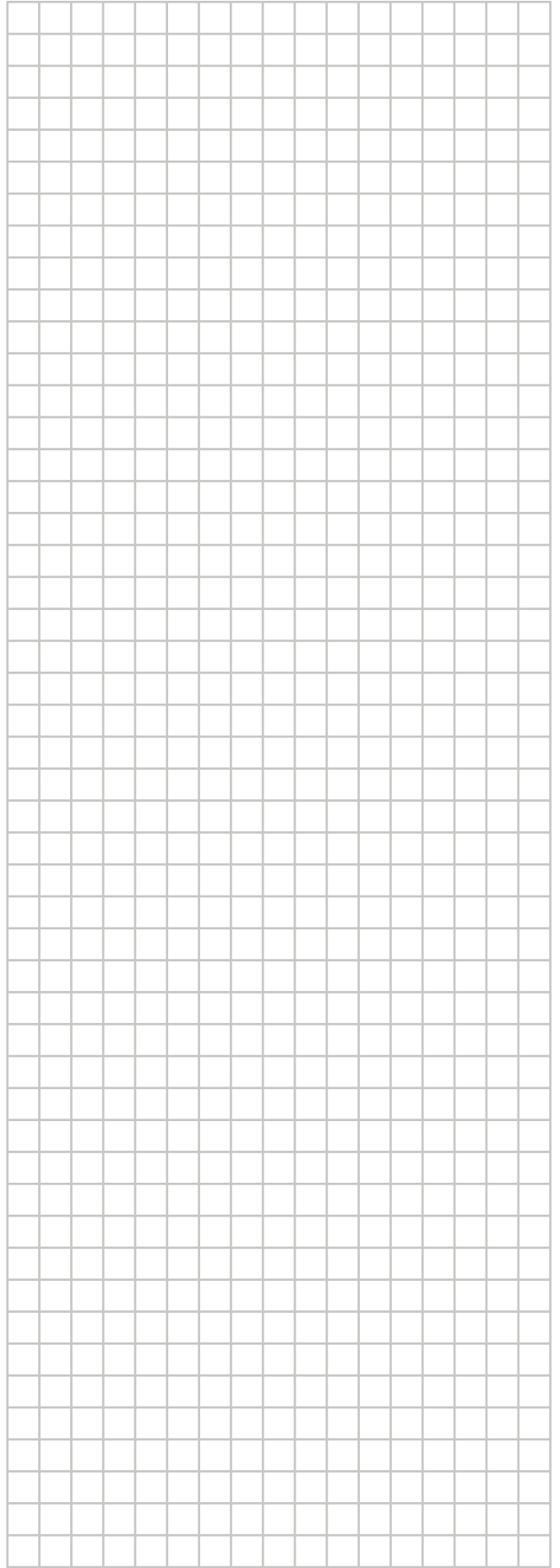
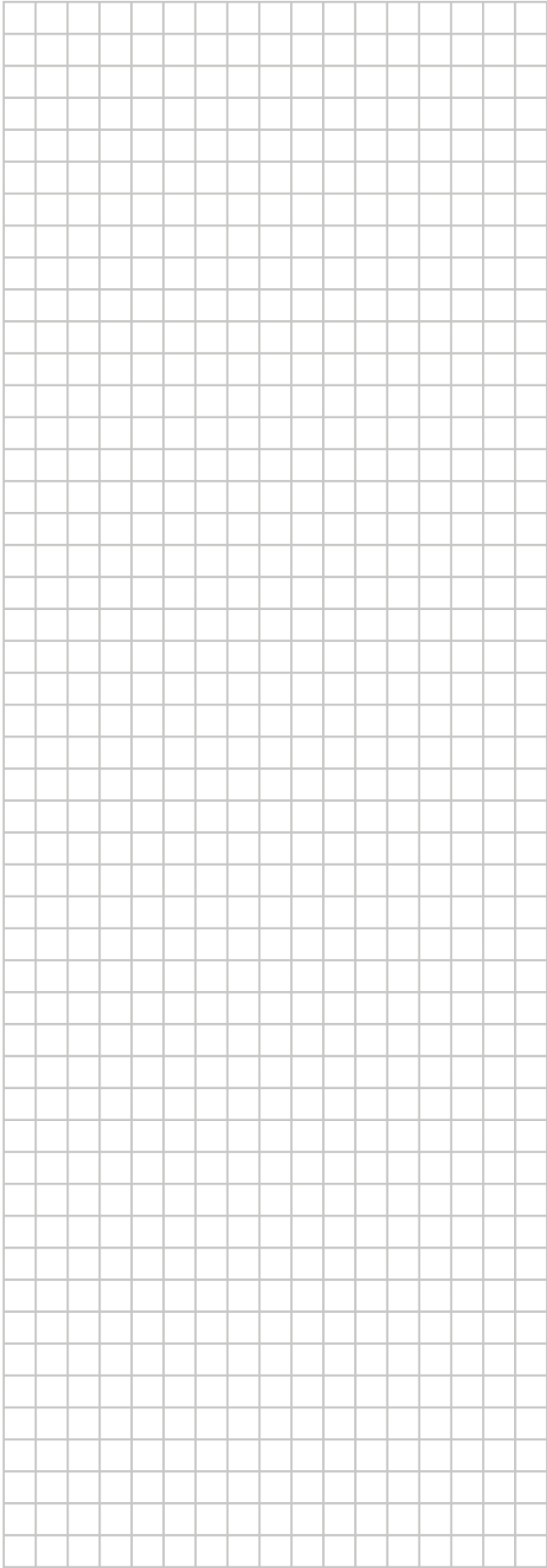

ERC



DAIKIN ISITMA VE SOĞUTMA SİSTEMLERİ SAN.TİC. A.Ş.

Gülsuyu Mahallesi, Fevzi Çakmak Caddesi, Burçak Sokak, No:20, 34848 Maltepe

İSTANBUL / TÜRKİYE

Tel: 0216 453 27 00

Faks: 0216 671 06 00

Çağrı Merkezi: 444 999 0

Web: www.daikin.com.tr

Copyright 2020 Daikin

DAIKIN EUROPE N.V.

Zandvoordestraat 300, B-8400 Oostende, Belgium

3P519299-8T 2020.07