

STIHL MS 271, 291

STIHL



2 - 42	Skötsel anvisning
42 - 84	Käyttöohje
84 - 125	Betjeningsvejledning
125 - 166	Bruks anvisning



Innehållsförteckning

1	Om denna bruksanvisning.....	2
2	Säkerhetsanvisningar.....	3
3	Reaktionskrafter.....	7
4	Arbetsteknik.....	8
5	Skärutrustning.....	14
6	Montera svärdet och kedjan (kedjespännare på sidan).....	15
7	Montera svärdet och kedjan (snabbkedjespänning).....	16
8	Spänna kedjan (kedjespännare på sidan).....	18
9	Spänna kedjan (snabbkedjespänning).....	18
10	Kontrollera sågkedjans spänning.....	19
11	Bränsle.....	19
12	Påfyllning av bränsle.....	20
13	Kedjeolja.....	22
14	Fyll på kedjeolja.....	22
15	Kontrollera kedjesmörjningen.....	22
16	Kedjebroms.....	23
17	Vinterbruk.....	23
18	Starta/stanna motorn.....	24
19	Anvisningar för driften.....	27
20	Håll svärdet i gott skick.....	28
21	Kåpa.....	28
22	Luftfiltersystem.....	29
23	Rengöring av luftfiltret.....	29
24	Inställning av förgasaren.....	30
25	Tändstift.....	31
26	Förvaring av maskinen.....	32
27	Kontroll och byte av kedjedrev.....	32
28	Vårda och slipa sågkedjan.....	33
29	Skötsel och underhåll.....	36
30	Minimera slitage och undvik skador.....	37
31	Viktiga komponenter.....	38
32	Tekniska data.....	39
33	Anskaffning av reservdelar.....	41
34	Reparationsanvisningar.....	41
35	Avfallshantering.....	41
36	EU-försäkran om överensstämmelse.....	41

Hej!

Tack för att du valt en kvalitetsprodukt från STIHL.

Den här produkten har tillverkats med moderna metoder och under omfattande kvalitetskontroller. Vi vill göra allt vi kan för att du ska vara nöjd med den här produkten och kunna använda den utan problem.

Om du har frågor om produkten ber vi dig kontakta din återförsäljare eller vår försäljningsavdelning.

Hälsningar



Dr Nikolas Stihl

1 Om denna bruksanvisning

Denna bruksanvisning omfattar en STIHL motorsåg, även kallad maskinen i denna bruksanvisning.

1.1 Symboler

Symboler som finns på maskinen förklaras i denna skötselansvisning.

Beroende på maskinens typ och utrustning kan följande symboler visas på maskinen.



Bränsletank; bränsleblandning av bensin och motorolja



Tank för kedjeolja; kedjeolja



Blockera och lossa kedjebromsen



Frånslagsbroms



Kedjans löprikning



Ematic; mängdjustering kedjeolja



Spänn kedjan



Insugsluft: vinterdrift



Insugsluft: sommarkrift



Handtagsvärme



Använda dekompresionsventilen



Använda bränslepumpen

1.2 Markering av textavsnitt



VARNING

Varning för olycksrisk och skaderisk för personer samt varning för allvarliga materiella skador.

OBS!

Varning för skador på maskinen eller enstaka komponenter.

1.3 Teknisk vidareutveckling

STIHL arbetar ständigt med vidareutveckling av samtliga maskiner; vi måste därför förbehålla oss rätten till ändringar av leveransomfattningen när det gäller form, teknik och utrustning.

Det innebär att inga anspråk kan ställas utifrån information och bilder i den här skötselansvningen.

2 Säkerhetsanvisningar



Särskilda säkerhetsåtgärder krävs vid arbete med motorsågen eftersom kedjan arbetar med mycket hög hastighet och skärtänderna är mycket vassa.



Läs hela bruksanvisningen före första användningstillfället och förvara den säkert för senare bruk. Att inte följa bruksanvisningen kan innebära livsfara.

2.1 Allmänt att observera

Följ gällande säkerhetsföreskrifter, t.ex. från Arbetsmiljöverket.

Användning av bullrande maskiner är enligt lag begränsad under vissa delar av dygnet i en del länder och regioner.

Om du använder motorsågen för första gången ska du låta försäljaren eller någon annan sakkunnig förklara hur maskinen ska hanteras på ett säkert sätt eller gå en kurs.

Minderåriga får inte arbeta med motorsågen – undantag är de som fyllt 16 år och utbildas under uppsikt.

Håll barn, djur och åskådare borta.

Användaren är ansvarig för olycksfall eller faror som kan drabba andra personer eller deras egendom.

Motorsågen får endast lämnas vidare eller lånas ut till personer som känner till den och dess

användning – lämna alltid med bruksanvisningen.

Den som arbetar med motorsågen måste vara utvilad, frisk och i god kondition. Den som inte får anstränga sig av hälsoskäl ska rådfråga sin läkare före arbete med motorsågen.

Arbeta aldrig med motorsågen efter intag av alkohol, läkemedel eller droger som påverkar reaktionsförmågan.

Arbeta inte vid dåligt väder (regn, snö, is, bläst) – förhöjd olycksrisk!

Endast användare av pacemaker: Tändsystemet i denna motorsåg alstrar ett ytterst svagt elektromagnetiskt fält. Det kan inte uteslutas helt att fältet påverkar enstaka typer av pacemakers. För att undvika hälsorisker rekommenderar STIHL att du kontaktar din läkare och tillverkaren av pacemakern.

2.2 Avsedd användning

Använd endast elmotorsågen för sågning i trä och föremål av trä.

Motorsågen får inte användas för andra ändamål – olycksrisk!

Gör inga ändringar på motorsågen – dessa kan äventyra säkerheten. STIHL ansvarar inte för några person- eller materialskador som uppkommer vid otillåten användning av tillsatsverktyg.

2.3 Klädsel och utrustning

Använd föreskriven klädsel och utrustning.



Kläderna måste vara lämpliga och får inte hindra i arbetet. Använd tätt sittande kläder med **lager som skyddar mot skärskador** – inte arbetsrock.

Använd inte kläder som kan fastna i trä, ris eller i motorsågens rörliga delar. Använd inte heller halsduk, slips eller smycken. Sätt upp och stoppa undan långt hår (sjal, mössa, hjälm m.m.).



Använd **lämpliga skodon** med halkfria sulor och stålhätta.



VARNING



För att minska risken för ögonskador ska tättslutande skyddsglasögon enligt standarden EN 166 eller ansiktsskydd användas. Se till att skyddsglasögonen och ansiktsskyddet sitter korrekt.

Använd ett personligt hörselskydd, t.ex. hörselkåpor.

Använd hjälm om det finns risk för att föremål ramlar ner.



Använd robusta arbetshandskar av slitstarkt material (t.ex. skinn).

STIHL har ett stort utbud av personlig skyddsutrustning.

2.4 Transport

Inför transport, även inför kortare transportsträckor, ska motorsågen stängas av, kedjebromsen ska blockeras och kedjeskyddet ska sättas på. På så sätt kan inte sågkedjan starta oavsiktligt.

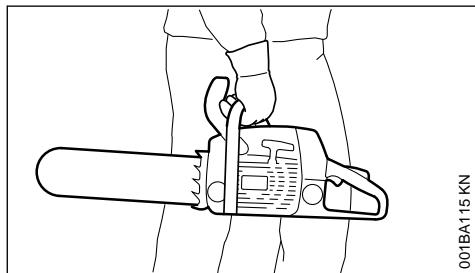

Bär alltid motorsågen i handtagsröret – håll den heta ljuddämparen vänd från kroppen, svärdet skall peka bakåt. Vidrör inte heta maskindelar, särskilt inte ljuddämparens yta – risk för brännskador!

I fordon: Säkra motorsågen så att den inte kan välta, skadas eller läcka bränsle och kedjeolja.

2.5 Rengöring

Rengör plastdetaljer med en trasa. Starka rengöringsmedel kan skada plasten.

Rengör motorsågen från smuts och damm – använd inte fettlösningsmedel.

Rengör kylflötspringorna vid behov.

Använd inte högtrycksvätt vid rengöring av motorsågen. Den hårda vattenstrålen kan skada motorsågens delar.

2.6 Tillbehör

Använd bara sådana verktyg, svärd, kedjor, kedjedrev och tillbehör som har godkänts av STIHL för denna maskin eller tekniskt likvärdiga delar. Vid frågor, kontakta en auktoriserad återförsäl-

jare. Annars finns risk för olyckor eller skador på maskinen.

STIHL rekommenderar STIHL originalverktyg, svärd, kedjor, kedjedrev och tillbehör. Deras egenskaper är optimalt anpassade till produkten och användarens behov.

2.7 Tankning



Bensin är ytterst lättantändligt. Håll ett säkert avstånd till öppen eld – spill inte ut bränsle – rök inte.

Stäng av motorn före tankning.

Tanka inte om motorn fortfarande är varm, eftersom bränsle kan spillas – **brandfara!**

Öppna tanklocket försiktigt så att övertrycket i tanken kan sjunka långsamt och inget bränsle sprutar ut.

Tanka endast på välventilerade ställen. Ombränsle spills ut, rengör genast motorsågen. Se till att det inte kommer bränsle på kläderna, byt i så fall genast.

Motorsågarna kan vara utrustade med följande tanklock som standard:

Tanklock med snäpplock (bajonettlås)



Sätt i tanklocket med bajonettlås korrekt, vrid det till stopp och stäng bygeln.

På så sätt minskas risken för att tanklocket lossnar genom motorns vibrationer och bränsle läcker ut.



Var uppmärksam på läckor! Om bränsle läcker ut, starta inte motorn – **livsfara på grund av brännskador!**

2.8 Före arbetet

Kontrollera att motorsågen är driftsäker – observera motsvarande kapitel i bruksanvisningen:

- Kontrollera att bränslesystemet är tätt, särskilt de synliga delarna som t.ex. tanklock, slanganslutningar, bränslehandpump (endast på motorsågar med bränslehandpump). Om de är ötata eller skadade, starta inte motorn – **brandfara!** Låt en auktoriserad återförsäljare reparera motorsågen innan den används.
- Fungerande kedjebroms, främre handskydd
- Korrekt monterat svärd
- Ordentligt spänd kedja

- Gasspaken och gasspaksspärren måste vara lättrorliga – gasspaken måste fjädra tillbaka till utgångsläget när den släpps.
- Kombispaken ska lätt kunna ställas på **STOP, 0** eller \odot .
- Kontrollera att tändkabelskon sitter fast. Om den sitter löst kan det bildas gnistor som kan antända bränsleluftblandning som läcker ut – **brandfara!**
- Utför inga ändringar på manöver- och säkerhetsanordningarna.
- Handtagen ska vara rena, torra och fria från olja och smuts. Det är viktigt för säker hantering av motorsågen.
- I bränsletanken ska det finnas tillräckligt mycket bränsle och kedjeolja.

Motorsågen får endast användas i driftsäkert skick – **olycksrisk!**

2.9 Start av motorsågen

Starta endast på plant underlag. Se till att du står stadigt och säkert. Håll fast motorsågen ordentligt – skärutrustningen får inte röra några föremål eller marken – den roterande kedjan medför skaderisk.

Motorsågen ska endast manövreras av en person. Andra personer får inte befinna sig i arbetsområdet, inte heller vid start.

Starta inte motorsågen när kedjan är i ett sågs-kär.

Starta motorn minst 3 meter från platsen där du tankade och inte i slutna utrymmen.

Sätt an kedjebromsen före start – den roterande kedjan medför – **skaderisk!**

Dra inte igång motorn medan du håller maskinen i händerna – följ beskrivningen i bruksanvisningen när du startar.

2.10 Under arbetets gång

Stå alltid stadigt och säkert. Var försiktig om barken är blöt – **halkrisk!**

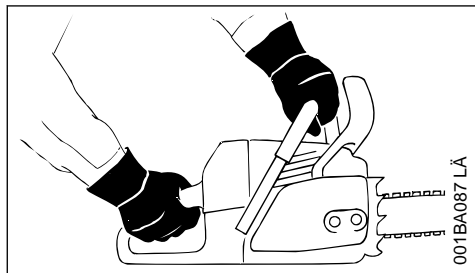

Håll alltid motorsågen **med båda händerna**: Höger hand på det bakre handtaget – även för vänsterhänta. Ta ett ordentligt grepp med tummarna runt både handtagsröret såväl som handtaget för att styra maskinen säkert.

Vid överhängande fara eller nödsituation, stäng genast av motorn – ställ kombispaken/stoppreglaget på **STOP, 0** eller \odot .

Låt aldrig motorsågen gå utan uppsikt.

Var försiktig vid halka, väta, snö, is, i sluttningar, på ojämnt underlag eller vid nyligen avbarkat trä – **halkrisk!**

Arbeta försiktigt vid stubbar, rötter och diken – **snubbelrisk!**

Arbeta inte ensam – var alltid inom hörhåll till andra personer som är olycksfallsutbildade och som kan hjälpa till vid nödfall. Om hjälppersonal befinner sig på arbetsplatsen måste de också bära skyddskläder (hjälm!) och får inte stå direkt under grenar som ska sägas av.

Det krävs ökad försiktighet och uppmärksamhet när hörselskydden är på, eftersom det då är svårare att upptäcka fara som signaleras genom ljud (skrik, ljudsignaler osv.).

Ta arbetspauser i god tid för att undvika trötthet och utmattnings – **olycksrisk!**

Under sågandet bildas damm, (t.ex. träddamm), ånga och rök som kan medföra hälsorisker. Bär andningsskydd vid dammbildning.

När motorn går: Kedjan fortsätter att rotera en liten stund efter att gasspaken släppts – efterrotation.

Rök ej när du använder motorsågen eller i närheten av den – **brandfara!** Ur bränslesystemet kan det strömma ut lättantändliga bensinångor.

Kontrollera kedjan regelbundet och ofta. Om du märker någon förändring ska du omedelbart:

- Stänga av motorn och vänta tills kedjan stannat.
- Kontrollera kedjans skick och att den sitter fast.
- Observera filningsnivån.

Vidrör inte kedjan när motorn går. Om kedjan blockeras av ett föremål, stäng genast av motorn – ta därefter bort föremålet – **skaderisk!**

Stäng av motorn innan du lämnar motorsågen.

Stäng av motorn vid byte av kedja. Om motorn oavsiktligt startar finns – **skaderisk!**

Håll lättantändliga material (t.ex. träspån, bark, torrt gräs och bränsle) borta från det varma avgasflödet och den varma ljuddämparen – **brandfara!** Ljuddämpare med katalysator kan bli särskilt varma.

Arbeta aldrig utan kedjesmörjning, observera därtill oljenivån i oljetanken. Ställ omedelbart in arbetet om oljenivån i oljetanken är för låg och fyll på oljan – se även "Fylla på kedjeolja" och "Kontrollera kedjesmörjning".

Om motorsågen har belastats på felaktigt sätt (t.ex. påverkat av slag eller fall) är det mycket viktigt att driftsäkerheten kontrolleras innan den används igen – se även "Före arbetet".

Kontrollera särskilt att bränslesystemet är rätt och att säkerhetsanordningarna fungerar. Använd aldrig motorsågar som ej är driftssäkra. Kontakta i tveksamma fall en auktoriserad återförsäljare.

Kontrollera att tomgången är felfri, så att kedjan inte roterar med efter att gasspaken har släppts. Kontrollera resp. justera om möjligt tomgångsinställningen regelbundet. Om kedjan ändå roterar under tomgång ska maskinen lämnas till en auktoriserad återförsäljare för reparation.



Motorsågen avger giftiga avgaser så snart motorn går. Dessa avgaser kan vara doftfria och osynliga och innehålla oförbrända kolväten och bensen. Arbeta därför aldrig i slutna eller dåligt ventilerade utrymmen med motorsågen – inte ens med katalysatormaskiner.

Vid arbete i diken, sänkor eller där det är trångt måste luftcirkulationen vara god – **livsfara på grund av förgiftning!**

Vid illamående, huvudvärk, synproblem (t.ex. förminskat synfält), hörselrubbingar, yrsel eller bristande koncentrationsförmåga ska man omedelbart avbryta arbetet. Dessa symptom kan bland annat orsakas av höga avgaskoncentrationer – **olycksrisk!**

2.11 Efter arbetet

Stäng av motorn, blockera kedjebromsen och sätt på kedjeskyddet.

2.12 Förvaring

När motorsågen inte används ska den förvaras så att ingen kan skadas. Se till att ingen obehörig kan använda motorsågen.

Förvara motorsågen på ett säkert och torrt ställe i en torr lokal.

2.13 Vibrationer

Långa arbetspass med maskinen kan leda till vibrationsbetingade cirkulationsstörningar i händerna ("vita fingrar").

En allmänt giltig längd för arbetspass kan inte fastställas eftersom den påverkas av många olika faktorer.

Användningstiden kan förlängas genom:

- skydd för händerna (varma handskar)
- raster

Användningsperioden förkortas genom:

- individuella anlag som t.ex. dålig blodcirkulation (känns igen genom: fingrar som ofta blir kalla, stickningar)
- låga utomhustemperaturer
- greppets styrka (ett kraftigt grepp kan hämma blodcirkulationen)

Vid ofta förekommande långa arbetspass med maskinen och vid ofta förekommande tecken på nedsatt blodcirkulation (t.ex. stickningar i fingrarna) rekommenderas en medicinsk undersökning.

2.14 Underhåll och reparation

Stäng alltid av motorn före alla reparations-, rengörings- och underhållsarbeten såsom arbeten på skärverktyget. Vid oavsiktlig start av kedjan finns – **skaderisk!**

Undantag: Förgasar- och tomgångsinställning.

Genomför underhåll på motorsågen regelbundet. Utför endast underhålls- och reparationsarbeten som finns beskrivna i bruksanvisningen. Låt allt annat arbete utföras av en auktoriserad återförsäljare.

STIHL rekommenderar att endast auktoriserade STIHL-återförsäljare genomför underhåll och reparationer. Auktoriserade STIHL-återförsäljare erbjuds regelbundet utbildning och får tillgång till teknisk information.

Använd endast reservdelar av hög kvalitet. Annars kan risk för olyckor eller skador på motorsågen uppstå. Vid frågor, kontakta en auktoriserad återförsäljare.

Gör inga ändringar på motorsågen – dessa kan äventyra säkerheten – **olycksrisk!**

När tändkabelskon dragits av eller tändstiftet skruvats ur ska motorsågen endast användas när kombispaken står på **STOP, 0** eller  – **brandfara** uppstår på grund av tändgnistor utanför cylindern!

Utför inte underhåll eller förvara maskinen i närheten av öppen eld – bränslet medför **brandfara!**

Kontrollera regelbundet att tanklocket är tätt.

Använd endast felfria tändstift som godkänts av STIHL – se "Tekniska data".

Kontrollera tändkabeln (felfri isolering, festsittande anslutning).

Kontrollera att ljuddämparen är i felfritt skick.

Använd inte maskinen om ljuddämparen är skadad eller borttagen – **brandfara samt risk för hörselskador!**

Rör inte vid den varma ljuddämparen – **risk för brännskador!**

Vibrationsdämparnas skick påverkar vibrationsnivån – kontrollera vibrationsdämparna regelbundet.

Kontrollera kedjefångaren och byt vid skador.

Stäng av motorn

- Vid kontroll av kedjespänningen,
- för att efterspanna kedjan,
- för att byta kedja,
- vid åtgärkning av fel.

Observera filningsanvisningarna – för säker och korrekt hantering av sågkedja och svärd skall de alltid hållas i felfritt skick, kedjan skall vara rätt filad, spänd och välsmord.

Byt ut kedja, svärd och kedjedrev i god tid.

Kontrollera att kopplingstrumman är i felfritt skick.

Förvara bränsle och kedjeolja endast i godkända och korrekt märkta behållare. Förvara den på en torr, sval och säker plats, skydda mot solljus.

Vid fel på kedjebromsen, stäng genast av motorsågen – **skaderisk!** Kontakta en återförsäljare – använd inte motorsågen förrän felet är avhjälpt – se "Kedjebroms".

3 Reaktionskrafter

De vanligast förekommande reaktionskrafterna är kast, rekyll och indragning.

3.1 Fara vid kast



Kast kan leda till livshotande skärskador.

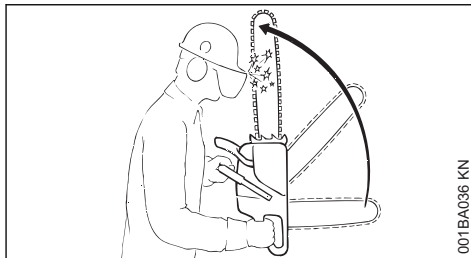

Vid kast (kickback) slungas sågen plötsligt och okontrollerat mot användaren.

3.2 Kast uppstår t.ex. när

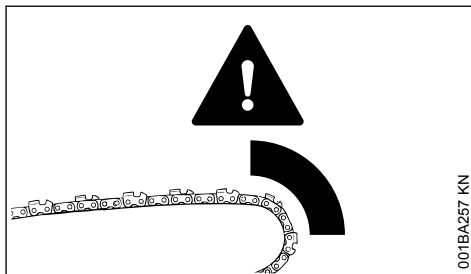

- kedjan i svärdets övre fjärdedel oavsiktligt träffar på trä eller ett fast föremål, t.ex. om man vid kvistning oavsiktligt träffar en annan gren
- kedjan på svärdspetsen kort kläms fast i skäret

3.3 Kedjebromsen QuickStop

I vissa situationer bidrar kedjebromsen till att minska risken för skador – själva kastet går inte att förhindra. När kedjebromsen utlöses stannar kedjan helt inom bråkdelen av en sekund – se kapitlet "Kedjebroms" i denna bruksanvisning.

3.4 Minska risken för kast:

- Arbeta kontrollerat och korrekt
- Håll motorsågen stadigt med båda händerna
- Såga endast med fullt gaspådrag
- Observera svärdspetsen
- Såga inte med svärdspetsen
- Var försiktig vid sågning av små, seiga kvistar, låg undervegetation och telnigar – kedjan kan fastna
- Såga aldrig flera kvistar på en gång
- Arbeta inte för långt framåtlutad
- Såga inte över axelhöjd
- Var ytterst försiktig när du sätter tillbaka svärdet i ett påbörjat skär
- Använd endast "insticksmetoden" om du är förtrogen med denna arbetsteknik

- Var uppmärksam på hur stammen ligger och på de krafter som stänger skäret och kan klämma fast kedjan
- Arbeta endast med en korrekt filad och spänd kedja – underställningen får inte vara för stor
- Använd en kedja med låg kastdens och ett svärd med liten svärddopp

3.5 Indragning (A)

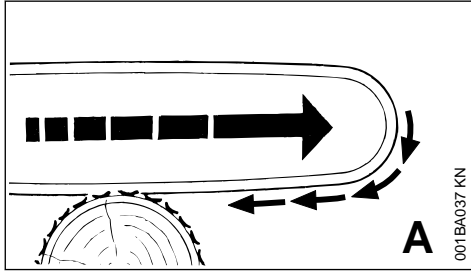

Om kedjan fastnar eller kommer åt ett fast föremål i träet under sågning med svärdets undersida (överskär) kan motorsågen ryckas mot stammen. **Sätt alltid an barkstödet stadigt för att undvika detta.**

3.6 Rekyl (B)

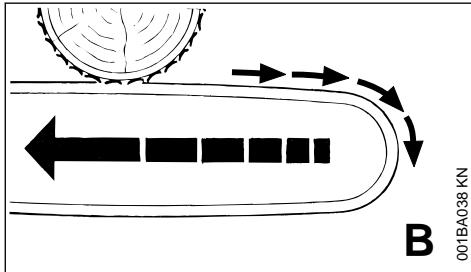

Om kedjan fastnar eller kommer åt ett fast föremål i träet under sågning med svärdets översida (underskär) kan motorsågen slungas tillbaka mot användaren. **För att undvika detta:**

- Kläm inte svärdets ovsida
- Vrid inte svärdet i skäret

3.7 Arbeta ytterst försiktigt

- vid hängande träd
- vid stammar som på grund av ogynnsamt fall står i spänn mellan andra träd
- under arbete vid vindkast

Arbeta inte med motorsågen i dessa fall, utan med krok, vinsch eller traktor.

Dra ut fritt liggande och kvistade stammar. Bearbeta om möjligt på fria ytor.

Död ved (torrt, murket eller rottorrt trä) är mycket farlig och svårberäknelig. Det är ytterst svårt eller nästan omöjligt att bedöma riskerna. Använd hjälpmedel som vinsch eller traktor.

Vid **fällning i närheten av gator, järnvägsspår, kraftledningar** eller liknande måste man arbeta särskilt försiktigt. Informera vid behov polisen, elbolaget eller järnvägsmyndigheten.

4 Arbetsteknik

Sågnings- och fällningsarbeten samt alla därtill knutna arbeten (instickning, kvistning etc.) får endast utföras av den som är utbildad. Den som inte har någon erfarenhet av motorsågar eller arbetstekniken bör inte utföra dessa arbeten – ökad olycksrisk!

Observera nationella föreskrifter för fällteknik vid fällningsarbeten.

4.1 Såga

Arbeta inte i startgasläge. Motorvarvtalet kan inte regleras i det gasspaksläget.

Arbeta lugnt och med eftertanke och bara vid goda ljus- och siktförhållanden. Utsätt inte andra för fara – arbeta försiktigt.

För förstagångsanvändare rekommenderas att man först övar på att såga rundvirke på en sågbock – se "Såga tunt trä".

Använd kortast möjliga svärd: Sågkedjan, svärdet och kedjehjulet måste passa ihop och till motorsågen.

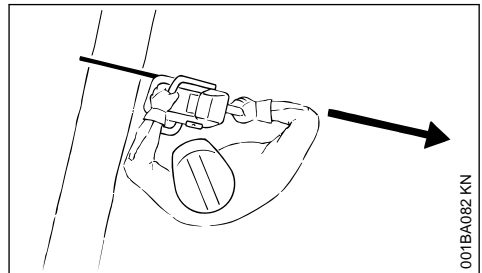

Ha inga kroppsdelar i sågkedjans förlängda **svängområde**.

Kedjan måste alltid rotera när du lossar motorsågen ur träet.

Använd motorsågen endast för att såga, inte för att bända loss eller skyffla undan grenar eller rotben.

Såga inte igenom fritt hängande grenar underifrån.

Var försiktig vid skärning av buskage och unga träd. Tunna skott kan fångas av sågkedjan och kastas i användarens riktning.

Var försiktig när du sågar i splittrat trä – **risk för personskador till följd av träbitar som slits med!**

Se till att inga främmande föremål kommer i kontakt med motorsågen: stenar, spikar osv. kan slungas i väg och skada kedjan. Motorsågen kan studsas upp – **olycksrisk!**

Om en roterande sågkedja träffar en sten eller ett annat hårt föremål kan det bildas gnistor som under vissa omständigheter kan sätta eld på lättantändliga material. Även torra växter och snår är lättantändliga, framför allt när vädret är varmt och torrt. Vid brandfara ska motorsågen inte användas nära lättantändliga material eller torra växter och sly. Det är mycket viktigt att fråga den ansvariga skogsvårdsmyndigheten om det föreligger brandfara.



Stå alltid ovanför eller vid sidan av stammen eller liggande träd i slutningar. Se upp för rullande stockar.

Vid arbeten på hög höjd:

- Använd alltid arbetsplattform
- Arbeta aldrig på stege och klättra inte upp i träd
- arbeta aldrig utan stadigt fötäste
- arbeta aldrig över axelhöjd
- arbeta aldrig med en hand

Dra på full gas och sätt emot barkstödet innan du börjar såga.

Arbeta aldrig utan barkstöd, sågen kan rycka användaren framåt. Sätt alltid an barkstödet stadigt.

I slutet av skäret stötts inte motorsågen med skärverktyget i skäret. Användaren måste hålla emot motorsågens tyngd – **risk för att tappa kontrollen över maskinen!**

Sågning av tunt trä:

- Använd stabil och stadig kedjespännanordning
- sågbock
- Håll inte fast träet med foten
- Andra personer får varken hålla fast träet eller hjälpa till på annat sätt

Kvistning:

- Använd kedja med låg kasttendens
- Stötta motorsågen så mycket som möjligt
- Stå inte på stammen när du kvistar
- Såga inte med svärdspetsen
- Var uppmärksam på kvistar som står i spänn
- Såga aldrig flera kvistar på en gång

Liggande eller stående trä i spänn:

Följ noga ordningsföljden för skäret – först trycksidan (1), sedan dragsidan (2), annars finns risk för kast eller att skärverktyget kläms i skäret – **skaderisk!**

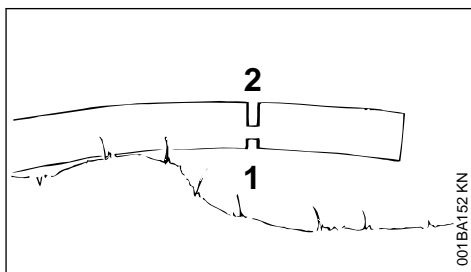
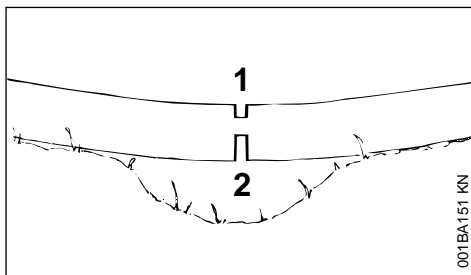

- ▶ Såga avlastningssnitt i trycksidan (1)
- ▶ Såga skiljeskär på dragsidan (2)

Om skiljeskåret sågas nerifrån och upp (underskär) – **risk för rekyl!**

OBS!

Vid liggande stammar får inte kapstället vila på marken – kedjan kan skadas.

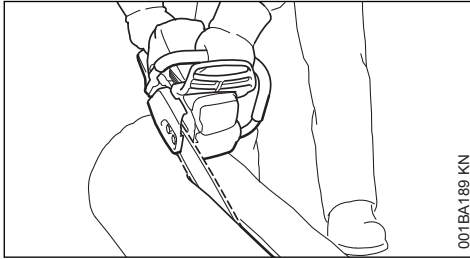
Längdsnitt:

Sågteknik utan användning av barkstödet – risk för att sågen dras in i stammen – sätt an svärdet i så platt vinkel som möjligt – vidta extra försiktighet – ökad **risk för kast!**

4.2 Förbereda fällning

Endast personer som arbetar med fällningen får vistas i fällningsområdet.

Kontrollera att ingen skadas av det fallande trädet – varningsrop hörs ibland inte på grund av motorbuller.

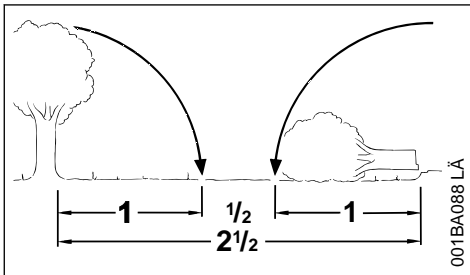

Håll ett avstånd på minst 2 1/2 trädängder till nästa arbetsplats.

Fastställ fällriktning och flyktväg

Välj en lucka mellan omgivande träd där trädet kan fällas.

Observera därvid:

- trädets naturliga lutning,
- ovanligt kraftig kvistbildning, ojämn trädform, träskador,
- vindriktning och vindhastighet – fäll inte om det blåser mycket
- sluttningsriktning
- närliggande träd
- snölast
- trädets hälsotillstånd – var särskilt försiktig om stammen är skadad eller död (torr, seg eller död ved)

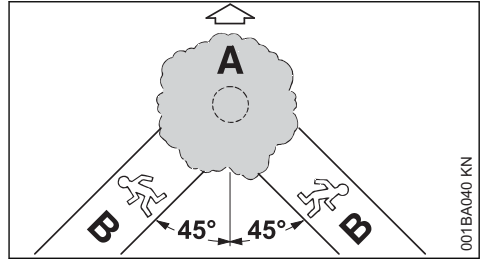
**A fällriktning****B flyktväg (analog utrymningsväg)**

- fastställ flyktväg för varje person som arbetar – ca 45° snett mot fällriktningen
- håll flyktvägen fri från hinder
- lägg verktyg och maskiner på säkert avstånd – dock inte på flyktvägen
- vistas endast vid sidan av den fallande stammen vid fällning och gå till flyktvägen snett bakåt
- i branta sluttnings ordnas flyktvägar parallellt med sluttningsriktningen
- var uppmärksam på fallande grenar när du går tillbaka och var uppmärksam på kronan

Förbereda arbetsområdet på stammen

- Ta bort hindrande grenar, sly och andra hinder runt stammen och se till att alla arbetande personer kan stå stadigt
- Rengör stammen grundligt nedtill (t.ex. med yxa) – sand, stenar och andra föremål kan göra sågkedjan slö

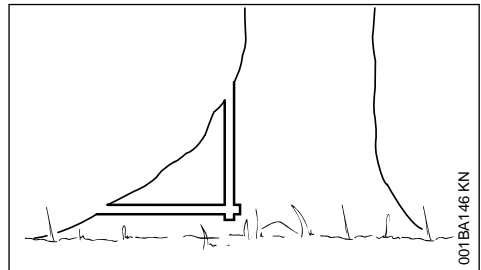

- Ta bort stora rotben: Börja med det största rotbenet – såga först lodrätt och sedan vågrätt – endast vid friskt trä

4.3 Riktskär

Förbereda riktskär

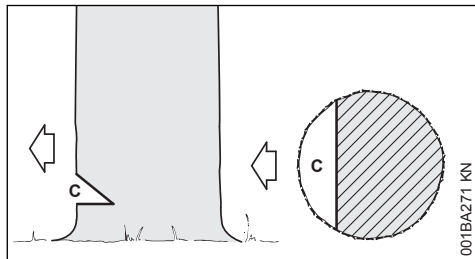

Riktskåret (C) avgör fällriktningen.

Viktigt:

- såga riktskåret i rät vinkel mot fällriktningen
- såga så nära marken som möjligt
- såga till ett djup av ca 1/5 till max 1/3 av stammens diameter

Bestämning av fällriktningen – med en fällist på maskin- och fläktkåpa

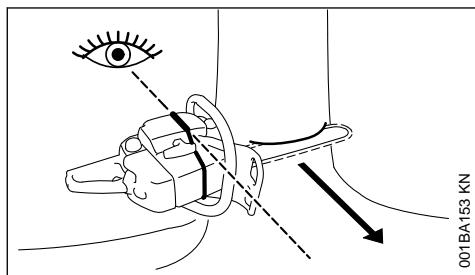

Denna motorsåg är utrustad med en fällist på maskin- och fläktkåpa. Använd denna fällist.

Sågning av riktskär

Vid sågning av riktskär ska motorsågen riktas så att riktskåret ligger i rät vinkel mot fällriktningen.

Vid sågning av riktskär med underskär (vågrätt skär) och överskär (vinklat skär) tillåts olika ordningsföljder – följ nationella föreskrifter för fällteknik.

- Såga underskär (vågrätt skär)
- Såga överskåret (snett skär) ca 45° - 60° i förhållande till underskåret

Kontrollera fällriktningen

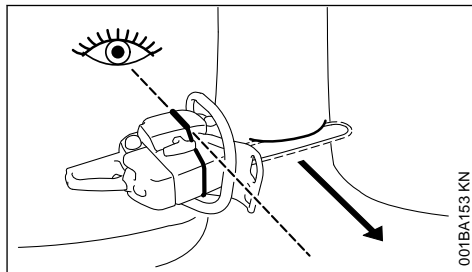

- Placera motorsågen med styrskenan i underskåret. Fällisten måste vara riktad i mot den angivna fällriktningen – korriger vid behov fällriktningen genom lämplig efterskäring av riktskåret

4.4 Spjälknings-skär

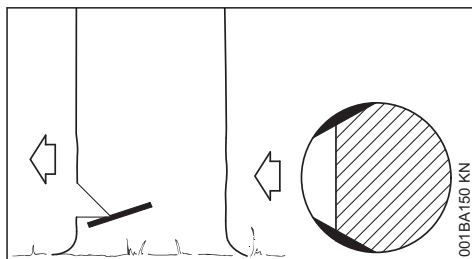

Vid träslag med långa fibrer bör man såga spjälknings-skär för att förhindra att veden splittras när stammen faller. Såga på båda sidor om stammen, i höjd med det undre fallskåret till ett djup av ca 1/10 av stammens diameter. På tjockare stammar är maxdjupet lika med svärdsbredden.

Gör inte spjälknings-skär på sjukt trä.

4.5 Grund för fällskär

Stockmassa

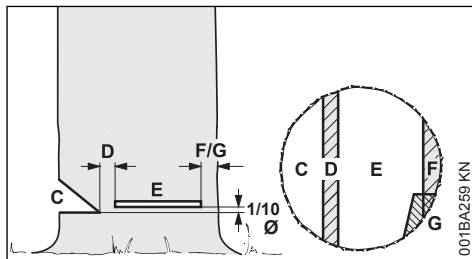

Riktskåret (C) avgör fällriktningen.

Brytmånen (D) fungerar som ett gångjärn när trädet faller.

- Brytmånens bredd: ca 1/10 av stammens diameter
- Såga aldrig i brytmånen vid sågning av fällskäret – annars blir inte fällriktningen den planerade – **olycksrisk!**
- lämna en bredare brytmån på murkna stammar

Med **fällskäret (E)** fälls trädet.

- exakt vågrätt
- 1/10 (minst 3 cm) av stamdiametern över fällskärets undersida (C)

Hållbandet (F) eller **Säkerhetsbandet (G)** stöttar trädet och förhindrar att det faller för tidigt.

- Bandets bredd: ca 1/10 till 1/5 av stammens diameter
- Såga aldrig i bandet under fällningen
- Använd ett bredare band på murkna stammar

Instickning

- som avlastningsskär vid uppsågningar
- vid finsnickeri

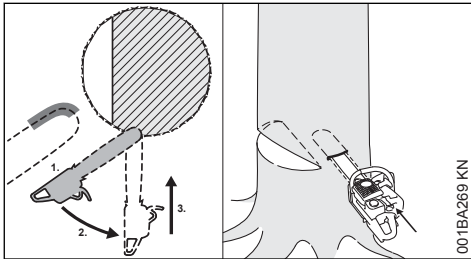

- använd en lågfjädrande sågkedja och var extra försiktig

1. Fäst styrskenan med undersidan av spetsen – inte med ovansidan – **risk för kast!** Såga med fullt gaspådrag tills skenan befinner sig två gånger bredden in i stammen.
2. Vrid långsamt till insticksläge – **risk för kast och rekyl!**
3. Stick in försiktigt – **risk för rekyl!**

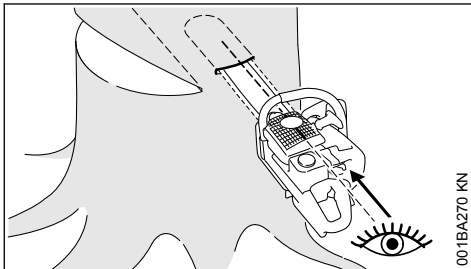

Om möjligt, använd en styrlist. Styrlisten och svärdets ovan- resp. undersida är parallella.

Vid instickning hjälper styrlisten brytmånen parallellt, dvs. att göra alla ställen lika tjocka. För sedan styrlisten parallellt till riktskärslinjen.

Fällkil

Sätt in fällkilen så tidigt som möjligt, dvs. så snart inga hinder väntas i skärspåret. Sätt fällkilen i fällskäret och slå in med hjälp av lämpligt verktyg.

Använd endast aluminium- eller plastkilar, inte stålklar. Stålkilar kan skada sågkedjan kraftigt och orsaka farliga kast.

Välj en lämplig fällkil beroende på stammens diameter och på snittfogens bredd (i enlighet med fällskär (E)).

Vänd dig till en STIHL-återförsäljare för korrekt val av kil (lämplig längd, bredd och höjd).

4.6 Välj rätt fällskär

Valet av lämpligt fällskär beror på samma kännetecken som måste observeras vid fastställningen av fällriktningen.

Flera olika särdrag skiljer dessa kännetecken åt. I denna bruksanvisning beskrivs endast de två som oftast förekommer:

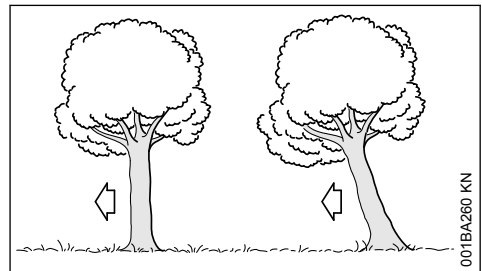

till vänster:	Normalstam – lodrät stam med jämn krona
till höger:	Lutande stam – kronan pekar i fällriktningen

4.7 Fällskär med säkerhetsband (normalstam)

A) Tunna stammar

Använd detta fällskär när stammens diameter är mindre än motorsågens skärlängd.

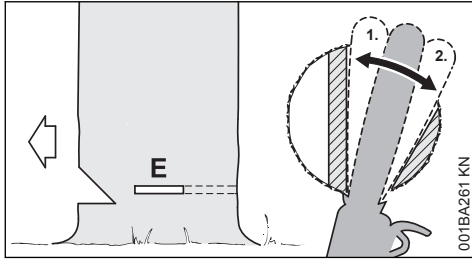

Ropa "Se upp!" innan fällskäret påbörjas.

- ▶ Stick in fällskäret (E) – stick in svärdet helt
- ▶ Sätt an barkstödet bakom brytmånen och använd det som vridpunkt – flytta motorsågen så lite som möjligt
- ▶ Gör ett fällskär till brytmånen (1)
 - Såga inte i brytmånen
- ▶ Gör ett fällskär till säkerhetsbandet (2)
 - Såga inte i säkerhetsbandet

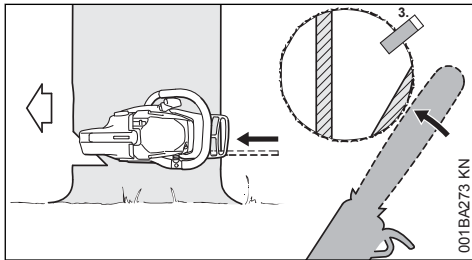

- ▶ Sätt in en fällkil (3)

Omedelbart före trädet fälls ska man ropa "Se upp!" en gång till.

- ▶ Trä igenom säkerhetsbandet utifrån, horisontellt på skärets yta med utsträckta armar

B) Tjocka stammar

Använd detta fällskär när stammens diameter är större än motorsågens skärlängd.

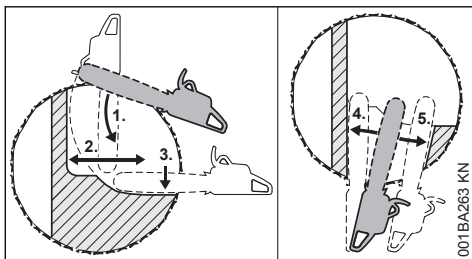

Ropa "Se upp!" innan fällskäret påbörjas.

- ▶ Sätt an barkstödet i höjd med fällskäret och använd som vridpunkt – flytta efter motorsågen så lite som möjligt

- ▶ Svärdets spets tränger in i stammen (1) framför brytmånen – styr sågen precis vågrätt och sväng svärdet så långt det går
- ▶ Gör ett fällskär till brytmånen (2)
 - Såga inte i brytmånen
- ▶ Gör ett fällskär till säkerhetsbandet (3)
 - Såga inte i säkerhetsbandet

Fällskäret fortsätter från stammens sida mittemot.

Se till att det andra skäret hamnar på samma nivå som det första.

- ▶ Stick in fällskäret
- ▶ Gör ett fällskär till brytmånen (4)
 - Såga inte i brytmånen
- ▶ Gör ett fällskär till säkerhetsbandet (5)
 - Såga inte i säkerhetsbandet

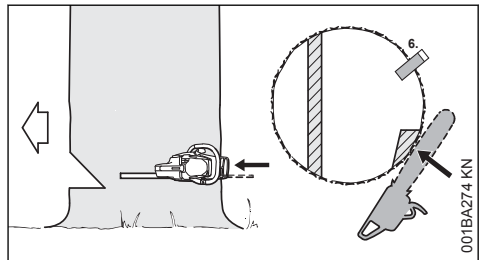

- ▶ Sätt in en fällkil (6)

Omedelbart före trädet fälls ska man ropa "Se upp!" en gång till.

- ▶ Trä igenom säkerhetsbandet utifrån, horisontellt på skärets yta med utsträckta armar

4.8 Fällskär med hållband (lutande stam)

A) Tunna stammar

Använd detta fällskär när stammens diameter är mindre än motorsågens skärlängd.

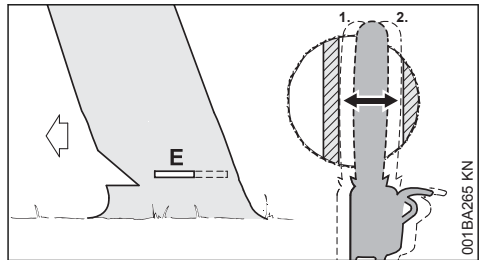

- ▶ Stick in svärdet tills det kommer ut igen på andra sidan stammen
- ▶ Gör ett fällskär (E) till brytmånen (1)
 - exakt vågrätt

- Såga inte i brytmånen
- ▶ Gör ett fällskär fram till hållbandet (2)
 - exakt vågrätt
 - Såga inte i hållbandet

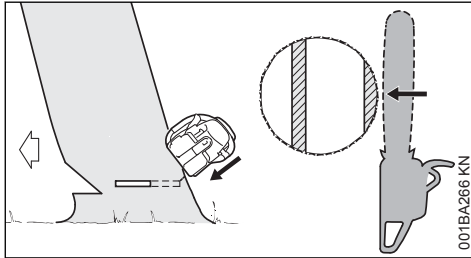

Omedelbart före trädet fälls ska man ropa "Se upp!" en gång till.

- ▶ Trä igenom hållbandet utifrån, snett uppåt med utsträckta armar

B) Tjocka stammar

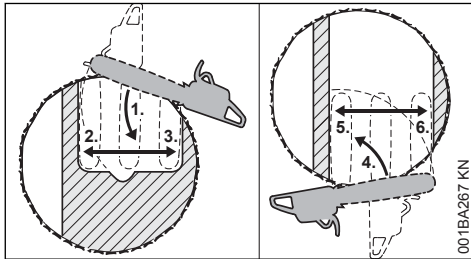

Använd detta fällskär när stammens diameter är större än motorsågens skärlängd.

- ▶ Placera barkstödet bakom hållbandet och använd som vridpunkt. – flytta efter motorsågen så lite som möjligt
- ▶ Svärdets spets tränger in i stammen (1) framför brytmånen – styr sågen precis vågrätt och sväng svärdet så långt det går
 - Såga inte i hållbandet och brytmånen
- ▶ Gör ett fällskär till brytmånen (2)
 - Såga inte i brytmånen
- ▶ Gör ett fällskär till hållbandet (3)
 - Såga inte i hållbandet

Fällskäret fortsätter från stammens sida mittemot.

Se till att det andra skäret hamnar på samma nivå som det första.

- ▶ Sätt an barkstödet bakom brytmånen och använd det som vridpunkt – flytta motorsågen så lite som möjligt
- ▶ Svärdets spets tränger in i stammen (4) framför hållbandet - styr sågen precis vågrätt och sväng svärdet så långt det går

- ▶ Gör ett fällskär till brytmånen (5)
 - Såga inte i brytmånen
- ▶ Gör ett fällskär till hållbandet (6)
 - Såga inte i hållbandet

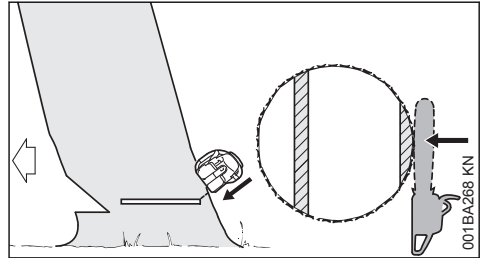

Omedelbart före trädet fälls ska man ropa "Se upp!" en gång till.

- ▶ Trä igenom hållbandet utifrån, snett uppåt med utsträckta armar

5 Skärutrustning

Skärutrustningen består av sågkedja, svärd och kedjedrev.

Skärutrustningen som ingår i leveransen är optimalt anpassad till motorsågen.

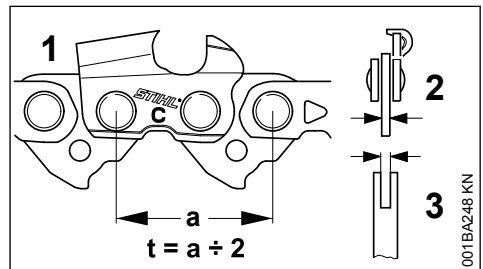

- Delningen (t) för sågkedjan (1), kedjedrevet och topptrissan på Rollomatic-svärdet måste stämma överens.
- Kedjans (1) drivlänkstjocklek (2) måste anpassas till svärdets (3) spårbredd.

Om komponenter som inte stämmer överens kombineras kan detta redan vid kort användning leda till skador på skärutrustningen som inte går att reparera.

5.1 Kedjeskydd

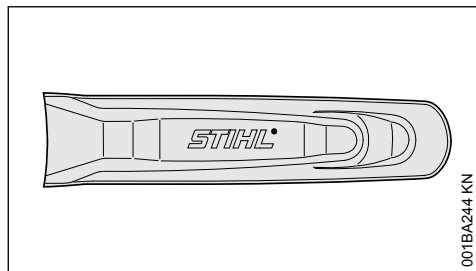

001BA244 KN

I leveransomfattningen ingår ett kedjeskydd som passar till skärutrustningen.

Om du använder svärd i olika längder på en och samma motorsåg måste du alltid använda ett passande kedjeskydd som täcker hela svärdet.

På kedjeskyddets sida finns präglad information om längden på passande svärd.

För svärd som är längre än 90 cm krävs en kedjeskyddsförlängning. För svärd som är längre än 120 cm krävs två kedjeskyddsförlängningar.

Allt efter vilka tillbehör som ingår finns kedjeskyddsförlängning i leveransen eller som specialtillbehör.

5.2 Påsättning av kedjeskyddsförlängning

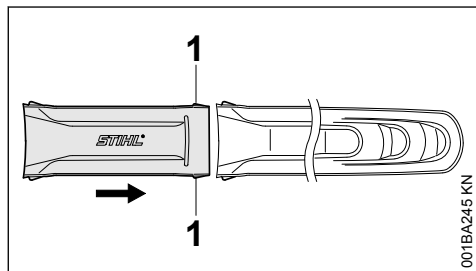

001BA245 KN

- Koppla ihop kedjeskyddsförlängningen och kedjeskyddet – klackarna (1) ska haka in i kedjeskyddet.

6 Montera svärdet och kedjan (kedjespännare på sidan)

6.1 Demontera kopplingskåpan

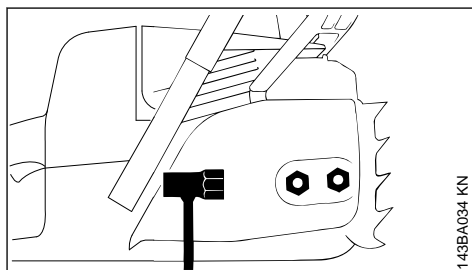

143BA034 KN

- Skruva av muttrarna och ta bort kopplingskåpan.

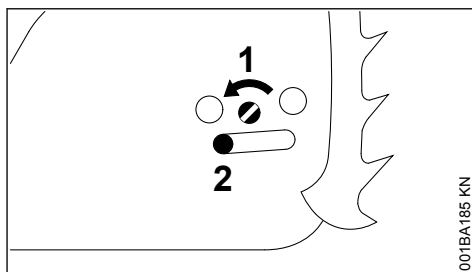

001BA185 KN

- Skruva skruven (1) åt vänster tills spännslieden (2) ligger an åt vänster mot kåpans ursparning.

6.2 Lossa kedjebromsen.

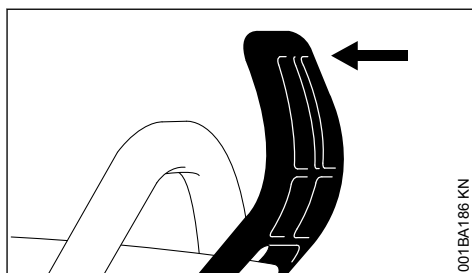

001BA186 KN

- Dra handskyddet i handtagets riktning tills ett klickande hörs – kedjebromsen har lossats.

6.3 Lägga på kedjan.

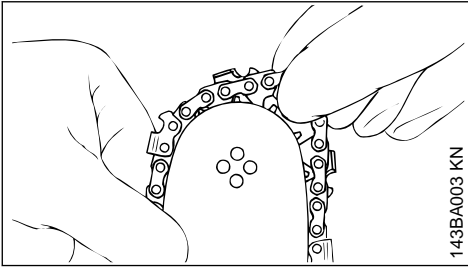

! VARNING

Ta på skyddshandskar – risk för skada på grund av de skarpa skärlänkarna.

- ▶ Lagg på kedjan med början på svärdspetsen.

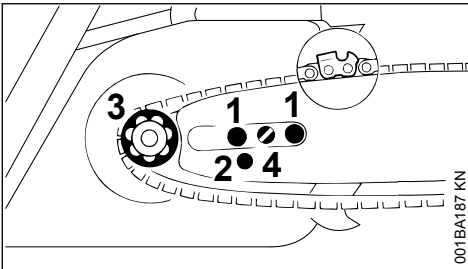

- ▶ Lagg svärdet över skruvarna (1) – kedjans egg måste peka åt höger.
- ▶ Lagg fixeringshållet (2) över spännslidens tappar – lagg samtidigt kedjan över kedjehjulet (3).
- ▶ Vrid skruven (4) åt höger till dess att kedjan hänger ner endast en liten bit – och drivlänkens klackar ligger i svärdsspåret.
- ▶ Sätt tillbaka kopplingskåpan – dra åt muttrarna för hand, men endast lätt.
- ▶ Se vidare under "Spänn sågkedjan".

7 Montera svärdet och kedjan (snabbkedjespänning)

7.1 Ta av kedjedrevskåpan

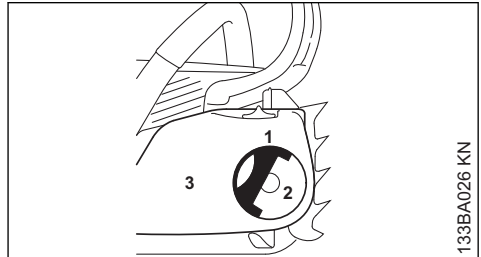

- ▶ Fäll upp handtaget (1) tills det hakar fast
- ▶ Vrid vingmuttern (2) åt vänster tills den sitter löst mot
- ▶ kopplingskåpan (3)
- ▶ Ta av kedjedrevskåpan

7.2 Montering av spänskiva

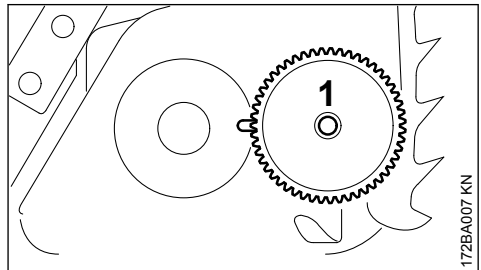

- ▶ Ta av spänskivan (1) och vrid runt

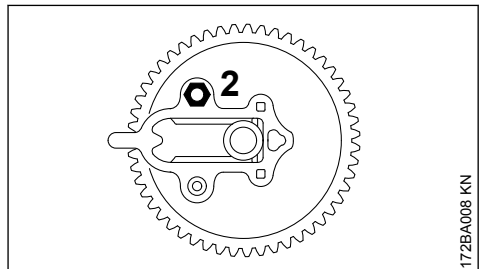

- ▶ Vrid loss muttern (2)

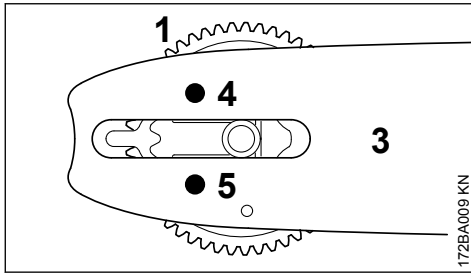

- Placera spännskivan (1) och svärdet (3) mot varandra på ett sådant sätt att gängstiftet (4) går in genom svärdets övre hål och den korta styrtappen (5) går in genom svärdets nedre hål

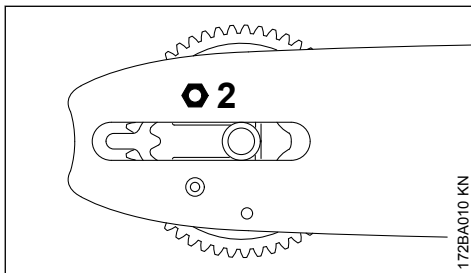

- Sätt dit muttern (2) och skruva åt för hand tills den ligger an mot gängstiftet

7.3 Lossa kedjebromsen

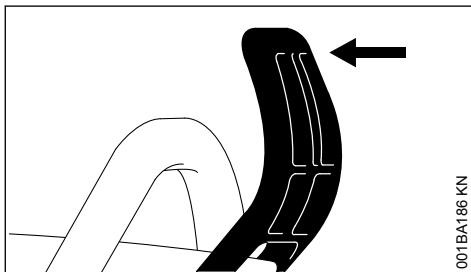

- Dra handskyddet i riktning mot handtagsröret tills det klickar hörbart – kedjebromsen har lossats

7.4 Lägga på sågkedjan

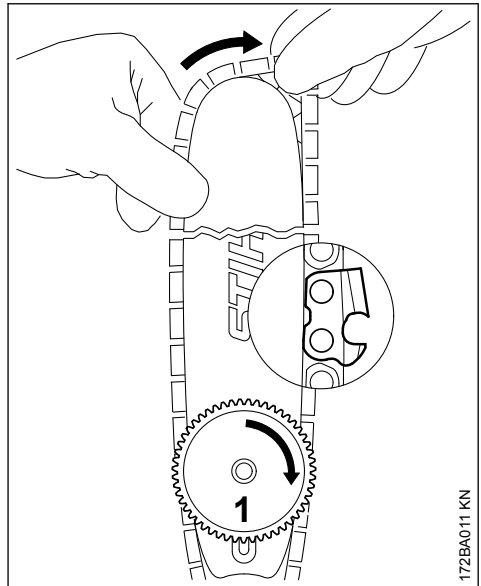

Använd skyddshandskar – risk för personskador på grund av vassa tänder

- Läg på sågkedjan, börja med svärdspetsen – observera spännskivans och eggarnas position
- Vrid spännskivan (1) åt höger till stopp
- Vrid svärdet så att spännskivan pekar mot användaren

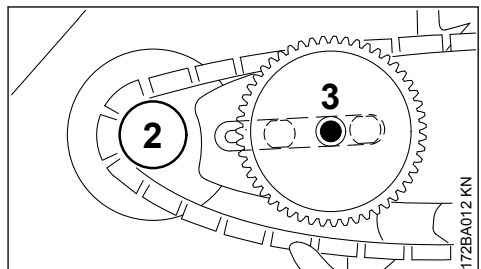

- Läg sågkedjan över kedjerevet (2)
- Läg på svärdet – flänsskruven (3) ska peka genom spännskivans hål – de båda korta flänsskruvarnas huvuden ska peka in i svärdets avlånga hål

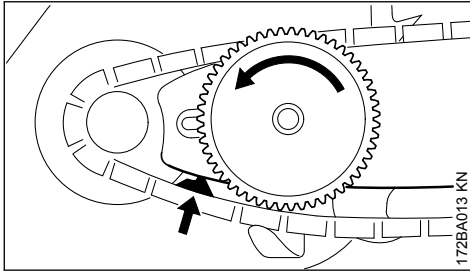

- För in drivlänken i svärdspåret (se pil) och vrid spännskivan åt vänster så långt det går

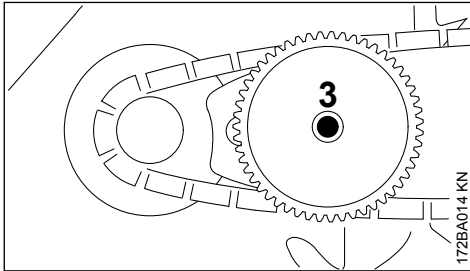

- Sätt på kopplingskåpan – flänsskruven (3) ska sitta i mitten av vingmuttern

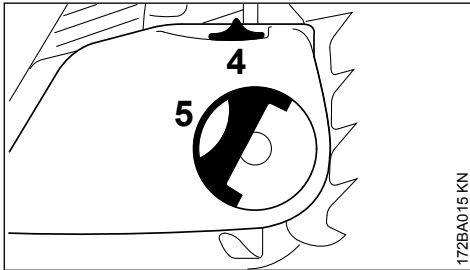

När kopplingskåpan sätts an måste spännrattens kuggar och spännskivan greppa tag i varandra, vrid eventuellt

- Vrid om nödvändigt en aning på spännratten (4) tills kopplingskåpan går att skjuta fullständigt mot motorhuset
- Fäll upp handtaget (5) tills det hakar fast
- Sätt på vingmuttern och dra åt lätt
- Fortsätt med "Spänn sågkedjan"

8 Spänna kedjan (kedjespännare på sidan)

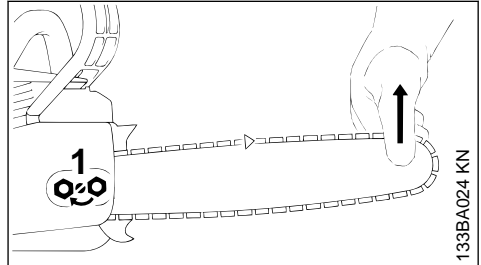

Efterspänning under arbetet:

- Stäng av motorn:
- Lossa muttrarna
- Lyft svärdet i spetsen
- Använd skruvmejsel och vrid skruven (1) åt höger tills sågkedjan ligger an mot svärdets undersida
- Fortsätt lyfta svärdet och dra åt muttrarna
- Se vidare under "Kontrollera sågkedjans spänning"

En ny kedja måste spännas oftare än en kedja som har använts en tid!

- Kontrollera kedjespänningen regelbundet, se "Under arbetet"

9 Spänna kedjan (snabbkedjespänning)

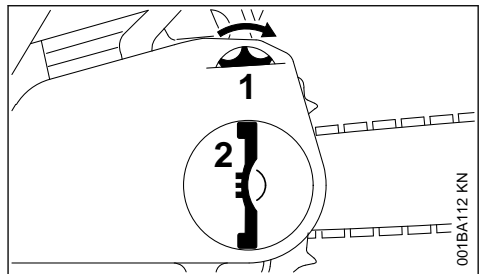

Efterspänning under arbetet:

- Stäng av motorn
- Fäll upp vingmutterns handtag och lossa vingmuttern
- Vrid spännratten (1) åt höger så långt det går
- Dra åt vingmuttern (2) ordentligt för hand
- Fäll tillbaka vingmutterns handtag
- se vidare under "Kontrollera sågkedjans spänning"

En ny kedja måste spännas oftare än en kedja som har använts en tid!

- Kontrollera kedjespänningen regelbundet, se "Under arbetet"

10 Kontrollera sågkedjans spänning

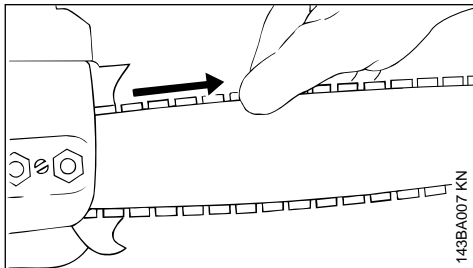

- Stäng av motorn
- Ta på skyddshandskar
- Sågkedjan ska ligga an mot svärdets undersida – och den ska kunna dras för hand längs svärdet vid lossad kedjebroms
- Vid behov, spänn sågkedjan

En ny kedja måste spännas oftare än en kedja som har använts en tid.

- Kontrollera kedjespänningen regelbundet, se "Under arbetet"

11 Bränsle

Motorn måste drivas med en bränsleblandning av bensin och motorolja.



Undvik direkt hudkontakt med bränsle och andas inte in bränsleångor.

11.1 STIHL MotoMix

Vi rekommenderar att du använder STIHL MotoMix. Den här färdiga bränsleblandningen är bensolfri, blyfri, har hög oktanhalt och har alltid rätt blandningsförhållande.

STIHL MotoMix är blandad med STIHL tvåtaktsmotorolja HP Ultra som ger lång motorlivslängd.

MotoMix finns inte på alla marknader.

11.2 Blanda bränsle

OBS!

Olämpliga drivmedel eller blandningsförhållanden som avviker från den föreskrivna kan skada motorn allvarligt. Bensin eller motorolja av låg kvalitet kan skada motorn, packningar, ledningar och bränsletanken.

11.2.1 Bensin

Använd endast **märkesbensin** som minst har en oktanhalt på 90 RON, blyfri eller med bly.

Bensin med en alkoholhalt över 10 % kan orsaka ojämn gång i motorer med justerbar förgasare och får därför inte användas i sådana motorer.

Motorer med M-Tronic har full effekt med bensin med upp till 25 % alkoholhalt (E25).

11.2.2 Motorolja

Om bränsle blandas själv får endast en STIHL tvåtaktsmotorolja eller en annan motorolja med hög kapacitet i klass JASO FB; JASO FC; JASO FD; ISO-L-EGB, ISO-L-EGC eller ISO-L-EGD användas.

STIHL föreskriver tvåtaktsmotoroljan STIHL HP Ultra eller en likvärdig motorolja med hög kapacitet, för att kunna garantera utsläppsgrensvärdet under maskinens livstid.

11.2.3 Blandningsförhållande

STIHL tvåtaktsmotorolja 1:50; 1:50 = 1 del olja + 50 delar bensin

11.2.4 Exempel

Bensinmängd liter	STIHL tvåtaktsolja 1:50 liter	(ml)
1	0,02	(20)
5	0,10	(100)
10	0,20	(200)
15	0,30	(300)
20	0,40	(400)
25	0,50	(500)

- Blanda i en behållare som är godkänd för bränsle; tillsätt först motorolja och sedan bensin och blanda noga

11.3 Förvara bränsleblandningen

Förvara bara i behållare som är godkända för bränsle på en säker, torr och sval plats, skydda mot ljus och solljus.

Bränsleblandningar åldras, blanda bara så att det räcker i några veckor. Lagra inte bränsleblandningen längre än 30 dagar. Bränslebland-

ningen kan bli obrukbar snabbare om den utsätts för ljus, solljus, låga eller höga temperaturer.

STIHL MotoMix kan lagras upp till 2 år utan problem.

- Skaka behållaren med bränsleblandningen kraftigt innan du fyller på bränsle



Det kan bildas tryck i behållaren, öppna den försiktigt.

- Rengör bränsletanken och behållaren nogga då och då

Hantera bränslerester och rengöringsmedel enligt gällande miljöskyddsbestämmelser!

12 Påfyllning av bränsle



12.1 Förberedning av maskinen

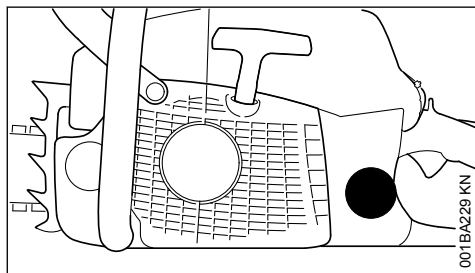

- Rengör tanklocket och ytan runt detta före tankning, så att ingen smuts kommer in i bränsletanken
- Placera maskinen så att locket är vänt uppåt

12.2 Öppna

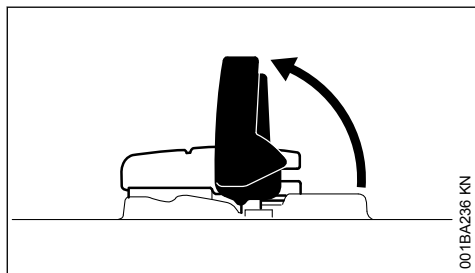

- Fäll upp bygeln

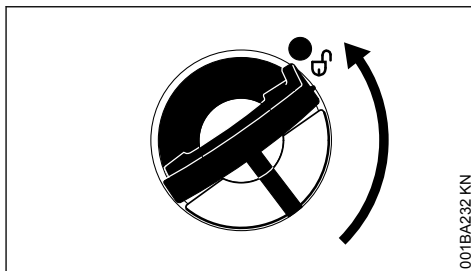

- Vrid tanklocket (ca 1/4 varv)

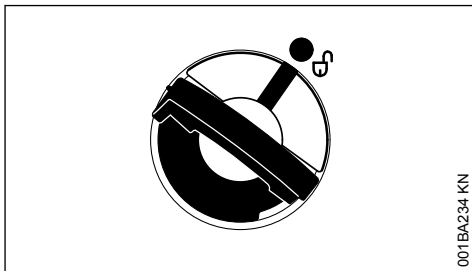

Markeringarna på tanklocket och bränsletanken måste stämma överens

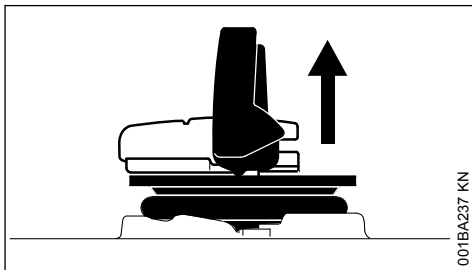

- Ta av tanklocket

12.3 Fyll på bränsle

Spill inte ut bränsle vid påfyllningen och fyll inte tanken ända upp till kanten.

Vi rekommenderar påfyllningssystemet för bränsle (specialtillbehör) från STIHL.

- Fyll på bränsle

12.4 Stäng

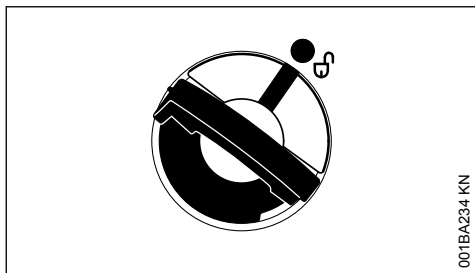

001BA234 KN

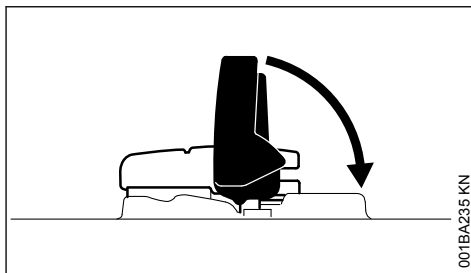

001BA235 KN

► Fäll ner bygeln

Bygeln är lodrät:

- Sätt på tanklocket, markeringarna på tanklocket och bränsletanken måste stämma överens
- Tryck ner tanklocket så att det ligger mot

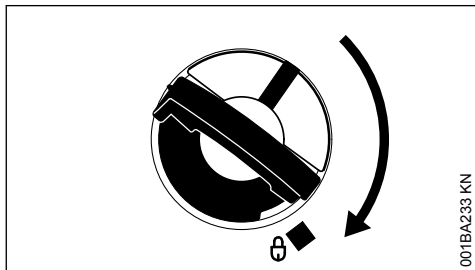

001BA233 KN

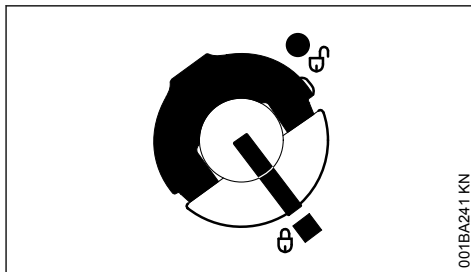

001BA241 KN

Tanklocket är låst

12.5 Om det inte går att sätta på tanklocket på bränsletanken

Tanklockets underdel har vridits ur läge mot överdelen.

- Ta av tanklocket från bränsletanken och undersök ovasidan

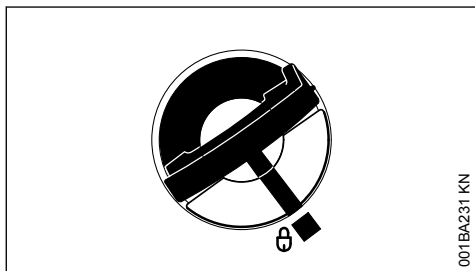

001BA231 KN

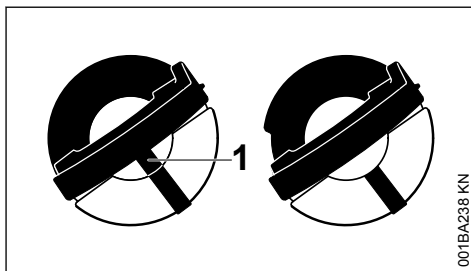

001BA238 KN

Då stämmer markeringarna på tanklocket och bränsletanken överens

- | | |
|----------|---|
| vänster: | Tanklockets underdel är ur läge: den inre markeringen (1) stämmer överens med den yttre markeringen |
| höger: | Tanklockets underdel är i rätt läge: den inre markeringen är under bygeln. Den stämmer inte överens med den yttre markeringen |

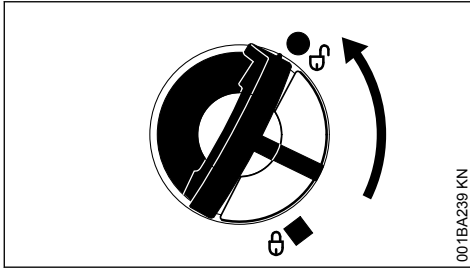

001BA239 KN

- ▶ Sätt på tanklocket och vrid det moturs tills det griper in i påfyllningsröret
- ▶ Fortsätt vrida tanklocket moturs (ca 1/4 varv), tanklockets underdel vrids till rätt läge
- ▶ Vrid tanklocket medurs och stäng det, se avsnittet "Stänga"

13 Kedjeolja

Använd endast miljövänliga kvalitetskedjeoljor för automatisk permanentsmörjning av kedjor och svärd – helst den biologiska, snabbt nedbrytbara kedjeoljan STIHL BioPlus.

OBS!

Biologisk kedjeolja ska ha tillfredsställande åldersbeständighet (som t. ex. STIHL BioPlus). Olja med dålig åldersbeständighet har en tendens att förharsas snabbt. Detta leder till hårda avlagringar som är svåra att ta bort, speciellt på kedjedrivningen och kedjan – och till sist blockeras oljepumpen.

Kedjans och svärdets livslängd påverkas starkt av smörjoljans beskaffenhet – använd därför endast speciell kedjeolja.

! VARNING

Använd aldrig spillolja! Spillolja kan framkalla hudcancer vid långvarig och upprepad hudkontakt och är miljöfarlig!

OBS!

Spillolja har inte de smörjegenskaper som krävs och är olämplig för kedjesmörjning.

14 Fyll på kedjeolja



14.1 Maskinförberedelse

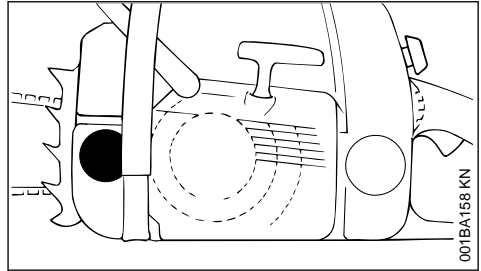

001BA158 KN

- ▶ Rengör tanklocket och området runt det noggrant så att inte smuts faller ned i oljetanken
- ▶ Placera maskinen så att tanklocket pekar uppåt
- ▶ Öppna tanklocket

14.2 Fyll på kedjeolja

- ▶ Fyll på kedjeolja – vid varje bränsletankning

Se till att inte spilla kedjeolja och fyll inte tanken ända upp.

Vi rekommenderar att du använder STIHL påfyllningssystem för kedjeolja (tillbehör).

- ▶ Stäng tanklocket

När bränsletanken körts tom måste det alltid finnas kvar lite kedjeolja i oljetanken.

Om oljemängden i oljetanken inte minskar kan det vara fel på oljetillförseln: kontrollera kedjesmörjningen, rengör oljekanalerna, uppsök ev. en auktoriserad återförsäljare. STIHL rekommenderar att man endast låter auktoriserade STIHL-återförsäljare genomföra underhåll och reparationer.

15 Kontrollera kedjesmörjningen

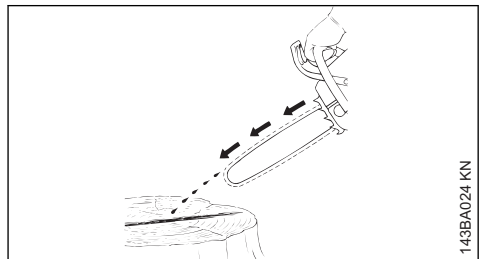

143BA024 KN

Sågkedjan ska alltid stänka lite olja.

OBS!

Arbeta aldrig utan kedjesmörjning! Om sågkedjan körs torr förstörs skärutrustningen snabbt. Kontrollera alltid kedjesmörjningen och oljenivån i tanken innan arbetet påbörjas.

Nya sågkedjor behöver en inkörningstid på 2 till 3 minuter.

Kontrollera kedjespänningen efter inkörningen och justera om det behövs, se "Kontrollera sågkedjans spänning".

16 Kedjebroms



16.1 Blockering av kedjan

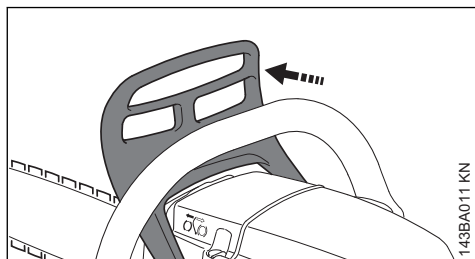

- i nödsituationer
- vid start
- vid tomgång

Tryck handskyddet med vänster hand mot svärdspetsen – eller automatiskt vid kast: Kedjan blockeras – och stannar.

16.2 Lossa kedjebromsen

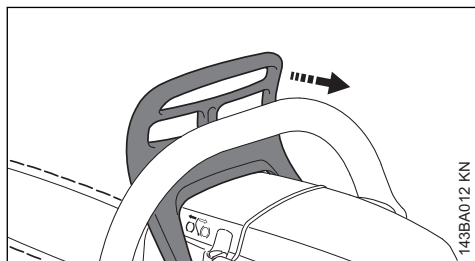

- Dra handskyddet mot handtagsskafet

OBS!

Kedjebromsen måste lossas innan man ger gas (förutom vid funktionskontroll) och innan man sågar.

Högre motorvarvtal leder redan efter kort tids körning med blockerad kedjebroms (stillastående kedja) till skador på motorn och kedjedrivningen (koppling och kedjebroms).

Kedjebromsen aktiveras automatiskt vid tillräckligt kraftigt kast – genom handskyddets tröghet: Handskyddet skjuts fram mot svärdspetsen – även om vänster hand inte är på handtaget bakom handskyddet, t.ex. vid fällskär.

Kedjebromsen fungerar endast om inget förändras på handskyddet.

16.3 Kontroll av kedjebromsens funktion

Alltid före arbetets början: Blockera sågkedjan vid tomgång (handskyddet mot svärdspetsen) och ge full gas under ett kort ögonblick (max 3 sek.) – sågkedjan får inte rotera. Handskyddet måste vara fritt från smuts och lättroligt.

16.4 Underhåll kedjebromsen

Kedjebromsen slits på grund av friktion (naturligt slitage). För att den ska kunna fylla sin funktion måste den regelbundet underhållas och skötas av utbildad personal. Vi rekommenderar att underhåll och reparationer bara utförs av STIHL-återförsäljare. Följande intervaller måste respekteras:

Heltidsanvändning:	kvartalsvis
Deltidsanvändning:	halvårsvis
Tillfällig användning:	en gång om året

17 Vinterbruk



17.1 Förvärmning av förgasaren

- Demontera kåpan - se "Kåpa".

17.1.1 Vid temperaturer under +10 °C

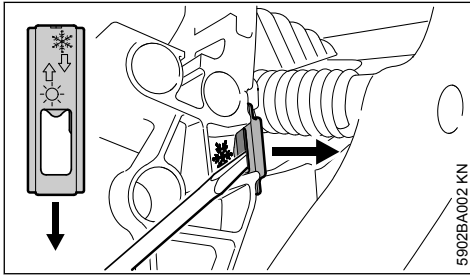

- Använd en kombinyckel eller en skruvmejsel och lyft spjället från läget ☀ (sommardrift)

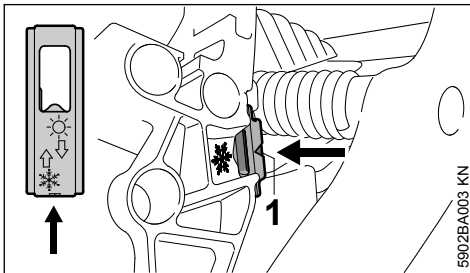

- Sätt in spjället med öppningen riktad mot motorsågen (vinterdrift) - pilen pekar mot symbolen * - spjället ska hörbart klicka i läge

I läget vinterdrift syns pilspetsen (1).

- Montera kåpan - se "Kåpa"

Förgasaren värms nu med luft från området runt cylindern. På så sätt slipper man isbildning i förgasaren.

17.1.2 Vid temperaturer över +20 °C

- Sätt ovillkorligen tillbaka spjället i läge ☀ (sommardrift) - annars finns risk för störningar i motorgången genom överhettning

17.2 Vid temperaturer under -10 °C

Vid ojämnt tomgångsvarvtal eller dålig acceleration

- Vrid lågvarvsskruven (L) 1/4 varv moturs

Efter varje justering av lågvarvsskruven (L) är det som regel även nödvändigt att ändra tomgångsskruven (LA), se "Förgasarinställning".

- Vid mycket kall motorsåg (frostbildning) - arbeta efter start upp drifttemperatur med förhöjt tomgångsvarvtal (lossa kedjebromsen!)

17.3 Luftfiltersystem

- Byt luftfilter vid behov - se "Luftfiltersystem"

18 Starta/stanna motorn

18.1 Kombispakens lägen

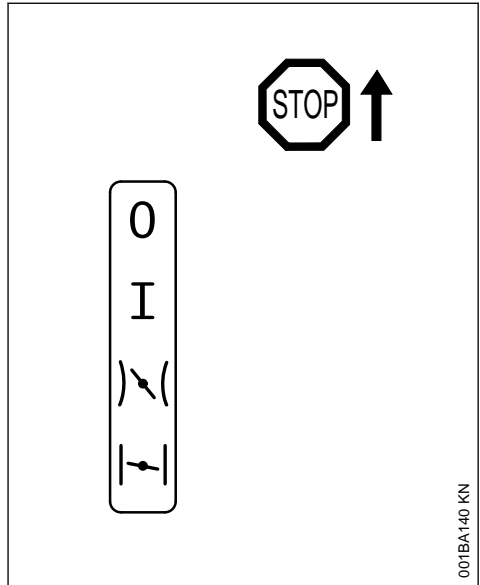

Stopp 0 – motor av – tändningen är frånslagen

Driftsläge I – motorn går eller kan starta

Startläge – i detta läge startas en varm motor – kombispaken hoppar till driftläge när man trycker på gasspaken

Stängt chokeregylage – i detta läge startas en kall motor

18.2 Inställning av kombispaken

För att ställa om kombispaken från driftläge I till stängd choke , tryck samtidigt på gasspaks-spärr och gasspak och håll kvar – ställ in kombispaken.

För inställning av startläge , ställ först kombispaken på stängd choke och tryck därefter kombispaken till startläge .

Byte till startläge kan endast göras från läge stängd choke .

Genom att man trycker på gasspaks-spärr och samtidigt lätt berör gasspaken hoppar kombispaken från startläge till driftläge I.

För att stänga av motorn för kombispaken till stopp 0 .

18.2.1 Läge stängd choke 

- Vid kall motor,
- om motorn stannar efter start vid gaspådrag,
- om tanken körts tom (motorn stannade)

18.2.2 Startläge 

- Vid varm motor (så snart motorn gått i cirka en minut).
- När motorn startat första gången
- efter ventilering av förbränningsrummet om motorn fått för mycket bränsle.

18.3 Bränslehandpump

Tryck några gånger på bränslehandpumpens blåsa – även om den är fylld med bränsle:

- Vid första starten,
- om tanken körts tom (motorn stannade)

18.4 Manövrering av motorsågen

Motorsågen kan hållas på två olika sätt vid start.

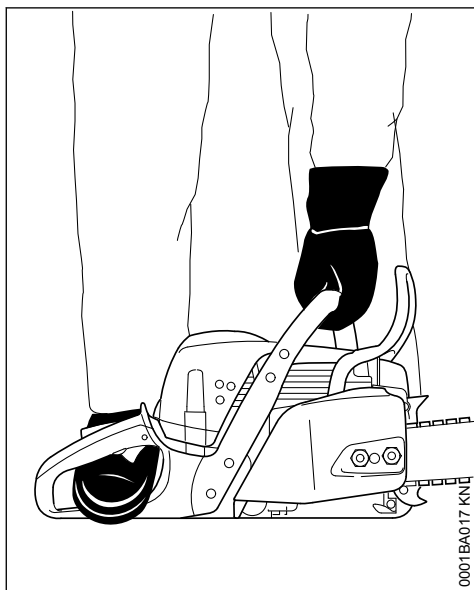
18.4.1 På marken

- ▶ Placera motorsågen på marken och stå stabilt – kedjan får inte röra vid något föremål och inte heller vid marken.
- ▶ Tryck motorsågen med vänster hand på handtagsröret hårt mot marken – tummen under handtagsröret.
- ▶ Stick in höger fot i det bakre handtaget.

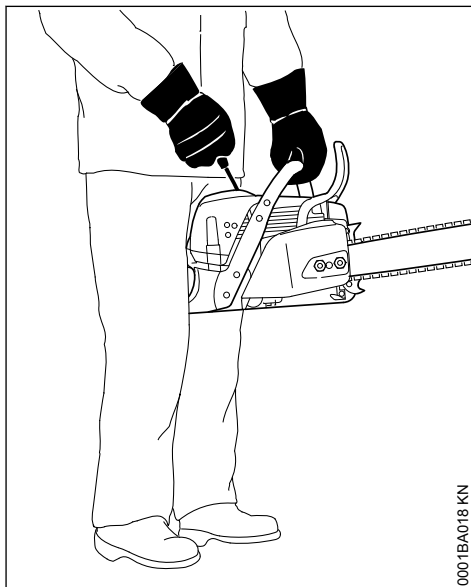
18.4.2 Mellan knä och lår

- ▶ Kläm handtaget mellan knäet och låret.
- ▶ Håll fast handtagsröret med vänster hand – tummarna under handtagsröret.

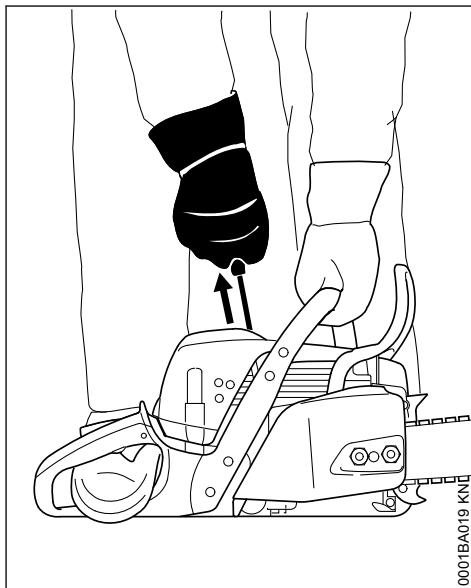
18.5 Starta**18.5.1 Standardmodeller**

- ▶ Dra med höger hand långsamt ut starthandtaget till stopp. Dra sedan ut det snabbt och bestämt. Tryck samtidigt handtagsröret nedåt. Dra inte ut startlinan helt till stopp – **risk för att den går av!** Släpp inte starthandtaget, utan styr tillbaka startlinan lodrätt så att den kan lindas upp ordentligt.

Vid ny motor efter längre stilleståndstid kan startlinan behöva dras flera gånger på maskiner utan extra bränslehandpump tills tillräckligt med bränsle matats fram.

18.5.2 Modeller med ErgoStart



VARNING

Det är extremt enkelt och lätt att starta denna maskin, även för barn – **olycksrisk!**

Se till att barn och andra obehöriga personer inte har möjlighet att försöka starta maskinen:

- Håll alltid maskinen under uppsikt under arbetspauser
- Förvara säkert efter arbetet

ErgoStart lagrar energin för start av motorsågen. På grund av detta kan det gå några sekunder mellan startförsök och faktisk start.

För modeller med ErgoStart finns det två startmöjligheter:

- ▶ Dra med högra handen långsamt och jämnt ut starthandtaget – **eller** – dra flera korta startdrag i starthandtaget med höger hand, dra därvid ut linan en liten bit åt gången.
- ▶ Tryck ner handtagsröret vid start – dra inte ut startlinan helt till stopp – **risk för att den går av!**
- ▶ Släpp inte starthandtaget, utan styr tillbaka startlinan lodrätt så att den kan lindas upp ordentligt.

18.6 Starta motorsågen



VARNING

Inga andra personer får vistas i motorsågens arbetsområde.

18.6.1 Modeller med bränslehandpump

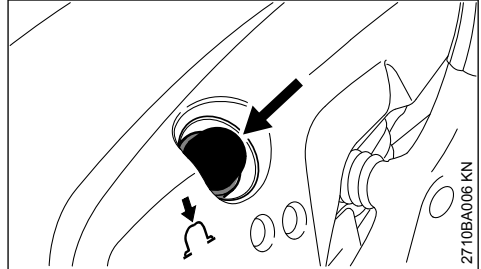

- ▶ Tryck minst fem gånger på bränslehandpumpens blåsa – även om den är fylld med bränsle.

18.6.2 För alla modeller

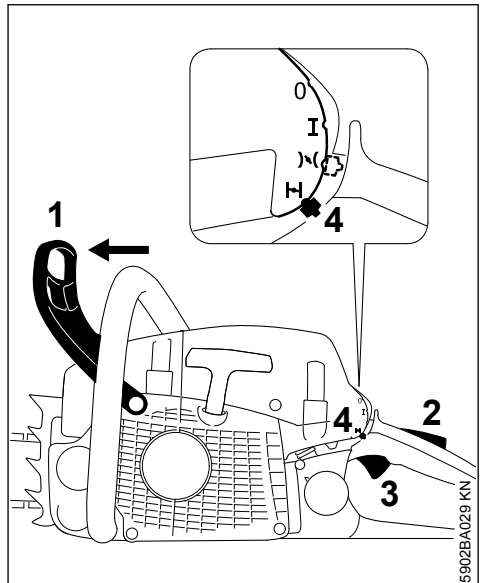

- ▶ Tryck handskyddet (1) framåt – sågkedjan är blockerad.
- ▶ Tryck samtidigt på gasspaksspärr (2) och gasspaken (3) och håll fast – ställ in kombispaken (4).

Läge stängd choke H

- Vid kall motor (även om motorn stannat efter start vid gaspådrag).

Startläge I

- Vid varm motor (så snart motorn gått i cirka en minut).
- ▶ Hantering och start av motorsågen

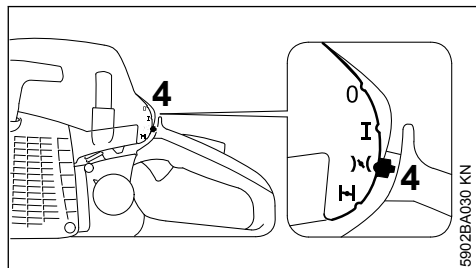
18.7 När motorn startat första gången

- ▶ Skjut kombispaken (4) till startläge I .
- ▶ Hantering och start av motorsågen

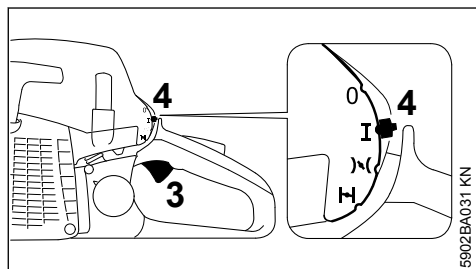
18.8 Så snart motorn går

- ▶ Tryck på gasspaksspärren och tryck på gas-spaken (3) lätt, kombispaken (4) hoppar till driftsläge I och motorn går på tomgång.

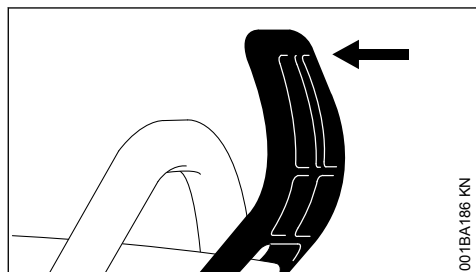

- ▶ Dra handskyddet mot handtagsröret.

Kedjebromsen har lossats – motorsågen är klar att användas.

OBS!

Gas endast vid lossad kedjebroms. Högre motorvarvtal än tomgång leder redan efter kort tids körning med blockerad kedjebroms (kedjan står stilla) till skador på koppling och kedjebroms.

18.9 Vid mycket låg temperatur

- ▶ Varmkör motorn med lite gas en kort stund.
- ▶ Ställ eventuellt om maskinen för vinterdrift – se "Vinterdrift".

18.10 Stänga av motorn

- ▶ För kombispaken till stoppläge 0 .

Om kombispaken ställs om från startläge I till stoppläge 0 – tryck på gasspaksspärren och samtidigt på gasspaken.

18.11 Om motorn inte startar

- Efter första tändningen ställs kombispaken inte om i rätt tid från läge stängd choke H till startläge I – motorn kan ha blivit sur.
- ▶ För kombispaken till stoppläge 0 .
- ▶ Montera ur tändstiftet – se "Tändstift".
- ▶ Torka tändstiftet.
- ▶ Dra flera gånger i startanordningen – för ventilation av förbränningsrummet.
- ▶ Montera tändstiftet igen – se "Tändstift".
- ▶ Ställ kombispaken i startläge I – även vid kall motor.
- ▶ Starta motorn på nytt.

19 Anvisningar för driften**19.1 Under första användningstillfället**

Kör inte den fabriksnya maskinen, fram till tredje tankningen, obelastad i höga varvtal, för att inte överbelasta under inkörningsperioden. Under inkörningsperioden ska de rörliga delarna nötas mot varandra – i motorn är friktionsmotståndet större. Motorn får sin maximala effekt efter att ha körts ungefär 5 till 15 tankpåfyllningar.

19.2 Under arbetets gång

OBS!

Ge inte förgasaren en magrare inställning för att få en högre effekt – motorn kan då skadas – se "Förgasarinställning".

OBS!

Gasa endast vid lossad kedjebroms. Högre motorvarvtal än tomgång leder redan efter kort tids körning med blockerad kedjebroms (kedjan står stilla) till skador på motorn och kedjedrivningen (koppling och kedjebroms).

19.2.1 Kontrollera kedjespänningen ofta!

En ny kedja måste spännas oftare än en kedja som har använts en tid.

19.2.2 Vid kall maskin

Sågkedjan ska ligga an mot svärdets undersida men det ska kunna gå att dra den för hand över svärdet. Vid behov, spänn sågkedjan – se "Spänn sågkedjan".

19.2.3 Vid driftstemperatur

Sågkedjan töjer sig och hänger ner. Drivlänkarna på svärdets undersida får inte falla ur spåret – sågkedjan kan då hoppa ur. Vid behov, spänn sågkedjan – se "Spänn sågkedjan".

OBS!

Vid avkylning drar sågkedjan ihop sig. En för hårt spänd sågkedja kan skada vevaxel och lager.

19.2.4 Efter längre tids drift med full belastning

Låt motorn gå på tomgång en kort stund tills den mesta värmen förts bort med kylflödet för att delarna i motorn (tändsystem, förgasare) inte ska belastas extremt på grund av upplagrad värme.

19.3 Efter arbetet

- ▶ Släpp kedjespänningen, om den har spänts under arbetet vid driftstemperatur.

OBS!

Kedjespänningen ska ovillkorligen släppas efter arbetet! Vid avkylning drar sågkedjan ihop sig. En sågkedja som inte släpps kan skada vevaxel och lager.

19.3.1 Vid kortvariga stillestånd

Låt motorn svalna. Förvara maskinen med full tank på ett torrt ställe, inte i närheten av öppen eld, till nästa användningstillfälle.

19.3.2 Vid längre stillestånd

Se "Förvaring av maskinen".

20 Håll svärdet i gott skick

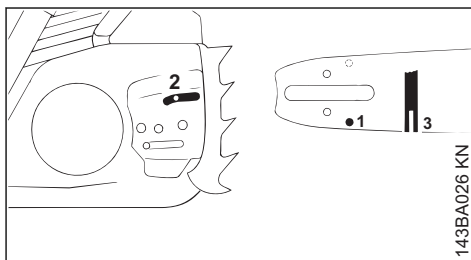

- ▶ Vänd svärdet efter varje filning och efter varje kedjebyte för att undvika ensidigt slitage, särskilt på styrningen på undersidan
- ▶ Rengör oljepåfyllningshålet (1), oljeutmatningskanalen (2) och svärdspåret (3) regelbundet
- ▶ Mät spår djupet med skalan på kontrollmättet (specialtillbehör) där slitaget är som störst

Kedjetyp	Kedjedelning	Minsta spår djup
Picco	1/4" P	4,0 mm
Rapid	1/4"	4,0 mm
Picco	3/8" P	5,0 mm
Rapid	3/8"; 0,325"	6,0 mm
Rapid	0,404"	7,0 mm

Om spåret inte är minst så djupt:

- ▶ Byt svärdet

Drivlänkarna tar annars emot i botten på spåret och tandfoten och förbindelselänkarna ligger inte mot svärdets löpyta.

21 Kåpa

21.1 Demontera kåpan

- ▶ Ställ kombispaken på stoppläge 0
- ▶ Tryck främre handskydd framåt - sågkedjan blockeras

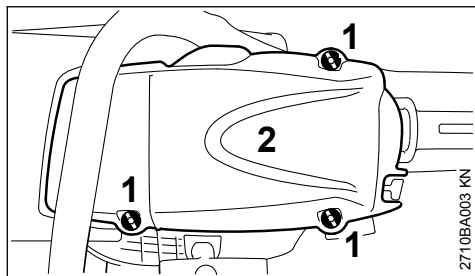

- ▶ Lossa skruven (1)
- ▶ Ta av kåpan (2)

21.2 Montering av kåpa

- ▶ Sätt på kåpan och skruva fast med skruvarna

22 Luftfiltersystem

Luftfiltersystemet kan anpassas till olika driftförhållanden genom insättning av olika filter. Ombyggnaden är enkel.

22.1 Fleecefilter

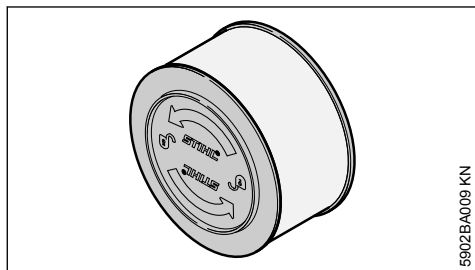

- ▶ Fleecefilter för normala och torra arbetsförhållanden

22.2 HD2-filter

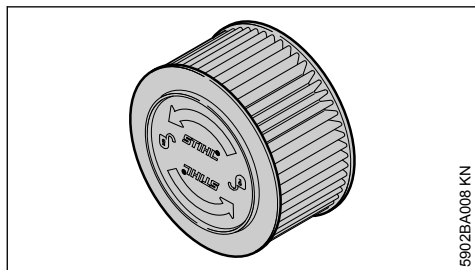

- ▶ HD2-filter (svart filterram, veckat filtermaterial) för extrema vinterförhållanden (t. ex. pulversnö eller yrsnö) eller mycket dammiga driftförhållanden

23 Rengöring av luftfiltret

23.1 Om motoreffekten minskar märkbart

- ▶ Demontera kåpan, se "Kåpa"

23.1.1 Demontera luftfiltret

- ▶ Ta bort grov smuts i området runt filtret

OBS!

Använd inte några verktyg för att demontera och montera luftfiltret. Annars kan luftfiltret skadas.

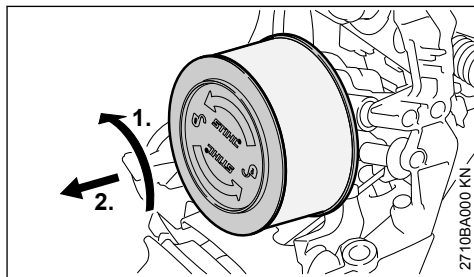

- ▶ Vrid luftfiltret 1/4 varv moturs och ta av det i riktning mot det bakre handtaget
- ▶ Skadat filter ska bytas ut

23.1.2 Rengör luftfiltret (fiberfilter)

- ▶ Knacka ur filtret eller blås ut det inifrån och ut med tryckluft

Om det inte räcker att knacka ur det eller blåsa ur det eller vid fastsittande smuts eller igenklibbad filterväv ska följande steg genomföras:

- ▶ Tvätta ur filtret i STIHL specialrengörare (specialtillbehör) eller i ren, ej användbar rengöringsvätska (t.ex. varmt såpvatten). Spola ur filtret inifrån och ut under en vattenstråle.
- ▶ Använd ingen högtrycksvätt
- ▶ Torka filterdelarna – tillför ingen extrem värme

OBS!

- Torka luftfiltret utan att utsätta det för värme
- Smörj inte luftfiltret

- ▶ Montera filtret

23.1.3 Rengör luftfiltret (HD2-filter)

- ▶ Knacka ut luftfiltret
- ▶ Spruta in luftfiltrets utsida med STIHL specialrengöringsmedel eller såpvatten
- ▶ Skölj luftfiltrets utsida under rinnande varmt vatten

OBS!

- Torka luftfiltret utan att utsätta det för värme
- Smörj inte luftfiltret

- ▶ Låt luftfiltret torka
- ▶ Montera luftfiltret

23.1.4 Montera luftfiltret

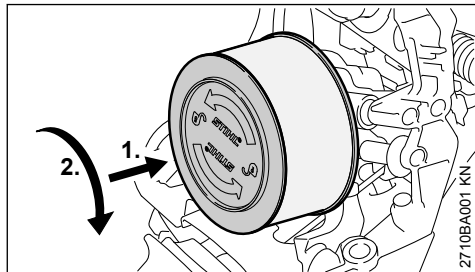

- ▶ Sätt in luftfiltret
- ▶ Tryck luftfiltret mot filterhuset och vrid det samtidigt medurs tills det hakar fast. Texten "STIHL" ska vara horisontell
- ▶ Montera kåpan, se "Kåpa"

24 Inställning av förgasaren

24.1 Allmän information

Förgasaren levereras med standardinställning.

Denna förgasarinställning gör att motorn får den bästa bränsle-/luftblandningen under alla driftförhållanden.

24.2 Förbereda maskinen

- ▶ Stäng av motorn.
- ▶ Kontrollera luftfiltret – rengör eller byt vid behov.

24.3 Standardinställning

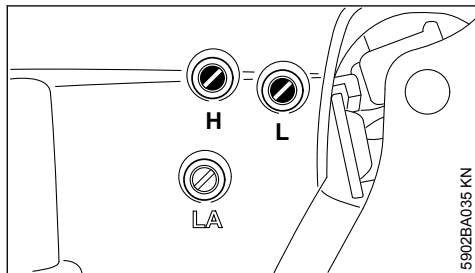

- ▶ Vrid högvarvsskruven (H) moturs till stopp – max. 3/4 varv.
- ▶ Vrid lågvarvsskruven (L) medurs till stopp – vrid den sedan 1/4 varv moturs.

24.4 Inställning av tomgången

- ▶ Gör standardinställningen.
- ▶ Starta och varmkör motorn.

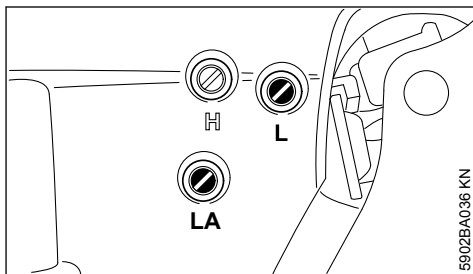

24.4.1 Motorn stannar på tomgång

- ▶ Vrid tomgångsskruven (LA) medurs tills kedjan börjar rotera – vrid den sedan 1 varv tillbaka.

24.4.2 Kedjan roterar på tomgång

- ▶ Vrid tomgångsskruven (LA) moturs tills sågkedjan stannar – vrid sedan ytterligare 1 varv åt samma håll.

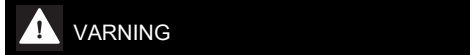

WARNING

Om kedjan inte stannar vid tomgång efter inställningen ska man låta en auktoriserad återförsäljare reparera motorsågen.

24.4.3 Ojämnt tomgångsvarvtal; dålig acceleration (trots standardinställning på lågvarvsskruven)

Tomgångsinställningen är för mager.

- ▶ Vrid lågvarvsskruven (L) försiktigt moturs tills motorn går jämnt och accelererar bra – högst fram till stopp.

Efter varje korrigerande av lågvarvsskruven (L) behövs för det mesta även en justering av tomgångsskruven (LA).

24.5 Justering av förgasarinställning vid arbete på hög höjd

Om motorn inte går tillfredsställande kan det behövas en liten justering:

- ▶ Gör standardinställningen.
- ▶ Varmkör motorn.
- ▶ Vrid högvarvsskruven (H) försiktigt medurs (magrare) – högst fram till stopp.

OBS!

Återställ förgasarinställningen till standardinställningen efter avslutat arbete på hög höjd.

Vid för mager inställning finns det risk för motorskador på grund av för lite smörjning och överhettning.

25 Tändstift

- ▶ Kontrollera först tändstiftet vid dålig motoreffekt, svårstartad motor eller oregelbunden tomgång
- ▶ Byt tändstiftet efter ca 100 driftstimmar – tidigare om elektroderna är kraftigt avbrända – använd endast avstörda tändstift som är godkända av STIHL – se "Tekniska data"

25.1 Ta ut tändstiftet

- ▶ Ta av kåpan – se "Kåpa".
- ▶ För kombispaken till stoppläget 0.

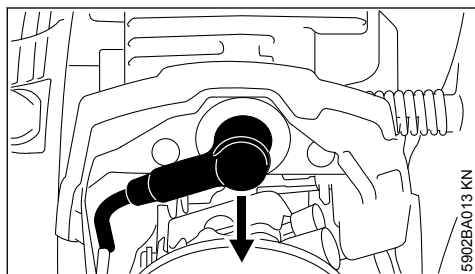

- ▶ Dra av tändkabelskon.
- ▶ Rengör området kring tändstiftet från grov smuts.

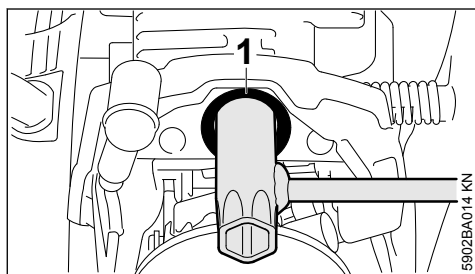

- ▶ För kombinyckeln genom hylsan (1) och vrid den vid behov så att kombinyckeln ligger mot tändstiftets sexkant.
- ▶ Skjut upp kombinyckeln fram till anliggnen på cylindern.
- ▶ Skruva ut tändstiftet.

25.2 Kontrollera tändstiftet

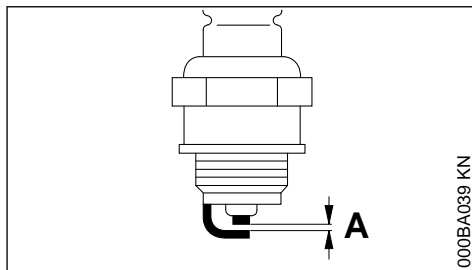

- ▶ Rengör tändstiftet om det är smutsigt
- ▶ Kontrollera elektrodavståndet (A) och justera om det behövs, avståndet anges i "Tekniska data"
- ▶ Åtgärda orsakerna till att tändstiftet blir smutsigt

Möjliga orsaker:

- för mycket motorolja i bränslet
- smutsigt luftfilter
- ogynnsamma driftförhållanden

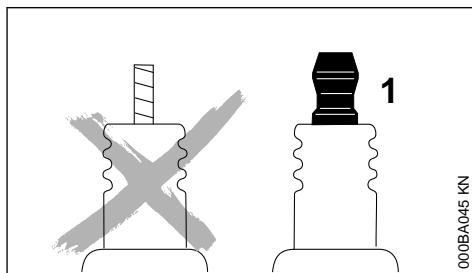

! VARNING

Gnistor kan bildas om anslutningsmuttern (1) saknas eller är lös. Det kan leda till brand eller explosion i brandfarlig eller explosiv miljö. Det kan leda till allvarliga personskador eller materialeskador.

- ▶ Använd skärmade tändstift med fast anslutningsmutter

25.3 Montera tändstift

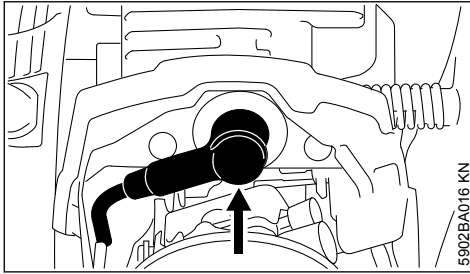

- ▶ För tändstiftet genom hylsan och sätt på det för hand.
- ▶ Dra åt tändstiftet och tryck fast kabelskon.
- ▶ Montera kåpan – se "Kåpa".

26 Förvaring av maskinen

Vid driftuppehåll på ca 3 månader

- ▶ Töm bränsletanken på ett ställe med god ventilation och rengör den.
- ▶ Ta hand om bränsle enligt allmänna föreskrifter och miljöföreskrifter.
- ▶ Kör förgasaren tom, annars kan membranerna klibba fast i förgasaren.
- ▶ Ta bort sågkedja och svärd, rengör och olja in med skyddsolja.
- ▶ Rengör maskinen väl, speciellt cylinderflänsar och luftfilter
- ▶ Vid användning av biologisk kedjeolja (t. ex. STIHL BioPlus) töm oljetanken helt.
- ▶ Förvara maskinen på ett torrt och säkert ställe. Se till att den inte användas av obehöriga (t. ex. barn).

27 Kontroll och byte av kedjedrev

- ▶ Ta bort kopplingskåpa, kedja och svärd
- ▶ Lossa kedjebromsen – dra handskyddet mot handtaget

27.1 Byte av kedjehjul

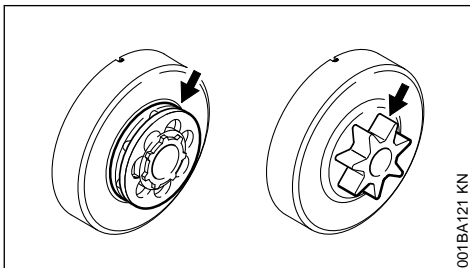

– efter förbrukning av två kedjor eller tidigare

- när förlitningsspåren (pilarna) är djupare än 0,5 mm – annars påverkas kedjans livslängd – använd kontrollmallen (specialtillbehör)

Man kan skona kedjedrevet genom att använda två kedjor växelvis.

Vi rekommenderar att du använder STIHL originalkedjedrev för att säkerställa att kedjebromsen fungerar optimalt.

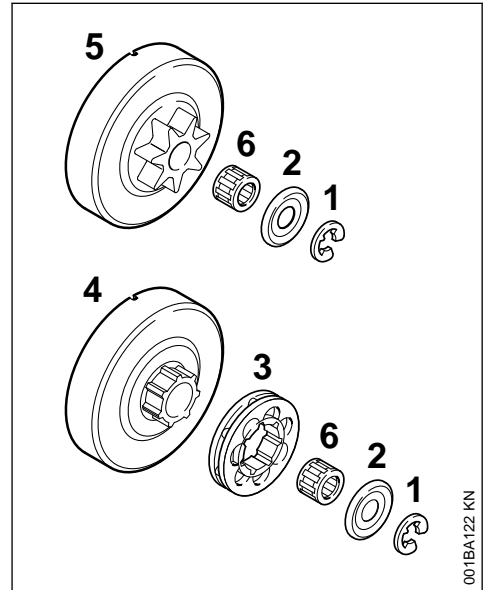

- ▶ Tryck loss låsbrickan (1) med skruvmejsel
- ▶ Ta bort brickan (2)
- ▶ Ta bort ringkedjedrevet (3)
- ▶ Undersök medbringarpromprofilen på kopplingstrumman (4) – vid starka förlitningsspår ska även kopplingstrumman bytas
- ▶ Dra av kopplingstrumman eller profilkedjedrevet (5) samt nållagret (6) från vevaxeln – vid kedjebromssystemet QuickStop Super ska först gasspaksparren tryckas in

27.2 Montering av profil-/ringkedjedrev

- ▶ Rengör vevaxeltapp och nållager och smörj med STIHL smörjfett (specialtillbehör)
- ▶ Skjut nållagret på vevaxeltappen
- ▶ Vrid kopplingstrumman resp. profilkedjedrevet ca 1 varv efter monteringen så att medbringaren för oljepumpmotorn hakar fast – vid kedjebromssystemet QuickStop Super ska först gasspaksparren tryckas in
- ▶ Sätt på ringkedjedrevet – hålrummen utåt

- Sätt tillbaka brickan och säkringsbrickan på vevaxeln

28 Vårda och slipa sågkedjan

28.1 Smidig sågning med rätt filad kedja

En korrekt filad sågkedja arbetar sig lätt in i träet redan vid ett lätt tryck.

Arbeta inte med en slö eller skadad kedja – detta leder till stor fysisk ansträngning, höga vibrationer, oönskade ställningar och högt slitaget.

- Rengör kedjan
- Kontrollera om kedjan har sprickor eller skadade nitar
- Byt ut skadade eller utslitna kedjedelar och anpassa dessa till övriga delar i fråga om form och slitagenivå – gör de justeringar som krävs

Kedjor i hårdmetall (Duro) är speciellt slitstarka. För optimalt filningsresultat rekommenderar vi auktoriserade STIHL-återförsäljare.



Vinklarna och måtten som anges nedan måste ovillkorligen följas. En felaktigt filad kedja – i synnerhet med för låg underställningsklack – kan leda till förhöjd kasttendens hos motorsågen – **skaderisk!**

28.2 Kedjedelning

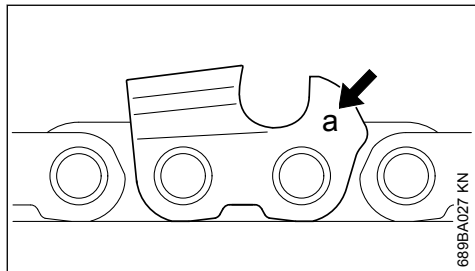

Märkningen (a) på kedjedelningen står tryckt vid underställningsklacken på varje skärlänk.

Märkning (a)	Kedjedelning	
	Tum	mm
7	1/4 P	6,35
1 eller 1/4	1/4	6,35
6, P eller PM	3/8 P	9,32
2 eller 325	0,325	8,25
3 eller 3/8	3/8	9,32
4 eller 404	0,404	10,26

Vilken fildiameter som bör väljas beror på kedjedelningen – se tabellen "Verktyg för filning".

Skärlänkens vinkel ska bibehållas vid filningen.

28.3 Filnings- och stötvinkel

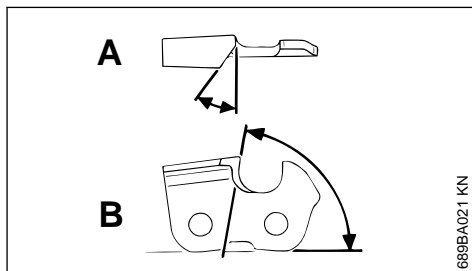

A Filningsvinkel

STIHL-sågkedjor filas med 30° filningsvinkel. Undantag är klyvkedjor med 10° filningsvinkel. Klyvkedjorna har beteckningen X.

B Stötvinkel

När föreskriven filhållare och fildiameter används uppnås automatiskt korrekt stötvinkel.

Tandform	Vinkel (°)	
	A	B
Micro = halvmejseltand, t.ex. 63 PM3, 26 RM3, 36 RM	30	75
Super = fullmejseltand, t.ex. 63 PS3, 26 RS, 36 RS3	30	60
Längdsnittskedja, t.ex. 63 PMX, 36 RMX	10	75

Vinklarna ska vara samma för alla kedjans tänder. Vid olika vinklar: Grov, ojämn rotation på kedjan samt ökat slitaget – tills kedjan går av.

28.4 Filhållare

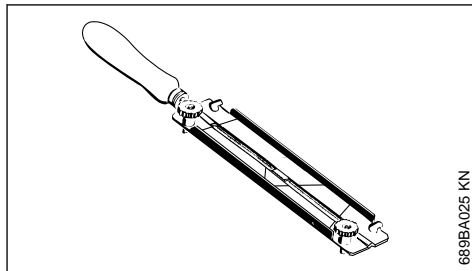

► Använd filhållare

Fila sågkedjor för hand endast med hjälp av en filhållare (specialtillbehör, se tabellen "Verktyg för filning"). Filhållaren har markeringar för filningsvinkeln.

Använd **endast speciella sågkedjefilar!** Andra filar har olämplig form och huggning.

28.5 För kontroll av vinkeln

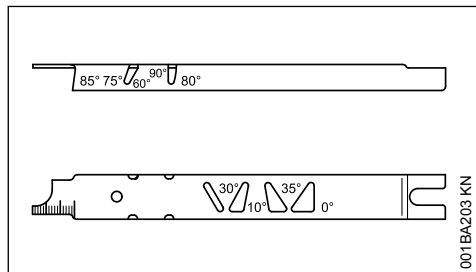

Använd STIHLs filmall (specialtillbehör, se tabellen "Verktyg för filning") – ett universalverktyg för kontroll av filnings- och stötvinkel, underställningsavstånd, tandlängd och spår djup samt för rengöring av spår och oljetilppshål.

28.6 Fila rätt

- ▶ Välj filverktyg utifrån kedjedelningen
- ▶ Spänn eventuellt fast svärdet
- ▶ Blockera kedjan – handskyddet framåt
- ▶ För att dra fram kedjan, dra handskyddet mot handtagsröret: Kedjebromsen är lossad. För kedjebromssystemet Quickstop Super, tryck dessutom på gasspaksspärren
- ▶ Fila ofta, ta bort lite åt gången – för normal filning räcker det oftast med två, tre filtag

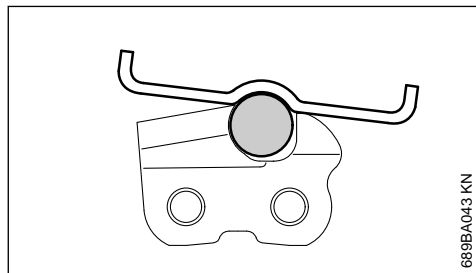
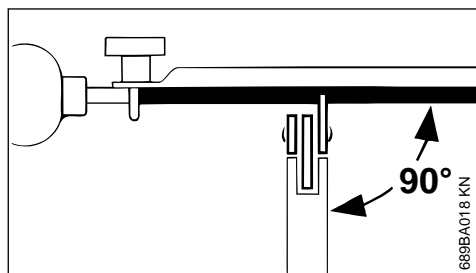

- ▶ Fila: **Vågrätt** (i rät vinkel mot svärdets sidoyta) enligt den angivna vinkeln – efter markeringarna på filhållaren – lägg filhållaren på skovelplanet och på underställningsklacken
- ▶ Fila endast inifrån och utåt
- ▶ Filen får endast grepp vid framtrörelsen – lyft filen vid återtrörelsen
- ▶ Fila inte sido- och drivlänkar
- ▶ Vrid filen något med jämna mellanrum för att undvika slitage på ett ställe
- ▶ Ta bort filgrader med en bit hårt trä
- ▶ Kontrollera vinkeln med filmallen

Alla skärlänkar måste vara lika långa.

Vid olika tandlängder blir även tandhöjden olik och medför en ojämn kedjerotation och kedjerott.

- ▶ Fila tillbaka alla skärlänkar till den kortaste skärlänkens längd – låt helst återförsäljaren göra detta med en elslipmaskin

28.7 Underställningsavstånd

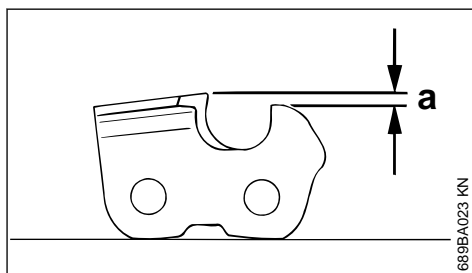

Underställningsklacken bestämmer inträngningsdjupet i träet och därmed spåntjockleken.

a Böravstånd mellan underställningsklack och egg

Vid sågning i mjukt trä som inte är fruset kan avståndet ökas med upp till 0,2 mm (0.008").

Kedjedelning		Underställningsklack Avstånd (a)	
Tum	(mm)	mm	(Tum)
1/4 P	(6,35)	0,45	(0,018)
1/4	(6,35)	0,65	(0,026)
3/8 P	(9,32)	0,65	(0,026)
0,325	(8,25)	0,65	(0,026)
3/8	(9,32)	0,65	(0,026)
0,404	(10,26)	0,80	(0,031)

28.8 Filning av underställningsklacken

Underställningsavståndet minskar då man filar skärlänken.

- ▶ Kontrollera avståndet till underställningslacken efter varje filning

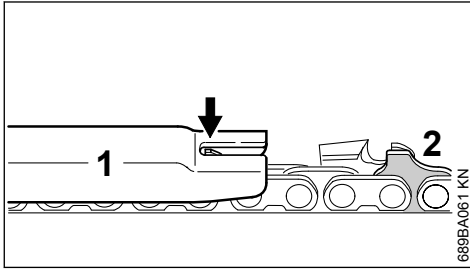

- ▶ Lägg en filmall (1) som passar för kedjedelningen på kedjan och tryck den mot skärlänken som ska kontrolleras – om underställningslacken sticker ut ovanför filmallen så måste underställningslacken filas ned

Sågkedjor med drivlänk med puckel (2) – den övre delen av drivlänken med puckel (2) (med servicemarkering) bearbetas samtidigt som skärlänkens underställningslack.

! VARNING

De övriga delarna på drivlänken med puckel får inte filas, eftersom motorsågens kasttendens då kan öka.

ingen (se pil) – se till att den högsta punkten på underställningslacken inte hamnar längre bak

! VARNING

Allt för låga underställningslackar ökar motorsågens kasttendens.

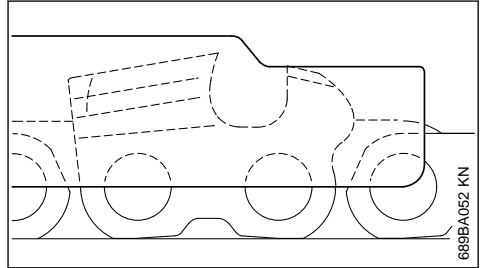

- ▶ Lägg filmallen på kedjan – den högsta punkten på underställningslacken måste ligga i nivå med filmallen
- ▶ Rengör kedjan noga efter filning, ta bort filspån och slipdamm som fastnat – smörj kedjan rikligt
- ▶ Vid längre användningsuppehåll ska kedjan rengöras och förvaras i inoljat skick

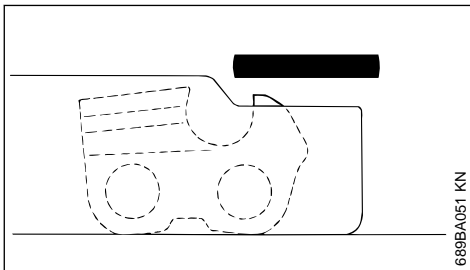

- ▶ Fila ned underställningslacken till filmallens nivå

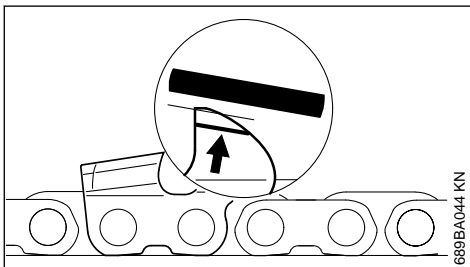

- ▶ Fila samtidigt underställningslackens ovasida diagonalt, parallellt med servicemarkering

Verktyg för filning (specialtillbehör)								
Kedjedelning	Rundfil Ø	Rundfil	Filhållare	Filmall	Flatfil	Filset ¹⁾		
Tum	(mm)	mm (Tum)	Artikelnummer	Artikelnummer	Artikelnummer	Artikelnummer	Artikelnummer	Artikelnummer
1/4P	(6,35)	3,2 (1/8)	5605 771 3206	5605 750 4300	0000 893 4005	0814 252 3356	5605 007 1000	
1/4	(6,35)	4,0 (5/32)	5605 772 4006	5605 750 4327	1110 893 4000	0814 252 3356	5605 007 1027	
3/8 P	(9,32)	4,0 (5/32)	5605 772 4006	5605 750 4327	1110 893 4000	0814 252 3356	5605 007 1027	
0,325	(8,25)	4,8 (3/16)	5605 772 4806	5605 750 4328	1110 893 4000	0814 252 3356	5605 007 1028	
3/8	(9,32)	5,2 (13/64)	5605 772 5206	5605 750 4329	1110 893 4000	0814 252 3356	5605 007 1029	
0,404	(10,26)	5,5 (7/32)	5605 772 5506	5605 750 4330	1106 893 4000	0814 252 3356	5605 007 1030	

1) Består av filhållare med rundfil, flatfil och filmall

29 Skötsel och underhåll

Följande arbeten gäller normala användningsförhållanden. Vid svåra användningsförhållanden (kraftig dammutveckling, kådrikt eller tropiskt trä etc.) och längre dagliga arbetspass ska de angivna intervallen göras kortare. Vid enstaka användning kan intervallen förlängas på motsvarande sätt.		före arbetet	efter arbetet resp. dagligen	efter varje tankning	en gång i veckan	en gång i månaden	en gång om året	vid fel	vid skador	vid behov
hela maskinen	visuell kontroll (skick, täthet)	X		X						
	rengör		X							
Gasspak, gasreglage, chokespak, startspärrspak, stoppbrytare, kombinationsspak (beroende på utrustning)	Funktionskontroll	X		X						
Kedjebroms	Funktionskontroll	X		X						
	kontrolleras av återförsäljare ¹⁾									X
Bränslehandpump (om sådan finns)	kontrollera	X								
	Låt återförsäljare ¹⁾ reparera									X
Sughuvud/filter i bränsletanken	kontrollera					X				
	rengör, byt ut filterelement					X	X			
	byt ut						X	X	X	X
Bränsletank	rengör					X				
Smörjoljetank	rengör					X				
Kedjesmörjning	kontrollera	X								
Sågkedja	kontrollera, även huruvida den är vass	X		X						
	kontrollera kedjans spänning	X		X						
	slipa									X

¹⁾ STIHL rekommenderar STIHL-återförsäljare

²⁾ När man använder motorsågen (effekt från 3,4 kW) för första gången ska man dra åt cylinderfotskruvarna ordentligt efter en drifttid på 10 till 20 timmar

Följande arbeten gäller normala användningsförhållanden. Vid svåra användningsförhållanden (kraftig dammutveckling, kådrikt eller tropiskt trä etc.) och längre dagliga arbetspass ska de angivna intervallerma göras kortare. Vid enstaka användning kan intervallerma förlängas på motsvarande sätt.		före arbetet	efter arbetet resp. dagligen	efter varje tankning	en gång i veckan	en gång i månaden	en gång om året	vid fel	vid skador	vid behov
Styrskena	kontrollera (slitage, skador)	X								
	rengör och vänd								X	
	avgrada				X					
	byt ut							X	X	
Kedjehjul	kontrollera			X						
Luftfilter	rengör						X		X	
	byt ut							X		
Vibrationsdämpardelar	kontrollera	X					X			
	låt återförsäljare ¹⁾ byta							X		
Lufttillförseln på fläkthuset	rengör		X	X					X	
Cylinderflänsar	rengör		X		X				X	
Förgasare	Kontrollera tomgång, sågkedjan får inte rotera med	X	X							
	Ställ in tomgången, låt eventuellt en auktoriserad återförsäljare reparera motorsågen ¹⁾								X	
Tändstift	efterjustera elektrodavståndet						X			
	byt ut efter 100 drifttimmar									
Tillgängliga skruvar och muttrar (förutom justerskruvar)	efterdra ²⁾								X	
Kedjefångare	kontrollera	X								
	byt ut							X		
Säkerhetsdekal	byt ut							X		

30 Minimera slitage och undvik skador

Om du följer anvisningarna i denna skötselavvisning undviker du onödigt slitage och skador på maskinen.

Användning, skötsel och förvaring av maskinen måste ske med samma noggrannhet som föreskrivs i denna skötselavvisning.

Alla skador som orsakas av att anvisningarna för säkerhet, användning och skötsel inte har följts får användaren själv stå för. Detta gäller i synnerhet:

- Ändringar på produkten som inte godkänts av STIHL.
- Användning av verktyg eller tillbehör som inte är godkända eller lämpliga för maskinen eller är av sämre kvalitet.
- Användning av maskinen för ändamål som den inte är avsedd för.
- Användning av maskinen vid idrotts- eller tävlingsevenemang.
- Följdsador orsakade av fortsatt användning av en maskin med defekta komponenter.

30.1 Underhållsarbeten

Alla åtgärder som beskrivs i kapitlet "Skötsel och underhåll" måste utföras regelbundet. Om

¹⁾ STIHL rekommenderar STIHL-återförsäljare

²⁾ När man använder motorsågen (effekt från 3,4 kW) för första gången ska man dra åt cylinderfötskruvarna ordentligt efter en drifttid på 10 till 20 timmar

användaren inte kan utföra dessa arbeten själv ska en fackhandlare anlitas för dem.

STIHL rekommenderar att man endast låter auktoriserade STIHL-återförsäljare genomföra underhåll och reparationer. Auktoriserade STIHL-återförsäljare har möjlighet att regelbundet delta i utbildningar samt få tillgång till teknisk information.

Om dessa arbeten försummas kan skador uppstå på maskinen som användaren själv får ansvara för. Hit hör bl. a.:

- Motorskador till följd av försummat eller otillräckligt underhåll (t. ex. luft- och bränslefilter), felaktig förgasarinställning eller otillräcklig rengöring av kylflötspringor (intag, cylinderflänsar).
- Korrosions- och andra följdskador orsakade av olämplig förvaring.
- Skador på maskinen till följd av att reservdelar av sämre kvalitet har använts.

30.2 Slitdelar

Olika delar av maskinen utsätts för normalt slitage även om de används på rätt sätt och måste bytas i tid beroende på hur och hur länge de använts. Hit hör bl. a.:

- Sågkedja, svärd.
- Drivande delar (centrifugalkoppling, kopplingstrumma, kedjedrev).
- Filter (för luft, bränsle).
- Startanordning
- Tändstift
- Vibrationsdämpande element.

31 Viktiga komponenter

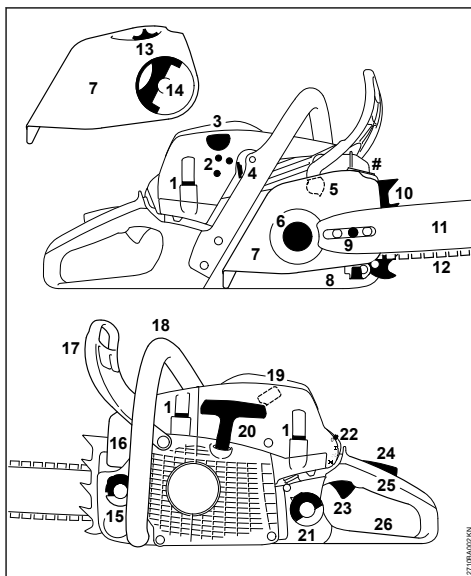

- 1 Låsanordning för kåpa
- 2 Justerskruvar för förgasaren
- 3 Bränslehandpump ¹⁾
- 4 Spjäll (sommardrift och vinterdrift)
- 5 Kedjebroms
- 6 Kedjedrev
- 7 Kopplingskåpa
- 8 Kedjefångare
- 9 Kedjespännanordning på sidan ¹⁾
- 10 Barkstöd
- 11 Svärd
- 12 Oilomatic-kedja
- 13 Spännratt ¹⁾ (Snabbkedjespänning)
- 14 Vingmutterns handtag ¹⁾ (Snabbkedjespänning)
- 15 Oljetanklock
- 16 Ljuddämpare
- 17 Främre handskydd
- 18 Främre handtag (handtagsrör)
- 19 Tändkabelsko
- 20 Starthandtag
- 21 Bränsletanklock

- 22 Kombispak
- 23 Gasspak
- 24 Gasspaksspär
- 25 Bakre handtag
- 26 Bakre handskydd
- # Maskinnummer

32 Tekniska data

32.1 Drivenhet

STIHL encylindrig tvåtaktsmotor

32.1.1 MS 271, MS 271 C

Slagvolym:	50,2 cm ³
Cylinderhål:	44,7 mm
Kolvslag:	32 mm
Effekt enligt ISO 7293:	2,6 kW (3,5 PS) vid 9 500 varv/min
Tomgångsvarvtal: ¹⁾	2 800 varv/min

32.1.2 MS 291, MS 291 C

Slagvolym:	55,5 cm ³
Cylinderhål:	47,0 mm
Kolvslag:	32 mm
Effekt enligt ISO 7293:	2,8 kW (3,8 hk) vid 9 500 varv/min
Tomgångsvarvtal: ¹⁾	2 800 varv/min

32.2 Tändningssystem

Elektroniskt styrd magnetändning

Tändstift (avstört):	Bosch WSR 6 F, NGK BPMR 7 A
Elektroavstånd:	0,5 mm

32.3 Bränslesystem

Positionsökanslig membranförgasare med integrerad bränslepump

Bränsletankens volym: 500 cm³ (0,5 l)

32.4 Kedjesmörjning

Varvtalsberoende helautomatisk oljepump med vridkolv

Oljetankens volym: 240 cm³ (0,24 l)

32.5 Vikt

Otankad, utan skärverktyg

MS 271:	5,6 kg
MS 271 C med ErgoStart och kedjesnabbspänning:	6,2 kg
MS 291:	5,6 kg

¹⁾ Beroende på modell

¹⁾ enligt ISO 11681 +/- 50 varv/min

Otankad, utan skärverktyg

MS 291 C med ErgoStart och kedjesnabbspänning: 6,2 kg

32.6 Skärverktyg MS 271, MS 271 C

Den faktiska skärlängden kan vara mindre än den angivna skärlängden.

32.6.1 Sågkedjor 0,325"

Rapid Micro (23 RM) typ 3684	
Rapid Micro 3 (23 RM3) typ 3687	
Rapid Super (23 RS) typ 3637	
Rapid Duro 3 (23 RD3) typ 3665	
Rapid Micro Pro (23 RM Pro) 3693	
Rapid Micro 3 Pro (23 RM3 Pro) 3695	
Rapid Super Pro (23 RS Pro) 3690	
Rapid Duro 3 Pro (23 RD3 Pro) 3696	
Delning:	0,325" (8,25 mm)
Drivlänktjocklek:	1,3 mm

Rapid Micro (26 RM) typ 3686	
Rapid Micro 3 (26 RM3) typ 3689	
Rapid Super (26 RS) typ 3639	
Rapid Duro 3 (26 RD3) typ 3667	
Delning:	0,325" (8,25 mm)
Drivlänktjocklek:	1,6 mm

32.6.2 Svärd Rollomatic/Light 04

Skärlängder (delning 0,325"):	35, 40, 45, 50 cm
Spårbredd:	1,3 mm
Kedjehjul:	10 kuggar

32.6.3 Svärd Rollomatic

Skärlängder (delning 0,325"):	40, 45, 50 cm
Spårbredd:	1,3 mm
Kedjehjul:	11 kuggar

32.6.4 Svärd Rollomatic/Light 04

Skärlängder (delning 0,325"):	35, 40, 45, 50 cm
Spårbredd:	1,6 mm
Kedjehjul:	10 kuggar

32.6.5 Svärd Rollomatic

Skärlängder (delning 0,325"):	32, 37, 40 cm
Spårbredd:	1,6 mm
Kedjehjul:	11 kuggar

32.6.6 Svärd Duromatic

Skärlängder (delning 0,325"):	45 cm
Spårbredd:	1,6 mm

32.6.7 Kedjedrev

7 kuggar för 0,325"

Max. kedjehastighet enligt ISO 11681: 24,4 m/s
Kedjehastighet vid maximal effekt: 19,3 m/s

32.7 Skärverktyg MS 291, MS 291 C

Den faktiska skärlängden kan vara mindre än den angivna skärlängden.

32.7.1 Sågkedjor 0,325"

Rapid Micro (23 RM) typ 3684
Rapid Micro 3 (23 RM3) typ 3687
Rapid Super (23 RS) typ 3637
Rapid Duro 3 (23 RD3) typ 3665
Rapid Micro Pro (23 RM Pro) 3693
Rapid Micro 3 Pro (23 RM3 Pro) 3695
Rapid Super Pro (23 RS Pro) 3690
Rapid Duro 3 Pro (23 RD3 Pro) 3696
Delning: 0,325" (8,25 mm)
Drivlänktjocklek: 1,3 mm

Rapid Micro (26 RM) typ 3686
Rapid Micro 3 (26 RM3) typ 3689
Rapid Super (26 RS) typ 3639
Rapid Duro 3 (26 RD3) typ 3667
Delning: 0,325" (8,25 mm)
Drivlänktjocklek: 1,6 mm

32.7.2 Svärd Rollomatic/Light 04

Skärlängder (delning 0,325"): 35, 40, 45, 50 cm
Spårbredd: 1,3 mm
Kedjehjul: 10 kuggar

32.7.3 Svärd Rollomatic

Skärlängder (delning 0,325"): 40, 45, 50 cm
Spårbredd: 1,3 mm
Kedjehjul: 11 kuggar

32.7.4 Svärd Rollomatic/Light 04

Skärlängder (delning 0,325"): 35, 40, 45, 50 cm
Spårbredd: 1,6 mm
Kedjehjul: 10 kuggar

32.7.5 Svärd Rollomatic

Skärlängder (delning 0,325"): 32, 37, 40 cm
Spårbredd: 1,6 mm
Kedjehjul: 11 kuggar

32.7.6 Sågkedjor 3/8"

Rapid Micro (36 RM) typ 3652
Rapid Micro 3 (36 RM3) typ 3664
Rapid Super (36 RS) typ 3621
Rapid Super 3 (36 RS3) typ 3626
Rapid Duro (36 RD) typ 3943
Rapid Duro 3 (36 RD3) Typ 3683
Delning: 3/8" (9,32 mm)
Drivlänktjocklek: 1,6 mm

32.7.7 Svärd Rollomatic/Light 04

Skärlängder: 37, 40, 45 cm
Delning: 3/8" (9,32 mm)
Spårbredd: 1,6 mm
Kedjehjul: 9 kuggar

32.7.8 Svärd Rollomatic

Skärlängder: 37, 40, 45 cm
Delning: 3/8" (9,32 mm)
Spårbredd: 1,6 mm
Kedjehjul: 11 kuggar

32.7.9 Svärd Duromatic

Skärlängd (delning 3/8"): 45 cm
Spårbredd: 1,6 mm

32.7.10 Kedjedrev

7 kuggar för 3/8"
Max. kedjehastighet enligt ISO 11681: 27,5 m/s
Kedjehastighet vid maximal effekt: 21,7 m/s

7 kuggar för 0,325"
Max. kedjehastighet enligt ISO 11681: 24,4 m/s
Kedjehastighet vid maximal effekt: 19,3 m/s

32.8 Buller- och vibrationsvärden

Ytterligare uppgifter om överensstämmelse med arbetsgivardirektivet om vibrationer 2002/44/EG finns på www.stihl.com/vib/

32.8.1 Ljudtrycksnivå L_{peq} enligt ISO 22868

MS 271:	103 dB(A)
MS 271 C:	103 dB(A)
MS 291:	103 dB(A)
MS 291 C:	103 dB(A)

32.8.2 Ljudeffektnivå L_w enligt ISO 22868

MS 271:	115 dB(A)
MS 271 C:	115 dB(A)
MS 291:	116 dB(A)
MS 291 C:	116 dB(A)

32.8.3 Vibrationsvärde $a_{hv, eq}$ enligt ISO 22867

	Vänster handtag	Höger handtag
MS 271:	4,5 m/s ²	4,5 m/s ²
MS 271 C:	4,5 m/s ²	4,5 m/s ²
MS 291:	4,5 m/s ²	4,5 m/s ²
MS 291 C:	4,5 m/s ²	4,5 m/s ²

För ljudtrycksnivå och ljudeffektnivån K är-Värde enligt direktiv 2006/42 / EG = 2,0 dB (A); för vibrationen är värdet K -Värde enligt 2006/42/EG = 2,0 m/s².

32.9 REACH

REACH är en EU-förordning för registrering, bedömning och godkännande av kemikalier.

Se www.stihl.com/reach för information om att uppfylla REACH förordningen (EG) Nr. 1907/2006

32.10 Avgaser utsläppsvärde

Det uppmätta värdet för CO₂ i EU-typgodkännandeprocessen finns på www.stihl.com/co2 i produktspecifika tekniska data.

Det uppmätta CO₂-värdet bestämdes på en representativ motor under ett standardiserat testförfarande under laboratorieförhållanden och utgör inte en uttrycklig eller underförstådd garanti för prestanda för en viss motor.

Den avsedda användningen och underhållet som beskrivs i denna bruksanvisning uppfyller gällande krav för avgasutsläpp. Ändringar i motorn kommer att ogiltiggöra drifttillståndet.

33 Anskaffning av reservdelar

För reservdelsbeställning skriv in i nedanstående tabell följande uppgifter: motorsågens försäljningsbenämning, maskinnummer, nummer på svärdet och nummer på sågkedja. Det underlättar inköp av en ny sågutrustning.

Svärd och sågkedja är förslitningsdelar. Vid köp av delar räcker det att ange motorsågens försäljningsbenämning, nummer på delen och benämning av delen.

Försäljningsbenämning

Maskinnummer

Nummer på svärdet

Nummer på sågkedjan

34 Reparationsanvisningar

Användare av den här maskinen får endast utföra skötsel och underhållsarbete som beskrivs i den här skötselanvisningen. Mer avancerade reparationer får endast utföras av återförsäljare.

STIHL rekommenderar att endast auktoriserade STIHL-återförsäljare genomför underhåll och reparationer. Auktoriserade STIHL-återförsäljare har möjlighet att regelbundet delta i utbildningar samt att få tillgång till teknisk information.

Använd vid reparation endast reservdelar som är godkända av STIHL för denna maskin, eller tekniskt likvärdiga delar. Använd endast reservdelar av hög kvalitet. Annars finns det risk för olyckor eller skador på maskinen.

Vi rekommenderar att du använder STIHL originalreservdelar.

STIHL originalreservdelar känns igen på STIHL reservdelsnummer på logotypen **STIHL** och eventuellt på STIHL-märket  (på mindre detaljer finns ibland bara detta märke).

35 Avfallshantering

Vid avfallshantering ska de lokala föreskrifterna för avfallshantering följas.

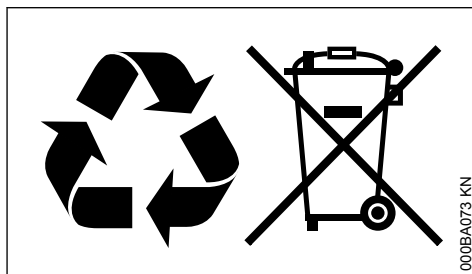

STIHL-produkter ska inte kastas i hushållssoporna. STIHL-produkt, batteri, tillbehör och förpackning ska återvinnas på ett miljövänligt sätt.

Du kan få aktuell information om avfallshantering hos din STIHL-återförsäljare.

36 EU-försäkran om överensstämmelse

ANDREAS STIHL AG & Co. KG

Badstr. 115

D-71336 Waiblingen

Tyskland

intygar på eget ansvar att

Konstruktion:

Fabrikat:

Typ:

Motorsåg

STIHL

MS 271

MS 271 C

MS 271 C-BE

MS 291

MS 291 C

MS 291 C-BE

1141

Serieidentifiering:

Slagvolym

alla MS 271:

alla MS 291:

50,2 cm³

55,5 cm³

uppyfiller bestämmelserna i direktiv 2011/65/EU, 2006/42/EG, 2014/30/EU samt 2000/14/EG och har utvecklets och tillverkats i överensstämmelse med de versioner av följande standarder som gällde vid produktionsdatumet:

EN ISO 11681-1, EN 55012, EN 61000-6-1

För beräkning av uppmätt och garanterad ljudeffektnivå enligt direktiv 2000/14/EG, bilaga V, har standarden ISO 9207 tillämpats.

Uppmätt ljudeffektnivå

alla MS 271: 115 dB(A)
alla MS 291: 116 dB(A)

Garanterad ljudeffektnivå

alla MS 271: 117 dB(A)
alla MS 291: 118 dB(A)

EG-typgodkännande genomfördes av

DPLF

Deutsche Prüf- und Zertifizierungsstelle für Land- und Forsttechnik GbR (NB 0363)
Spremlberger Straße 1
D-64823 Groß-Umstadt

Certifieringsnummer

alla MS 271: K-EG-2009/5469
alla MS 291: K-EG-2009/5471

Förvaring av teknisk dokumentation:

ANDREAS STIHL AG & Co. KG
Produktzulassung

Tillverkningsår samt serienummer står på maskinen.

Waiblingen, 2020-02-03

ANDREAS STIHL AG & Co. KG

enligt fullmakt



Dr. Jürgen Hoffmann

Chef för produktdata, produktföreskrifter och godkännanden



Sisällysluettelo

1	Käyttöohje.....	43
---	-----------------	----

2	Turvallisuusohjeet.....	43
3	Reaktivoimat.....	48
4	Työskentelytekniikka.....	49
5	Terälaiteet.....	55
6	Terälevyn ja teräketjun asennus (ketjunki- stin sivulla).....	56
7	Terälevyn ja teräketjun asentaminen (ketjun pikakiristin).....	57
8	Teräketjun kiristys (ketjunki- kristin sivulla).....	59
9	Teräketjun kiristys (ketjun pikakiristin).....	59
10	Teräketjun kireyden tarkastaminen.....	59
11	Polttoaine.....	59
12	Polttoaineen lisääminen.....	60
13	Ketjuöljy.....	62
14	Ketjuöljyn lisääminen.....	62
15	Tarkista teräketjun voitelu.....	63
16	Ketjujarru.....	63
17	Talvikäyttö.....	64
18	Mootorin käynnistäminen ja sammuttam- inen.....	65
19	Yleisiä käyttöohjeita.....	68
20	Pidä terälevy kunnossa.....	69
21	Kotelo.....	69
22	Ilmansuodatinjärjestelmä.....	70
23	Ilmansuodattimen puhdistaminen.....	70
24	Kaasuttimen säätäminen.....	71
25	Sytytystulppa.....	72
26	Laitteen säilytys.....	73
27	Vetopyörän tarkistaminen ja vaihtaminen..	73
28	Hoida ja teroita teräketjuja.....	74
29	Huolto- ja hoito-ohjeita.....	77
30	Kulutuksen minimointi ja vaurioiden välttä- minen.....	79
31	Tärkeät osat.....	80
32	Tekniset tiedot.....	80
33	Varaosien hankinta.....	82
34	Korjausohjeita.....	83
35	Hävittäminen.....	83
36	EU-vaatimusten mukaisuusvakuutus.....	83

Arvoisa asiakas,

kiitos, että valitsit yrityksemme STIHLin laatutuotteen.

Tämä tuotteen valmistuksessa on käytetty uude-
naikaisia valmistusmenetelmiä ja laadunvarmis-
tustoimenpiteitä. Teemme kaikkemme sen puo-
lesta, että olet tyytyväinen ostamaasi laitteeseen
ja että sen käyttö on sinulle vaivatonta.

Jos sinulla on kysyttävää laitteesta, ota yhteys
jälleenmyyjäsi tai suoraan maahantuojaan.

Ystävällisin terveisin!



Nikolas Stihl

1 Käyttöohje

Tämä käyttöohje koskee STIHLin moottorisaha-ja, joita kutsutaan ohjeessa myös moottorilaitteeksi.

1.1 KuvasyMBOLIT

Tässä käyttöohjeessa selostetaan laitteessa olevien kuvasympölien merkitys.

Laitteesta ja sen varustelusta riippuen laitteessa voi olla seuraavat kuvasympölit.



Polttoainesäiliö; bensiinin ja moottoriöljyn seos



Ketjuöljyn säiliö; ketjuöljy



Ketjijarrun lukitus ja vapautus



Turvalliipaisin



Ketjun pyörimissuunta



Ematic; ketjuöljyn määrän säätö



Teräketjun kiristys



Imuilman johtaminen: talvikäyttöasento



Imuilman johtaminen: kesäkäyttöasento



Kädensijojen lämmitys



Puolipuristusventtiilin käyttö



Polttoaineen käsipumpun käyttö

1.2 Tekstiin liittyvät merkinnät



VAROITUS

Ihmisten onnettomuus- ja loukkaantumisvaaraa sekä esinevahinkoja koskeva varoitus.

HUOMAUTUS

Laitteen tai sen yksittäisten osien vaurioitumisen vaara.

1.3 Tekninen tuotekehittäely

STIHL kehittää jatkuvasti koneitaan ja laitteitaan, minkä vuoksi se pidättää oikeuden toimitusten laajuuden muotoa, tekniikkaa ja varustusta koskeviin muutoksiin.

Käyttöohjeessa annettujen tietojen ja kuvien perusteella ei näin ollen voida esittää vaateita.

2 Turvallisuusohjeet



Moottorisahan käyttö edellyttää erityisiä varotoimenpiteitä, koska teräketjun nopeus on suuri ja sen leikkuaammat ovat teräviä.



Lue käyttöohje ennen ensimmäistä käyttökertaa. Säilytä ohje myöhemmää käyttöä varten. Käyttöohjeen noudattamatta jättäminen voi olla hengenvaarallista.

2.1 Yleistä

Noudata maakohtaisia turvallisuusohjeita, esim. ammattijärjestöjen, vakuutusyhtiöiden ja työturvallisuusviranomaisten antamia ohjeita.

Meluisten laitteiden käyttöaika on voitu rajoittaa kansallisten määräysten lisäksi myös alueellisilla ja paikallisilla määräyksillä.

Kun käytät moottorisahaa ensimmäistä kertaa, pyydä myyjää tai muuta alan ammattilaista opastamaan laitteen turvallisessa käytössä tai osallistu sen käyttöön perehdyttävälle kurssille.

Alaikäiset eivät saa käyttää moottorisahaa. Poikkeuksena ovat 16 vuotta täyttäneet nuoret, joille työskentely on osa koulutusta ja jotka työskentelevät valvonnan alaisina.

Pidä lapset, kotieläimet ja muut ulkopuoliset loitolla.

Käyttäjä on vastuussa toisille ihmisille aiheutuvista tapaturmista ja heidän omaisuudelleen aiheutuvista vahingoista.

Moottorisahan saa luovuttaa tai lainata vain tähän malliin perehtyneille henkilöille. Anna käyttöohje mukaan.

Moottorisahan käyttäjän tulee olla levännyt, terve ja hyväkuntoinen. Jos sinut on terveydellisistä syistä määrätty välttämään rasitusta, kysy ensin lääkäriltä, voitko käyttää moottorisahaa.

Älä käytä laitetta alkoholin, reaktiokykyä heikentävien lääkkeiden äläkä huumaavien aineiden vaikutuksen alaisena.

Älä työskentele huonolla säällä (sateella, lumipyryssä, liukkaalla keilillä, tuulisella säällä). Huomattava tapaturmavaara!

Vain henkilöt, joilla on sydämentahdistin: Moottorisahan sytytyslaitteisto tuottaa erittäin vähäisen sähkömagneettisen kentän. Emme voi täysin sulkea pois mahdollisuutta, että sillä on vaikutusta joidenkin sydämentahdistimien toimintaan. Terveysriskien välttämiseksi STIHL suosittelee, että kysyt lääkäriltä ja sydämentahdistimen valmistajan kantaa asiaan.

2.2 Määräystenmukainen käyttö

Käytä moottorisahaa vain puun ja puusta valmistettujen esineiden sahaamiseen.

Moottorisahaa ei saa käyttää muihin tarkoituksiin – tapaturman vaara!

Älä tee moottorisahaan mitään muutoksia – ne voivat vaarantaa turvallisuuden. STIHL ei vastaa henkilö- ja esinevahingoista, jotka johtuvat muiden kuin sallittujen lisälaitteiden käytöstä.

2.3 Vaatetus ja varustus

Käytä ohjeiden mukaista vaatetusta ja varustusta.



Vaatetuksen on sovellettava suoritettavanaan työtehtävään. Vaatetus ei saa haitata liikkeitä. Käytä tiiviisti kehoa vasten olevaa, **viiltosuojavahvikkeella** varustettua vaatetusta. Älä käytä työtaskkia.

Älä käytä vaatteita, jotka voivat takertua kiinni puihin, risukkoihin tai moottorisahan liikkuviin osiin. Älä käytä myöskään huivia, solmiota tai koruja. Solmi pitkä tukka yhteen ja suojaa se (huivilla, pipolla, kypärällä tms.).



Käytä **sopivia jalkineita**, jotka on varustettu viiltosuojalla, pitopohjalla ja teräskärjellä.

VAROITUS



Pienennä silmävammojen riskiä käyttämällä tiiviisti kasvoille asettuvia standardin EN 166 mukaisia suojalaseja tai kasvosuojainta. Varmista, että suojalasi ja kasvosuojain ovat oikein kasvoillasi.

Käytä "henkilökohtaista" melusuojausta – esim. kuppisuojaimia.

Käytä suojakypärää, milloin vaarana ovat putoavat esineet.



Käytä kestävästä materiaalista (esim. nahkasta) valmistettuja työkäsiineitä.

STIHLin valikoimiin kuuluu runsaasti erilaisia henkilönsuojaimia.

2.4 Kuljetus

Sammuta moottorisaha ja lukitse teräketju aina ennen kuljettamista ja asenna ketjusuoja – myös lyhyempiä matkoja varten. Näin teräketju ei lähde vahingossa pyörimään.

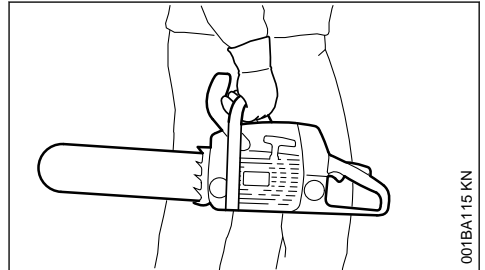

001BA115 KN

Moottorisahaa saa kantaa ainoastaan kahvaputkesta – kuuma äänenvaimennin on vartalosta poispäin ja terälevy taaksepäin. Älä koske kuumiin koneen osiin, etenkin äänenvaimentimeen – palovammojen vaara!

Ajoneuvoissa: Varmista, ettei moottorisaha kaadu eikä polttoainetta ja ketjuöljyä valu ulos.

2.5 Puhdistaminen

Puhdista muoviosat rievulla. Terävät puhdistusvälineet voivat vahingoittaa muovia.

Puhdista moottorisahasta pöly ja lika. Älä käytä puhdistamiseen liuottimia.

Puhdista jäähdytysilma-aukot tarvittaessa.

Älä pese moottorisahaa painepesurilla. Voimakas vesisuihku voi vahingoittaa moottorisahan osia.

2.6 Lisävarusteet

Käytä vain sellaisia työkaluja, terälevyjä, teräketjuja, vetopyöriä, lisävarusteita ja teknisesti vastaavia osia, jotka on hyväksytty käytettäväksi tässä STIHLin moottorisahassa. Lisätietoja saat jälleenmyyjältä. Käytä ainoastaan laadukkaita työkaluja ja lisävarusteita. Muut varusteet voivat aiheuttaa tapaturman ja moottorisahan vahingoittamisen vaaran.

STIHL suosittelee, että käytät alkuperäisiä STIHL-leikkuuteriä, -terälevyjä, -teräketjuja, -vetopyöriä ja -lisävarusteita. Ne on suunniteltu juuri tähän laitteeseen ja tämän laitteen käyttäjän tarpeita varten.

2.7 Tankkaaminen



Bensiini on herkästi syttyvä. Älä tankkaa avotulen lähellä. Älä läikytä polttoainetta. Älä tupakoi.

Sammuta moottori ennen tankkaamista.

Älä tankkaa, jos moottori on vielä käytön jäljiltä kuuma, koska polttoaine voi läikkyä yli – **palovaara!**

Avaa polttoainesäiliön tulppa varovasti. Näin säiliössä oleva paine pääsee purkautumaan hitaasti eikä polttoainetta vuoda ulos.

Tankkaa ainoastaan paikassa, jossa on hyvä ilmanvaihto. Jos polttoainetta läikkyä yli, puhdista se moottorisahasta heti. Varo läikyttämästä polttoainetta vaatteillesi, jos näin käy, vaihda vaatteet heti.

Moottorisahoissa voi olla vakiona seuraavat polttoainesäiliön korkit:

Siivekkeellinen korkki (bajonettilukko)



Aseta käännettävällä siivekkeellä (bajonettilukolla) varustettu tulppa oikein paikalleen, kierrä vasteeseen saakka ja käännä siiveke alas.

Tämä pienentää vaaraa, että polttoainesäiliön tulppa voi irrota moottorin tärinän vaikutuksesta ja polttoainetta pääsee valumaan ulos.



Varmista, että laitteessa ei ole vuotoja! Jos polttoainetta pääsee valumaan ulos, älä käynnistä moottoria – **palovammojen aiheuttama hengenvaara!**

2.8 Työskentelyn valmistelu

Tarkista, että moottorisaha on käyttöturvallisessa kunnossa. Noudata käyttöohjetta:

- Tarkista polttoainejärjestelmän tiiviys, erityisesti näkyvät osat, kuten polttoainesäiliön tulppa, letkuliitokset, primer-pumppu (jos kuuluu varustukseen). Jos saha vuotaa tai on vioittunut, älä käynnistä moottoria. **Palovaaral** Korjauta moottorisaha huollossa ennen käyttöönottoa
- Ketjujarru ja takapotkusuojus toimivat
- Terälevy on oikein asennettu
- Teräketju on oikein kiristetty
- Kaasuliipaisimen ja sen varmistimen on oltava kevytliikkeisiä. Kaasuliipaisimen on palauduttava vapauttamisen jälkeen lähtöasentoon
- Yhdistelmäkatkaisin säätyy kevyesti asentoon **STOP, 0** tai **0**
- Tarkista, että sytytystulpan liitin on kunnolla kiinni. Jos liitin on löysällä, voi syntyä kipinöitä, jotka saattavat sytyttää ulos tulevan polttoaine-ilmaseoksen. **Palovaara!**
- Älä tee muutoksia käyttölaitteisiin äläkä sujuksiin.
- Jotta moottorisahan käyttö olisi turvallista, kädensijojen on oltava puhtaat ja kuivat eikä niissä ei saa olla öljyä eikä likaa
- Säiliössä tulee olla riittävästi polttoainetta ja ketjuöljyä

Käytä sahaa vain, kun se on käyttöturvallisessa kunnossa. **Tapaturmavaara!**

2.9 Moottorisahan käynnistäminen

Vain tasaisella alustalla. Seiso tukevasti ja vakaasti. Pidä moottorisahasta tukevasti kiinni – terälevy ei saa osua mihinkään esineisiin eikä maahan – pyöriä teräketju aiheuttaa tapaturman vaaran.

Moottorisahaa saa käyttää vain yksi henkilö kerrallaan. Muut ihmiset on pidettävä loitolla, myös käynnistettäessä.

Älä käynnistä moottorisahaa teräketjun ollessa leikkuuraossa.

Käynnistä moottori vähintään 3 metrin päässä tankkauspaikasta. Älä käynnistä sisätilassa.

Lukitse ketjujarru ennen käynnistämistä – pyöriä teräketjun aiheuttama **tapaturman vaara!**

Älä käynnistä moottorilaitetta mutu-tuntumalla, vaan käyttöohjeessa kuvatulla tavalla.

2.10 Työskentelyn aikana

Seiso tukevasti. Ole varovainen, jos puun kuori on märkää. **Liukastumisvaara!**



Pidä moottorisahasta aina kiinni **molemmiin käsiin**: oikea käsi takakädensijassa – myös vasenkätiset. Sahan turvallinen käsittely onnistuu parhaiten, kun pidät peukaloilla kiinni hallintakahvasta ja kädensijasta.

Vaaran uhatessa tai hätätilanteessa sammuta moottori heti. Siirrä yhdistelmäkatkaisin / pysäytin asentoon **STOP, 0** tai \odot .

Älä anna sahan käydä ilman valvontaa.

Ole varovainen seistessäsi liukkaalla, märällä, lumisella tai jäisellä pinnalla, mäessä tai epätasaisessa maastossa, kuorituilla puulla tai kaarnan päällä. **Liukastumisvaara!**

Varo kantoja, puunjuuria ja kuoppia. **Kompastumisvaara!**

Älä työskentele yksin. Varmista, että huutoetäisyydellä on muita, jotka voivat hätätapauksessa auttaa. Myös työkohteessa mahdollisesti olevien avustajien on käytettävä turvavarusteita (kypärää!). Avustajat eivät saa seistä sahattavien oksien alla.

Ole erityisen varovainen käyttäessäsi kuulonsuojaimia, koska silloin on vaikea kuulla vaarasta ilmoittavat äänet (huudot, äänimerkit).

Pidä riittävästi taukoja, jotta et tee väsymyksestä johtuvia virheitä. **Tapaturmavaara!**

Sahaamisen aikana syntyvät pölyt (esim. puupöly), höyryt ja savu voivat olla terveydelle haitallisia. Käytä hengityssuojainta, jos pölyä on runsaasti.

Kun moottori on käynnissä: Teräketju pyörii vielä jonkin aikaa sen jälkeen, kun kaasuliipaisimesta on päästetty irti – jälkikäynti.

Älä tupakoi sahaa käyttäessäsi äläkä sen välittömässä läheisyydessä. **Palovaara!** Polttoainejär-

jestelmästä voi haihtua helposti syttyviä bensiinihöyryjä.

Tarkista teräketju säännöllisesti, riittävän usein ja aina, jos sen toiminnassa ilmenee muutoksia:

- Sammuta moottori ja odota, kunnes teräketju on pysähtynyt.
- Tarkasta kunto ja osien kiinnitykset
- Tarkista terän terävyyt

Älä koske teräketjuun moottorin käydessä. Jos jokin esine jumiuttaa teräketjun, sammuta moottori heti ja poista esine vasta sitten. **Tapaturmavaara!**

Sammuta moottori ennen kuin poistut moottorisahan luota.

Sammuta moottori, kun vaihdat teräketjua. Moottorin tahaton käynnistyminen aiheuttaa **tapaturmavaaran!**

Pidä tulenarka materiaali (puru, puunkuori, kuiva ruoho, polttoaine) kaukana kuumista pakokaasuista ja äänenvaimentimesta. **Palovaara!** Katalyysaattorilla varustettu äänenvaimennin voi kuumentua hyvin kuumaksi.

Älä koskaan sahaa ilman ketjun voitelua. Varmista, että säiliössä on öljyä. Keskeytä työskentely heti, kun säiliön öljymäärä laskee liian alas ja lisää öljyä. Ks. myös kohdat Teräöljyn lisääminen ja Teräketjun voitelun tarkistaminen.

Jos sahaan on kohdistunut tavallista käyttöä suurempi rasitus (isku, laite on pudonnut), tarkasta sahan kunto ennen kuin jatkat sen käyttöä. Ks. myös kohta Ennen työskentelyn aloittamista.

Tarkista erityisesti polttoainejärjestelmän tiiviys ja turvalaitteiden toiminta. Älä käytä sahaa, jos se ei ole käyttöturvallisessa kunnossa. Jos et ole varma, kysy lisätietoja huollosta.

Varmista, että moottorin joutokäynti on kunnossa. Teräketju ei saa pyöriä kaasuliipaisimen vapauttamisen jälkeen. Tarkista joutokäynnin säätö säännöllisesti ja korjaa sitä tarvittaessa. Jos teräketju siitä huolimatta pyörii joutokäynnillä, korjauta saha huollosta.



Moottorisaha alkaa tuottaa myrkyllisiä pakokaasuja heti moottorin käydessä. Nämä kaasut voivat olla hajuttomia ja näkymättömiä ja sisältää palamatonta hiilivetyä ja bentseeniä. Älä koskaan käytä moottorisahaa suljetuissa tai huonosti ilmastoiduissa tiloissa – tämä koskee myös katalyysaattorilla varustettuja koneita.

Huolehdi ojassa, notkossa tai muussa ahtaassa paikassa työskennellessäsi siitä, että ilma pää-

see riittävästi vaihtumaan – **myrkytyksen aiheuttama hengenvaara!**

Keskeytä työnteko välittömästi, jos huomaat pahoinvointia, päänsärkyä, näköhäiriöitä (esim. kapeneva näkökenttä), kuulohäiriöitä, huimausta tai keskittymiskyvyn heikkenemistä. Nämä voivat olla oireita mm. liian suuresta pakokaasupitoisuudesta – **tapaturman vaara!**

2.11 Käytön jälkeen

Sammuta moottori, lukitse ketjujarru ja pane teränsuojus paikalleen.

2.12 Säilyttäminen

Kun et käytä moottorisahaa, sijoita se niin, että se ei ole vaaraksi kenellekään. Estä moottorisahan luvaton käyttö.

Säilytä moottorisaha turvallisesti kuivassa tilassa.

2.13 Tärinä

Laitteen pitempiaikainen käyttö voi aiheuttaa tärinistä johtuvia käsien verenkiertohäiriöitä (valkosormisuus).

Yleistä kaikille sopivaa käyttöaikaa ei voi ilmoittaa, sillä käyttöaika riippuu monista tekijöistä.

Voit käyttää laitetta kauemmin, kun – suojaat kädet (lämpimillä käsineillä) – pidät väliillä taukoja

Käyttöaikaa lyhentää:

- käyttäjän verenkierto-ongelmat (oireet: usein kylmiltä tuntuvat tai kutisevat sormet)
- alhainen ulkoilman lämpötila
- tiukka puristusote (tiukka ote estää verenkiertoa).

Mikäli laitteen säännöllisen ja pitkäaikaisen käytön yhteydessä ilmenee oireita (esim. sormien kutina), suosittelemme lääkärintarkastusta.

2.14 Huolto- ja korjaustyöt

Sammuta moottori aina ennen korjaus-, puhdistus- ja huoltotöitä sekä käsitellessäsi terälevyä. Teräketjun käynnistyessä tahattomasti on **tapaturmavaara!**

Poikkeuksena on kaasuttimen ja joutokäynnin säätö.

Huolla saha säännöllisesti. Tee ainoastaan tässä käyttöohjeessa selostettuja huolto- ja korjaustyöitä. Teetä muut työt huollossa.

STIHL suosittelee teettämään huolto- ja korjaustyöt STIHL-huollossa. STIHL-huoltohenkilökuntaa koulutetaan säännöllisesti ja heillä on käytävänään laitteita koskevat tekniset tiedot.

Käytä vain korkealaatuisia varaosia. Muut osat voivat aiheuttaa tapaturman tai vahingoittaa moottorisahaa. Saat lisätietoja jälleenmyyjältä.

Älä tee moottorisahaan muutoksia, myös ne voivat vaarantaa turvallisuuden. **Tapaturmavaara!**

Liikuta moottorisahaa sytytysjohdon liitin tai sytytystulppa irroitettuna vain, kun yhdistelmäkattaisin on asennossa **STOP**, **0** tai **∅**. **Palovaara** sylinterin ulkopuolisen sytytyskipinän vuoksi!

Älä huolla tai säilytä moottorilaitetta avotulen lähellä. Polttoaineen aiheuttama **palovaara!**

Tarkista säännöllisesti, että polttoainesäiliön tulppa ei vuoda.

Käytä ainoastaan kunnossa olevia STIHLin hyväksymiä sytytystulppia. Ks. kohta Tekniset tiedot.

Tarkista sytytysjohto (eristys kunnossa, liitännä kunnollinen).

Tarkista, että äänenvaimennin on kunnossa.

Älä käytä laitetta, jos äänenvaimennin on viallinen tai sitä ei ole. **Palovaara, kuulovammojen vaara!**

Älä koske kuumaan äänenvaimentimeen. **Palovammojen vaara!**

Tärinänvaimentimien kunto vaikuttaa tärinän määrään. Tarkasta tärinänvaimentimet säännöllisesti.

Tarkasta ketjusieppo – vaihda tarvittaessa.

Sammuta moottori

- ennen teräketjun kireyden tarkistamista
- ennen teräketjun kiristämistä
- ennen teräketjun vaihtamista
- toimintahäiriöiden korjaamisen ajaksi

Noudata terotusohjeita Laitteen turvallisen ja oikean käytön kannalta on tärkeää, että teräketju ja terälevy ovat kunnossa ja että teräketju on oikein terotettu ja kiristetty ja hyvin voideltu.

Vaihda teräketju, terälevy ja vetopyörä ajoissa.

Tarkista säännöllisesti, että kytkinrumpu on kunnossa.

Säilytä polttoainetta ja teräketjuöljyä vain niille hyväksytyissä ja selkeästi merkityissä astioissa. Säilytä kuivassa, viileässä ja turvallisessa paikassa valolta ja auringolta suojattuna.

Jos ketjujarrun toiminnassa ilmenee häiriötä, sammuta moottori heti. **Tapaturmavaara!** Vie saha huoltoon. Älä käytä sahaa, ennen kuin häiriö on korjattu. Ks. kohta Ketjujarru.

3 Reaktiivoimat

Useimmin ilmenevät reaktiivoimat ovat takapotku ja eteenpäin tempautuminen.

3.1 Takapotkuvaara



Takapotku voi aiheuttaa hengenvaarallisia viiltohaavoja.

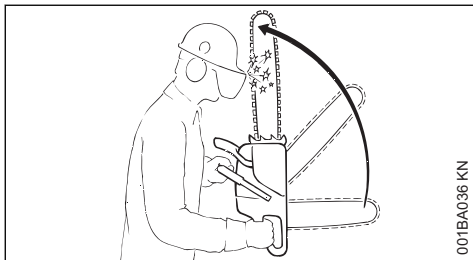

001BA036 KN

Takapotkun (Kickback) aikana saha kimpoaa äkillisesti ja kontrolloimattomasti kohti käyttäjää.

3.2 Takapotku aiheutuu esimerkiksi, kun

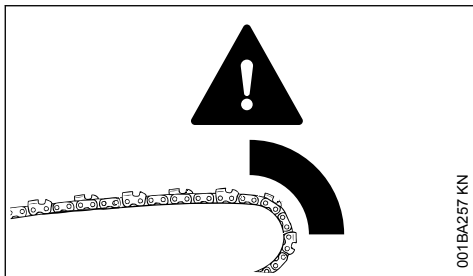

001BA257 KN

- terälevyn yläneljänneksellä oleva teräketju osuu vahingossa puuhun tai muuhun kiinteään esineeseen – esim. oksia sahattaessa teräketju osuu vahingossa toiseen oksaan
- terälevyn kärjessä oleva teräketju jumiutuu sahausuraan

3.3 QuickStop-ketjujarru:

Vähentää tietyissä tilanteissa tapaturmavaaraa, mutta ei estä itse takapotkua. Ketjujarrun lauteissa teräketju pysähtyy sekunnin murto-osassa –
katso tämän käyttöohjeen luku "Ketjujarru".

3.4 Takapotkun syntymisriskin pienentäminen

- Työskentele harkitusti, käytä oikeita työtapoja
- Ota sahasta molemmin käsin tukeva ote
- Sahaa vain täyskaasulla
- Tarkkaile terälevyn kärkeä
- Älä sahaa terälevyn kärjellä
- Ole varovainen sahattessasi pieniä, sitkeitä oksia, matalaa aluskasvillisuutta ja vesakkoja
 - teräketju voi jumiutua
- Älä sahaa kerralla useita oksia
- Älä kumarru liikaa eteenpäin sahattessasi
- Älä sahaa hartiakorkeuden yläpuolelta
- Ole varovainen viedessäsi terälevyä jo aloitettuun sahausuraan
- Pistosahaa vain, jos hallitset sen työskentelytekniikan
- Tarkkaile puun runkoa ja varo voimia, jotka sulkevat leikkuuraon ja voivat jumiuttaa teräketjun
- Käytä ainoastaan oikein teroitettua ja kiristettyä teräketjua – syvydensäätimen etäisyys ei saa olla liian suuri
- Käytä teräketjua, joka ei ole takapotkuherkkä ja käytä pienikärkistä terälevyä

3.5 Eteenpäin tempautuminen (A)

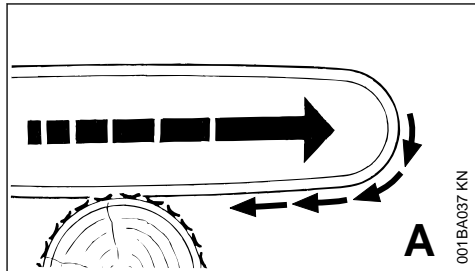

001BA037 KN

Kun teräketju juuttuu – kämmenpuolelta – sahattaessa terälevyn alareunasta sahausrakoon tai osuu puussa olevaan kiinteään esineeseen, moottorisaha voi tempautua runkoa vasten. **Aseta kaamatuki aina tukevasti puuta vasten.**

3.6 Takapotku (B)

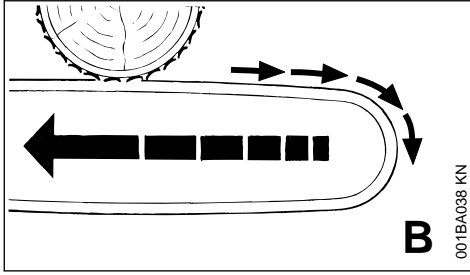

Kun teräketju juuttuu sahausrakoon terälevyn yläreunalla sahattaessa – rystysahaus – tai osuu puussa olevaan kiinteään esineeseen, saattaa moottorisaha töytäistä taaksepäin käyttäjää kohti. **Tämän estämiseksi:**

- Varo jumiuttamasta terälevyn yläreunaa
- Sahatessasi älä väännä terälevyä

3.7 Ole erittäin varovainen ja huolellinen,

- kun kaadat kallellaan olevia puita ja
- konkeloita, jotka jännittyvät kaatuessaan puiden väliin
- sahatessasi tuulenskaatoja

Älä käytä näissä tapauksissa moottorisahaa – käytä köysiä, vintturia tai traktoria.

Raivaa kaatuneet puut pois tieltä. Tee karsintatyöt mahdollisuuksien mukaan avoimilla paikoilla.

Kuollut puu (ohut, laho tai kelo puu) on hyvin vaikeasti arvioitava vaaratekijä. Vaaran arviointi on erittäin vaikeaa tai lähes mahdotonta. Käytä apuvälineitä kuten vintturia tai traktoria.

Kun **kaadat puita lähellä katuja, ratoja, sähköjohdot** jne. on oltava erityisen varovainen. Ilmoita kaatotöistä tarvittaessa asianomaisille viranomaisille.

4 Työskentelytekniikka

Sahaus- ja kaatotöitä sekä kaikkia niihin liittyviä tehtäviä (pistosahaus, karsinta jne.) saa tehdä vain tähän koulutettu henkilö. Jos sinulla ei ole kokemusta moottorisahoista tai työtekniikoista, älä tee näitä – kohonnut tapaturman vaara!

Kaatotöissä on ehdottomasti noudatettava maa-kohtaisia kaatoteknisiä ohjeita.

4.1 Sahaaminen

Älä työskentele käynnistyskaasuasennolla. Moottorin kierroslukua ei voi säätää tässä kaasuvivun asennossa.

Työskentele rauhallisesti ja harkitusti – vain, kun valaistus ja näkyvyys ovat hyviä. Älä vaaranna muita – työskentele varoen.

Ensimmäistä kertaa laitetta käyttäville suosittelemme harjoittelemista pyöreällä puulla sahapuikissa – katso Ohuen puun sahaaminen.

Käytä lyhintä mahdollista teräketjua: teräketjun, ohjauskiskon ja ketjupyörän on vastattava toisiinsa ja moottorisahaa.

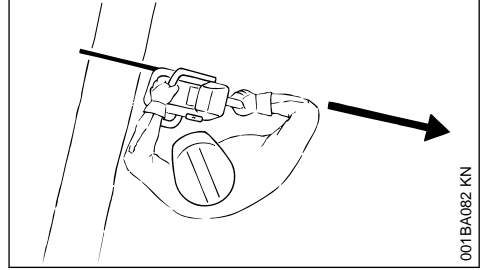

Varo, että mikään kehon osa ei ole teräketjun **kääntöalueella**.

Irrota moottorisaha puusta vain teräketjun pyöriessä.

Käytä moottorisahaa vain sahaamiseen. Älä nosta tai työnnä syrjään terälevyllä oksia äläkä juuria.

Älä sahaa puun vapaasti roikkuvia oksia alhaaltapäin.

Varo sahatessasi risukkoa ja nuoria puita. Ohuet vesat voivat tarttua teräketjuun, joka sitten sinkoa ne käyttäjää päin.

Ole varovainen leikatessasi pirstoutunutta puuta – **Leikkaamisen aikana irtoavat puokappaleet voivat aiheuttaa loukkaantumisen!**

Älä päästä mitään esineitä teräketjuun: kivet ja naulat voivat sinkoutua ja vahingoittaa teräketjua. Moottorisaha voi ponnahtaa ylös – **tapaturman vaara!**

Pyörivä teräketju voi aiheuttaa kiveen tai muuhun kovaan esineeseen osuessaan kipinöitä, jotka voivat sytyttää herkästi syttyviä materiaaleja tietyissä olosuhteissa. Myös kuivat kasvit ja risut voivat syttyä herkästi, erityisesti kuumissa ja kuivissa sääolosuhteissa. Palovaaran aikana älä käytä moottorisahaa helposti syttyvien materiaalien läheisyydessä. Tiedustele vastuulliselta viranomaiselta, onko alueelle annettu metsäpalovaroitus.



001BA033 KN

Rinteessä sahatessasi seiso kaadettavaan tai maassa makaavaan runkoon nähden ylärinteessä. Varo vieriviä puuta.

Työskennellessäsi korkealla:

- Käytä aina nostolavaa
- Älä koskaan työskentele tikkaiden varassa tai puussa seisoen
- Älä työskentele huojuvalla alustalla
- Älä työskentele hartiakorkeuden yläpuolelta
- Älä työskentele vain yhtä kättä käyttäen

Vie moottorisaha sahausrakoon täyskaasulla. Aseta kaarnatuki kunnolla paikalleen – aloita sahaus vasta sitten.

Älä koskaan työskentele ilman kaarnatukea, saha voi tempaista sinut eteenpäin. Aseta kaarnatuki kunnolla paikalleen.

Sahauslovelsa olevat leikkauslaitteet eivät enää sahauksen loppuvaiheessa tue moottorisahaa. Moottorisahan paino on käyttäjän varassa. – **Hallinnan menettämisen vaara!**

Ohuen puun sahaaminen:

- Käytä apuna tukea, esim. sahapukkia
- Älä tue puuta jalalla
- Toinen henkilö ei saa pitää puusta kiinni eikä auttaa muulla tavoin

Karsinta:

- Käytä teräketjua, jolla on pieni takapotkutaipumus
- Tue moottorisahaa mahdollisuuksien mukaan
- Älä karsi puun rungolla seisten
- Älä sahaa terälevyn kärjellä
- Varo jännityksessä olevia oksia
- Älä sahaa kerralla useita oksia

Jännittynyt makaava tai seisova puu:

Noudata oikeaa sahausjärjestystä (ensin paine puoli (1), sitten vetopuoli (2)), muuten terälaite voi jumittua loveen tai lyödä takaisin – **Tapaturman vaara!**

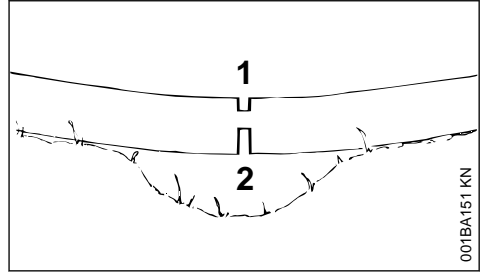

001BA151 KN

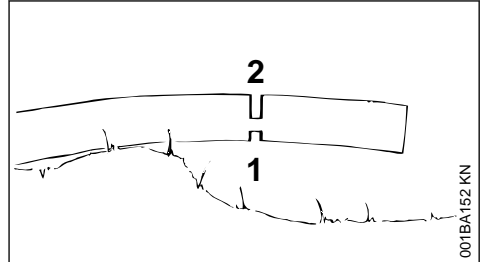

001BA152 KN

- ▶ Saha painepuolelle (1) jännitystä poistava kevennyssahaus
- ▶ Saha vetopuolelle (2) katkaisusahaus

Katkaisusahaus (rystysahaus) alhaalta ylöspäin

– **Takapotkun vaara!**

HUOMAUTUS

Maassa oleva puu ei saa koskettaa katkaisukohdasta maata – teräketju vaurioituu.

Pitkittäissahaus:

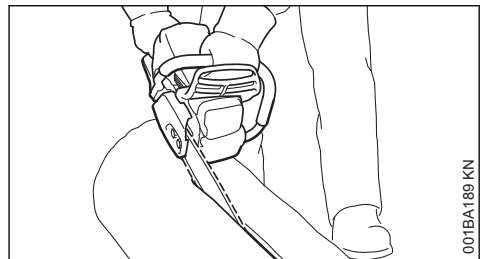

001BA189 KN

Sahaustekniikka ilman kaarnatuen apua – jumittumisen vaara – vie terälevy mahdollisimman loivassa kulmassa sahausrakoon – **Takapotkun vaara!**

4.2 Kaatotöiden esivalmistelu

Kaatoalueella saa olla vain henkilöitä, jotka osallistuvat kaatotöihin.

Varmista, ettei kukaan joudu vaaraan kaatuvien puiden takia – ja että huudot ovat kuultavissa moottorin melun yli.

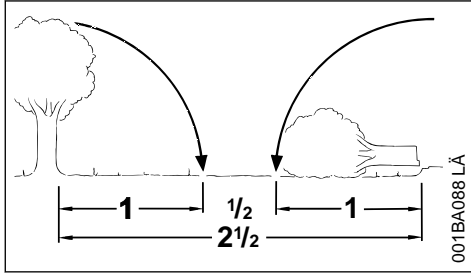

Etäisyyden seuraavaan työskentelypaikkaan on oltava vähintään 2 1/2 puun pituutta.

Kaatosuunnan ja perääntymisreitit määrittely

Katso maastosta puun kaatosuuntaa varten esteetön paikka.

Huomaa samalla:

- puun luonnollinen kallistuminen
- tavallista tiheämmässä kasvavat oksat, rungon epäsymmetrisyys, puun vauriot
- tuulen suunta ja nopeus. Älä kaada kovalla tuulella.
- rinteeseen suunta
- vieressä kasvavat puut
- puun lumikuorma
- puun kunto – ole erityisen varovainen, jos rungoissa on vaurioita tai kaadettava puu on kuollutta puuta (ohutta, lahonnutta tai kelopuuta)

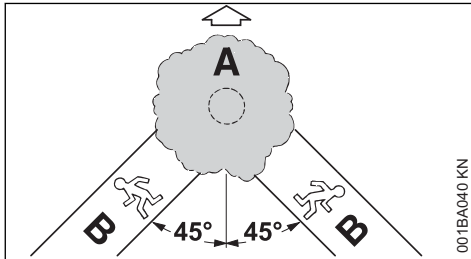

A kaatosuunta

B Väistämisreitti (sama kuin pakotie)

- Määritä väistämisreitti kullekin työntekijälle – noin 45° vinosti kaatosuuntaan.
- Puhdista väistämisreitti, poista esteet.
- Jätä työkalut ja muut laitteet turvaetäisyyden päähän – ei kuitenkaan väistämisreitille.

- Pysytle kaataessasi puun sivulla, ja poistu ainoastaan sivusuuntaan väistämisreittiä pitkin.
- Raivaa väistämisreitti jyrkkään rinteeseen rinteeseen suuntaisesti.
- Takaisin palatessa, tarkkaile putoavia oksia ja huomioi latvuksen tila.

Runkoa ympäröivään työskentelyalueeseen liittyvät valmistelut

- Puhdista puun runko ja työskentelyalue oksista ja risuista. Kaikkien työntekijöiden työskentelyalueen tulla olla turvallinen.
- Puhdista puuntyvi huolellisesti (esim. kirveellä)
 - hiekka, kivet ja muut vieraat esineet tylsyttävät teräketjun.

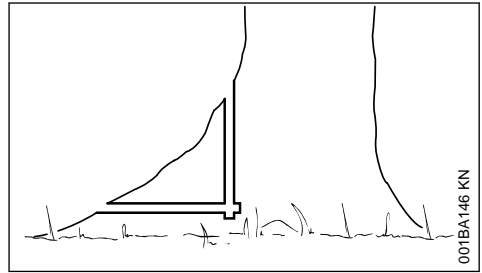

- Suurikokoisten juuristojen tyvi: ensin suurin juuren tyvi – sahaa ensin pystysuoraan ja sitten vaakasuuntaan – vain terveessä puussa

4.3 Kaatolovi

Kaatoloven valmistelut

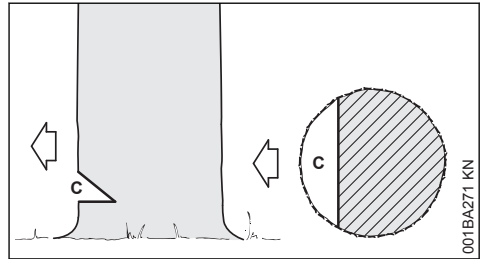

Kaatolovi (C) määrää kaatosuunnan.

Tärkeää:

- Luo kaatolovi suoraan kulmaan kaatosuuntaan nähden.
- Sahaa mahdollisimman lähellä maan pintaa.
- Leikkaa syvyydeksi noin 1/5–1/3 rungon halkaisijasta.

Määritä kaatumissuunta – kaatoliuskalla kuvussa ja tuulettimen kotelossa

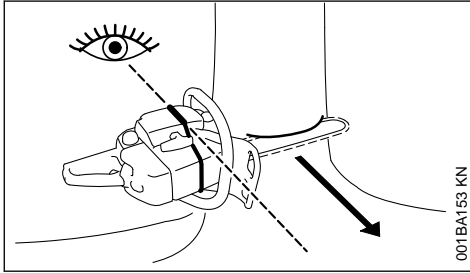

Tämä moottorisaha on varustettu kaatoliuskalla kuvussa ja tuulettimen kotelossa. Käytä tätä kaatoliuskaa.

Kaatoloven luominen

Luotaessa kaatolovea asemoi moottorisaha siten, että kaatolovi on suorassa kulmassa kaatosuuntaan nähden.

Luotaessa kaatolovea, jossa on pohjaleikkaus (vaakasuuntainen leikkaus) ja harjaleikkaus (vino leikkaus) sallitaan erilainen järjestys – noudata maakohtaisia kaatotekniikkaa koskevia säännöksiä.

- ▶ Luo pohjaleikkaus (vaakasuuntainen leikkaus)
- ▶ Tee yläsahaus (vino sahaus) n. 45°- 60°-kulmassa alasaaukseen nähden

Kaatosuunnan tarkistaminen

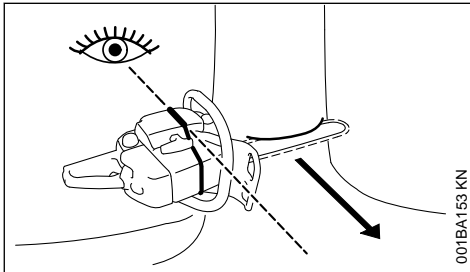

- ▶ Aseta moottorisaha terälevyllä kaatopohjaan. Kaatoliuskan on osoitettava määritettyyn kaatosuuntaan – korjaa tarvittaessa kaatumissuunta leikkaamalla kaatolovi vastaavasti uudelleen

4.4 Viillot

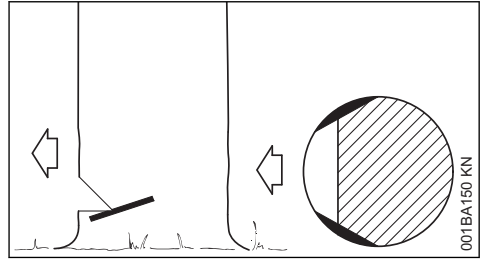

Viillot estävät pitkäkuituisen puun pintapuuta repeämästä. Sahaa puun halkaisijasta noin 1/10 syvyiset viillot rungon molemmille puolille kaatokolon tasalle. Sahaa paksun rungon viillot korkeintaan terälevyn syvyisiksi.

Sahaa viillot vain, jos puu on tervettä.

4.5 Kaatosahauksen perusteet

Varastomitat

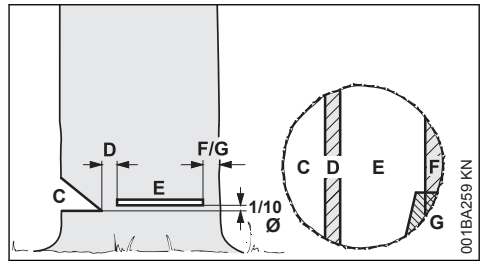

Kaatolovi (C) määrää kaatosuunnan.

Pitopuu (D) kaataa puun saranan tapan maahan.

- Pitopuun leveys: noin 1/10 rungon läpimitasta
- Älä sahaa pitopuuta poikki – silloin kaatosuuntaa ei voi hallita – **tapaturmavaara!**
- Jätä lahon puun pitopuu tavallista paksummaksi

Puu kaatuu **Kaatosahauksella (E)**

- tarkasti vaakasuoraan.
- 1/10 rungon halkaisijasta (väh. 3 cm) kaatoloven (C) pohjan yli

Pitokulma (F) tai **turvakulma (G)** tukee puuta ja estää puun kaatumisen liian aikaisin.

- Reunan leveys: n. 1/10–1/5 rungon läpimitasta
- Älä koskaan sahaa pitoreunaa poikki kaatosahausta tehdessäsi
- Jätä leveä reuna lahoon puuhun paikalleen

Pistosahaus

- kevennysahaus poikkisahauksessa

– veistotyössä

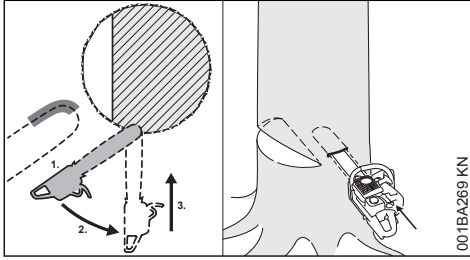

001BA269 KN

► käytä takaiskuvarrellista teräketjua ja noudata erityistä varovaisuutta

1. Aseta terälevyn kärki alapuolelta terälevyä vasten – ei yläpuolelta – **takaiskuvaara!** Sahaa täydellä kaasulla, kunnes terälevy on kaksi kertaa leveytensä verran puun sisällä. Käännä hitaasti lävistysasentoon – **takapotku- ja takaiskuvaara!**
3. Työnnä varovasti sisään – **takaiskuvaara!**

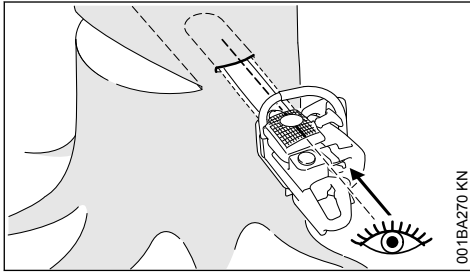

001BA270 KN

Käytä mahdollisuuksien mukaan uralistaa. Uralista ja terälevyn ylä- tai alaosa ovat samansuuntaiset.

Tunkeutumisen aikana uralista auttaa pitopuuta pysymään samansuuntaisena, eli joka kohdan saman paksuisena, muotoisena. Ohjaa tätä varten uralista samansuuntaisesti kaatoloven kanssa.

Kaatokiilat

Pane kaatokiila paikalleen mahdollisimman ajoissa eli heti kun se ei oletettavasti estä sahausta. Aseta kaatokiila kaatoloveen ja aja sisään sopivalla työkalulla.

Käytä vain alumiini- tai muovikiiloja – älä käytä teräskiiloja. Teräskiilat voivat vaurioittaa pahasti teräketjua ja aiheuttaa vaarallisen takaiskun.

Valitse sopivat kaatokiilat rungon halkaisijan ja sahasraon leveyden mukaan (samanlainen kuin kaatosahaus (E)).

STIHL-jälleenmyyjä neuvoo mielellään kaatokiilan valinnassa (sopiva pituus, leveys ja korkeus).

4.6 Sopivan kaatosahaustavan valitseminen

Sopivan kaatosahauksen valinta riippuu samoista ominaisuuksista, jotka on otettava huomioon laskettaessa kaato-suuntaa ja määritetäessä päärynymistietä.

Näitä tekijöitä erottavat toisistaan useat eri ominaispiirteet. Tässä käyttöohjeessa on kuvattu ainoastaan kaksi yleisintä perustilannetta:

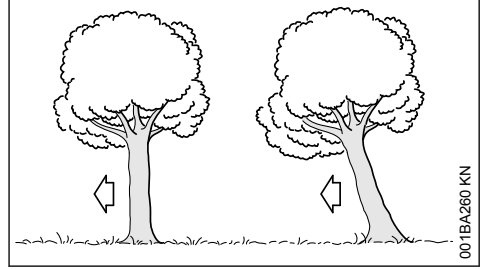

001BA260 KN

vasemmalla:	Normaali puu – pystysuora puu, jossa on yhtenäinen latvus
oikealla:	Painopiste edessä – latvus kaato-suuntaan päin

4.7 Kaatosahaus puuta tukevaa kannasta käyttäen (normaali puu)

A) Ohuet rungot

Käytä tätä kaatosahausta, kun rungon läpimitta on pienempi kuin moottorisahan sahauspituus.

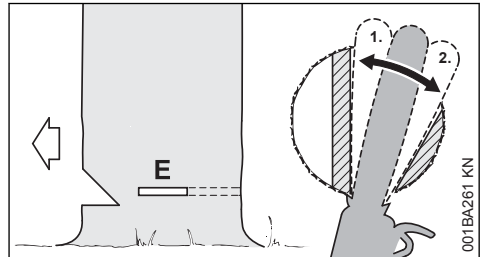

001BA261 KN

Anna ennen kaatosahauksen aloittamista varoitushuuto "Huomio!".

- Tee kaatosahaus (E) – työnnä terälevy kokonaan sahausrakoon.
- Aseta kaarnatuki pitopuun taakse ja käytä sitä kääntöpisteinä – korjaa moottorisahan asentoa mahdollisimman vähän.
- Tee kaatosahaus pitopuuhun saakka (1).
 - Älä sahaa tässä pitopuuta.
- Tee kaatosahaus suojareunaan asti (2).

- Älä tällöin sahaa turvakannasta.

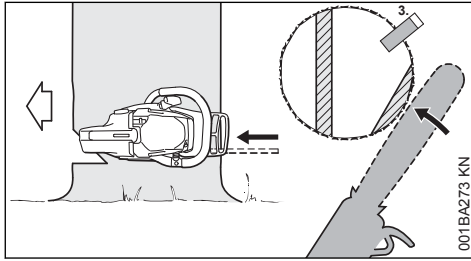

- ▶ Aseta kaatokiila paikalleen (3).

Varoita huutamalla "Huomio!" juuri ennen puun kaatumista.

- ▶ Katkaise pitoreuna ulkopuolelta, vaakasuorassa kaatosahauksen tasalta, käsivarret suorina.

B) Paksut rungot

Tee tämä kaatoleikkaus, kun rungon läpimitta on suurempi kuin moottorisahan sahauspituus.

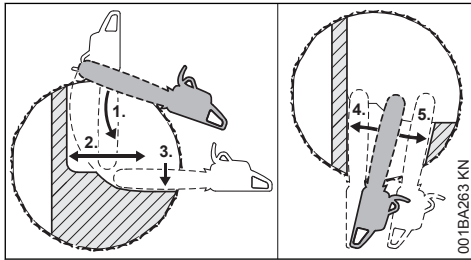

Anna ennen kaatosahauksen aloittamista varoitushuuto "Huomio!".

- ▶ Aseta kaarnatuki kaatoleikkauksen korkeudelle ja käytä sitä kääntöpisteenä – siirrä moottorisahaa tämän jälkeen mahdollisimman vähän.
- ▶ Terälevyn kärki työnny puuhun juuri ja juuri pitopuuhun asti (1) – pidä sahaa ehdottomasti vaakasuorassa ja käännä se mahdollisimman pitkälle.
- ▶ Tee kaatosahaus pitopuuhun saakka (2).
 - Älä sahaa tässä pitopuuta.
- ▶ Tee kaatosahaus suoja-reunaan asti (3).
 - Älä tällöin sahaa turvakannasta.

Kaatosahausta jatketaan rungon vastakkaiselta puolelta.

Varmista, että toinen sahaus tulee samalle tasolle kuin ensimmäinen.

- ▶ Kaatosahauksen teko
- ▶ Tee kaatosahaus pitopuuhun saakka (4).
 - Älä sahaa tässä pitopuuta.

- ▶ Tee kaatosahaus suoja-reunaan asti (5).
 - Älä tällöin sahaa turvakannasta.

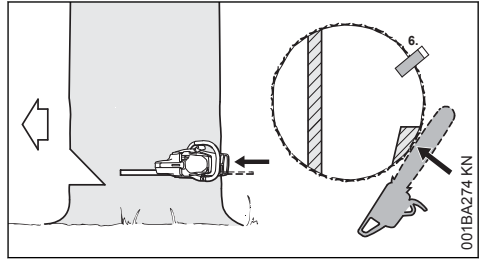

- ▶ Aseta kaatokiila paikalleen (6).

Varoita huutamalla "Huomio!" juuri ennen puun kaatumista.

- ▶ Katkaise pitoreuna ulkopuolelta, vaakasuorassa kaatosahauksen tasalta, käsivarret suorina.

4.8 Kaatosahaus pitoreunan avulla (latvus edessä)

A) Ohuet rungot

Käytä tätä kaatosahausta, kun rungon läpimitta on pienempi kuin moottorisahan sahauspituus.

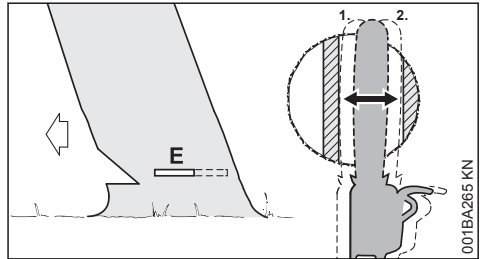

- ▶ Työnnä terälevy ulos asti rungon toiselle puolelle.
- ▶ Tee kaatosahaus (E) pitopuuhun asti (1)
 - tarkasti vaakasuoraan.
 - Älä sahaa tässä pitopuuta.
- ▶ Tee kaatosahaus pitoreunaan asti (2)
 - tarkasti vaakasuoraan.
 - Älä sahaa pitoreunaa poikki.

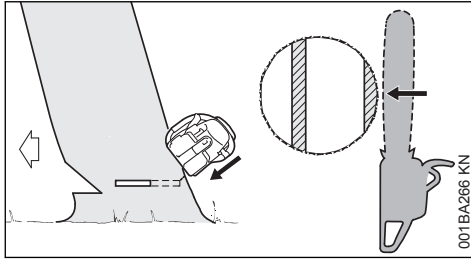

Varoita huutamalla "Huomio!" juuri ennen puun kaatumista.

- ▶ Katkaise pitoreuna ulkopuolelta, vinosti ylhäältä käsivarret suorina.

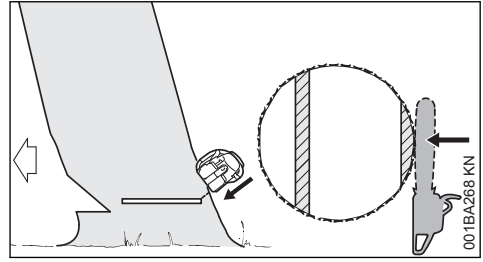

Varoita huutamalla "Huomio!" juuri ennen puun kaatumista.

- ▶ Katkaise pitoreuna ulkopuolelta, vinosti ylhäältä käsivarret suorina.

B) Paksut rungot

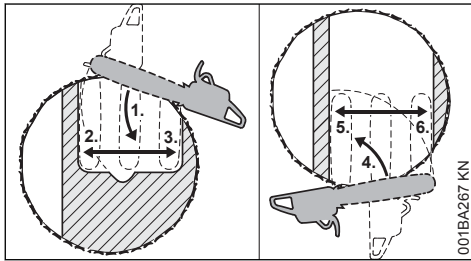

Tee tämä kaotosahaus, kun rungon läpimitta on suurempi kuin moottorisahan sahauspituus.

- ▶ Aseta kuorituki pitokulman taakse tukipisteeksi – pakota moottorisahaa mahdollisimman vähän.
- ▶ Terälevyn kärki työntyy puuhun juuri pitopuun edestä (1) – pidä sahaa aivan vaakasuorassa ja käännä se mahdollisimman pitkälle.
 - Älä sahaa pitoreunaa ja pitopuuta poikki.
- ▶ Tee kaotosahaus pitopuuhun saakka (2).
- ▶ Tee kaotosahaus pitoreunaan asti (3).
 - Älä sahaa pitoreunaa poikki.

Kaotosahausta jatketaan rungon vastakkaiselta puolelta.

Varmista, että toinen sahaus tulee samalle tasolle kuin ensimmäinen.

- ▶ Aseta kaarnatuki pitopuun taakse ja käytä sitä käännoispisteenä – korjaa moottorisahan asentoa mahdollisimman vähän.
- ▶ Terälevyn kärki työntyy puuhun pitoreunan edestä (4) – pidä moottorisahaa aivan vaakasuorassa ja käännä mahdollisimman pitkälle.
- ▶ Tee kaotosahaus pitopuuhun saakka (5).
 - Älä sahaa tässä pitopuuta.
- ▶ Tee kaotosahaus pitoreunaan asti (6).
 - Älä sahaa pitoreunaa poikki.

5 Terälaitteet

Teräketju, terälevy ja vetopyörä muodostavat yhdessä terälaitteen.

Toimituskokoonpanoon kuuluva terälaitelaite on optimoitu moottorisahalle.

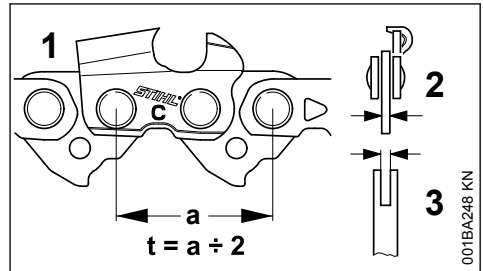

- Teräketjun (1), vetopyörän ja Rollomatic-terälevyn kärkipyörän jaon (t) on oltava samat.
- Teräketjun (1) vetolenkin paksuuden (2) on sovitettava terälevyn (3) uraleveyteen.

Toisiinsa sopimattomat osat voivat jo lyhyenkin käytön jälkeen vahingoittua käyttökelvottomiksi.

5.1 Teränsuojus

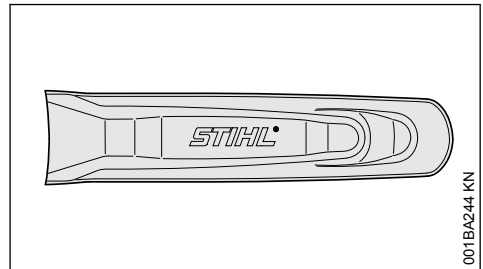

Laitteen mukana toimitetaan terälaitteeseen sopiva teränsuojus.

Jos moottorisahassa käytetään eripituisia terälevyjä, on aina käytettävä sopivaa koko terälevyn peittävää teränsuojusta.

Teränsuojuksen sivulle on merkitty tieto siihen sopivan terälevyn pituudesta.

Yli 90 cm:n terälevyjen kanssa on käytettävä teränsuojuksen pidennystä. Yli 120 cm:n terälevyjen kanssa on käytettävä kahta teränsuojuksen pidennystä.

Varustelusta riippuen teränsuojuksen pidennys voi sisältyä toimitukseen tai niitä on saatavana lisävarusteina.

5.2 Teränsuojuksen pidennyksen asentaminen paikalleen

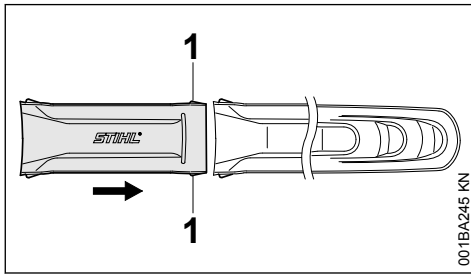

- Liitä teränsuojuksen pidennys ja teränsuojus yhteen – lukitusnokkien (1) on lukittava teränsuojukseen

6 Terälevyn ja teräketjun asennus (ketjunkiristin sivulla)

6.1 Purusuojuksen irrottaminen

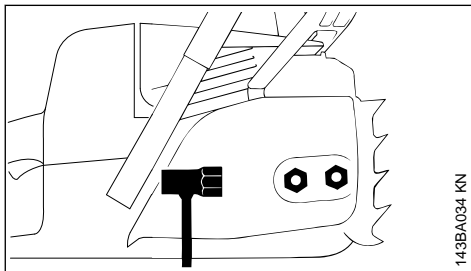

- Kierrä mutterit irti ja ota purusuojus pois

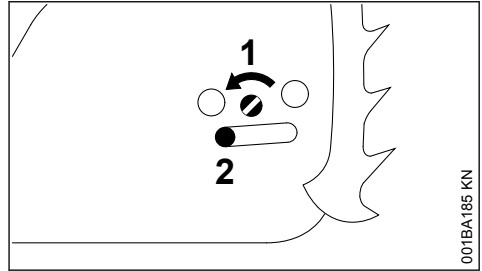

- Käännä vasemmalle ruuvia (1), kunnes kotelon urassa oleva kiristysluihti (2) on kiinni vasemmassa reunassa

6.2 Vapauta ketjujarru

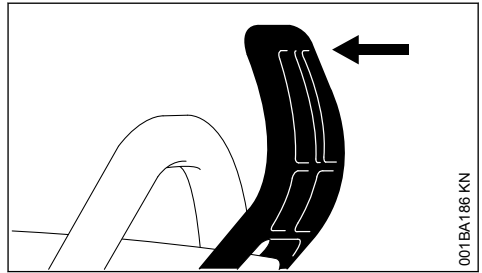

- Vedä takapotkusuojusta kahvan suuntaan, kunnes se naksauttaa kuuluvasti – ketjujarru on auennut

6.3 Teräketjun asettaminen paikalleen

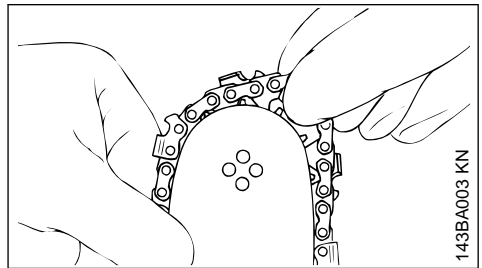

VAROITUS

Vedä turvakäsineet käteesi – terävien leikkuhampaiden aiheuttama loukkaantumisvaara

- Aseta teräketju paikalleen – aloita terälevyn kärjestä

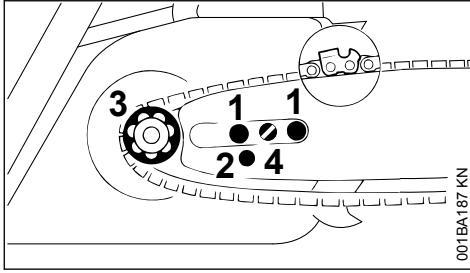

- ▶ Aseta terälevyn ruuvien (1) päälle – teräketjun leikkuureunojen on osoitettava oikealle
- ▶ Aseta kiinnitysreikä (2) kiristyslaitin tapin päälle – teräketjun on samalla oltava vetopyörän (3) päällä
- ▶ Kierrä ruuvia (4) oikealle, kunnes terälevyn alaosassa oleva teräketju roikkuu enää vain vähän – ja vie vetolenkkien nokat ohjausuraan
- ▶ Aseta vetopyörä takaisin paikalleen ja kiristä muttereita kevyesti käsin
- ▶ jatka kohdassa Teräketjun kiristäminen kuvalla tavalla

7 Terälevyn ja teräketjun asentaminen (ketjun pikakiristin)

7.1 Purukopan irrottaminen

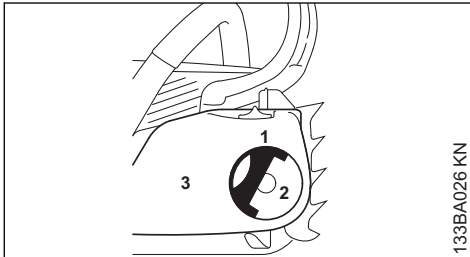

- ▶ Käännä kahvaa (1) (kunnes se lukittuu)
- ▶ Käännä siipimutteria (2) vasemmalle, kunnes tämä on löysästi
- ▶ purukopassa (3)
- ▶ Purukopan poistaminen

7.2 Kiristyslevyn asentaminen

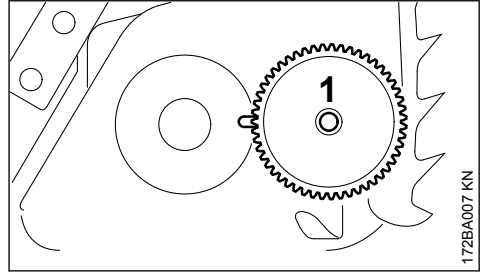

- ▶ Irrota kiristyslevy (1) ja käännä se

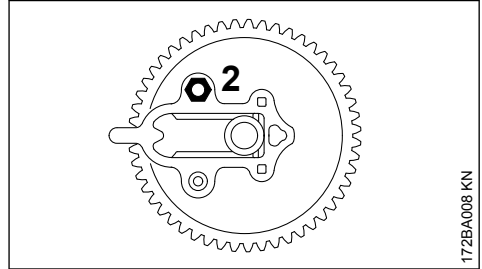

- ▶ Avaa mutteri (2)

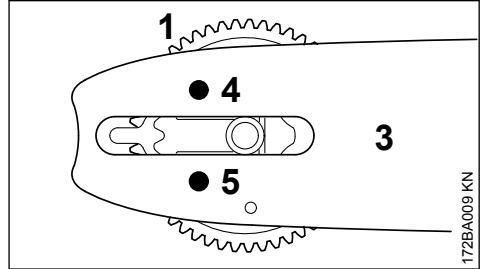

- ▶ Kohdista kiristyslevy (1) ja terälevy (3) toisiinsa siten, että kierretappi (4) menee terälevyn yläreiän läpi ja alaohaustappi (5) menee terälevyn alareikään

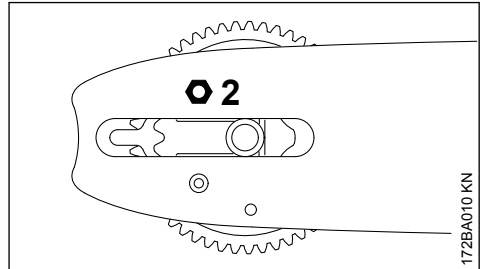

- ▶ Pane mutteri (2) paikalleen ja kiristä käsin kierretappiin

7.3 Ketjujarrun irrottaminen

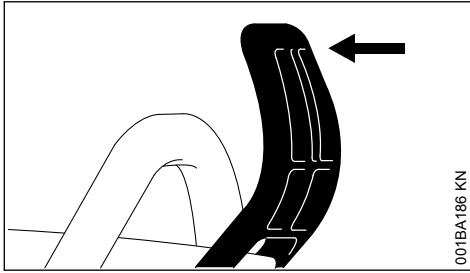

- ▶ Vedä takapotkusuojusta etukädensijan suuntaan, kunnes se naksauttaa kuuluvasti – ketjujarru on auki

7.4 Teräketjun asettaminen paikalleen

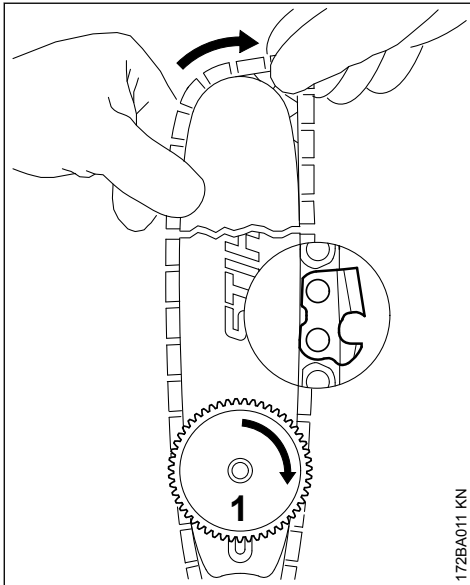

VAROITUS

Käytä suojakäsineitä – terävät leikkuuhampaat voivat aiheuttaa loukkaantumisen

- ▶ Aseta teräketju paikalleen – aloita terälevyn kärjestä – tarkkaile kiristyslevyn ja leikkuureunojen asentoa
- ▶ Käännä kiristyslevyä (1) vasteeseen asti oikealle
- ▶ Käännä terälevyä niin, että kiristyslevy on käyttäjään päin

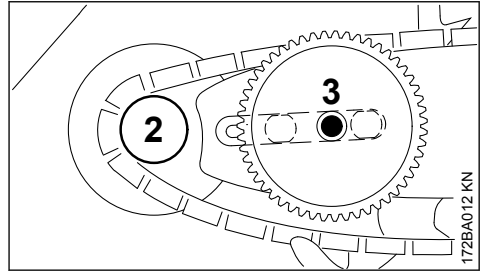

- ▶ Aseta teräketju ketjupyörän (2) ympäri
- ▶ Aseta terälevy paikalleen – laippapultti (3) menee kiristyslevyn reiän läpi – molempien lyhyiden laippapulttien päät menevät terälevyn pitkien reikien läpi

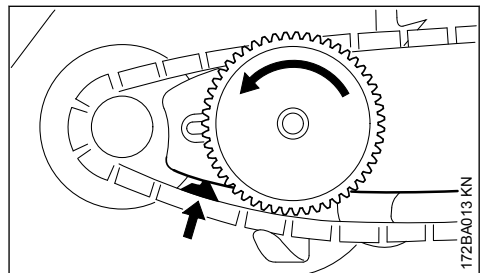

- ▶ Vie vetolenkki ohjausuraan (katso nuoli) ja kierrä kiristyslevyä vasteeseen asti vasemmalle

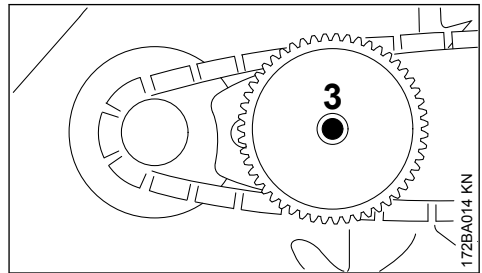

- ▶ Aseta purukoppa paikalleen, tällöin laipparuuvi (3) menee siipimutterin keskelle

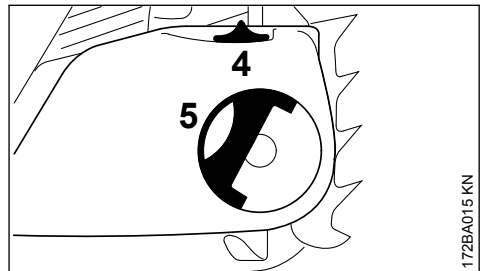

Purukoppaa asennettaessa on kiristyspyörän ja kiristyslevyn hampaiden mentävä limittäin. Tarvit-
taessa

- ▶ kierrä kiristyspyörää (4) hieman, kunnes puru-
kopan voi työntää kokonaan moottorikoteloa
vasten
- ▶ Käännä kahvaa (5) (kunnes se lukittuu)
- ▶ Pane siipimutteri paikalleen ja kiristä kevyesti
- ▶ Jatka kohdasta "Teräketjun kiristäminen"

8 Teräketjun kiristys (ketjun- kiristin sivulla)

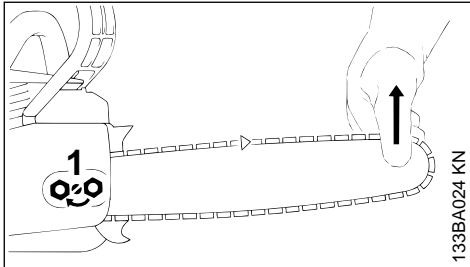

Käytön aikainen kiristys:

- ▶ Sammuta moottori
- ▶ Löysää muttereita
- ▶ Nosta terälevyä kärjestä
- ▶ Kierrä ruuvitaltalla ruuvia (1) oikealle, kunnes
teräketju on terälevyn alaosassa
- ▶ Nosta terälevyä edelleen ja kiristä mutterit tiu-
kalle
- ▶ jatka kohdassa "Teräketjun kireyden tarkista-
minen" kuvatulla tavalla

Uutta teräketjua on kiristettävä useammin kuin jo
pitempään käytössä ollut!

- ▶ Tarkista teräketjun kireys usein – ks. kohta
"Käyttöä koskevia ohjeita"

9 Teräketjun kiristys (ketjun pikakiristin)

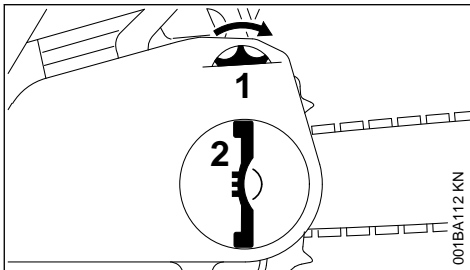

Kiristys käytön aikana:

- ▶ Sammuta moottori.
- ▶ Taita siipimutterin kahva auki ja irrota siipimut-
teri
- ▶ Käännä kiristyspyörää (1) vasteeseen asti
oikealle
- ▶ Kiristä siipimutteri (2) tiukasti käsin
- ▶ käännä siipimutteri kahva sisään
- ▶ jatka kohdassa "Teräketjun kireyden tarkista-
minen" kuvatulla tavalla

Uutta teräketjua on kiristettävä useammin kuin jo
jonkin aikaa käytössä ollut!

- ▶ Tarkista teräketjun kireys usein – ks. Käyttöä
koskevia neuvoja

10 Teräketjun kireyden tarkas- taminen

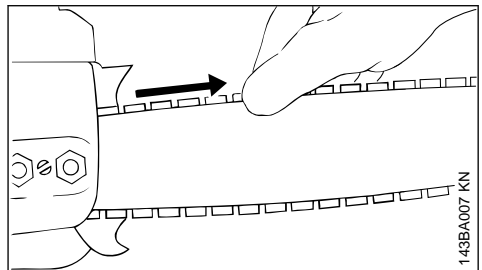

- ▶ Sammuta moottori
- ▶ Käytä suojakäsineitä
- ▶ Teräketjun on oltava terälevyn alareunalla, ja
se on voitava ketjujarrun ollessa vapautettuna
vetää käsin terälevyn yli
- ▶ Tarvittaessa kiristä teräketjua

Uutta teräketjua on kiristettävä useammin kuin jo
pitempään käytössä ollut.

- ▶ Tarkista teräketjun kireys usein – ks. kohta
"Käyttöä koskevia ohjeita"

11 Polttoaine

Moottorissa on käytettävä polttonesteenä bensii-
nin ja moottoriöljyn sekoitusta.

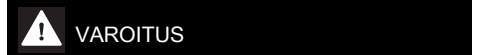

Vältä suoraa ihokosketusta polttonesteen kanssa
samoin kuin polttonestehöyryjen hengittämistä.

11.1 STIHL MotoMix

STIHL suosittelee STIHL MotoMix -polttonesteen
käyttöä. Tämä valmis polttonestesekoitus ei
sisällä bentseeniä eikä lyijyä. Polttonesteen
oktaaniluku on korkea ja sitä käytettäessä sekoit-
tussuhde on aina sopiva.

STIHL MotoMix -polttoneste sisältää STIHL-kaksitahtimoottoreihin tarkoitettua moottoriöljyä HP Ultra. Näin tätä polttonestettä käytettäessä moottori kestää mahdollisimman pitkään.

MotoMix-polttonestettä ei ole saatavissa kaikilla markkinoilla.

11.2 Polttoaineen sekoittaminen

HUOMAUTUS

Moottoriin sopimattomat käyttöaineet tai ohjeista poikkeava sekoitussuhde voivat johtaa vakaviin moottorivaurioihin. Heikkolaatuinen bensiini tai moottoriöljy voi vahingoittaa moottoria, tiiviste-renkaita, putkia ja letkuja sekä polttonestetankkia.

11.2.1 Bensiini

Käytä vain **tunnettujen valmistajien bensiinejä**, joiden oktaaniluku on vähintään 90 RON. Bensiini voi olla lyijytöntä tai lyijypitoista.

Manuaalisesti säädettävällä kaasuttimella varustetuissa moottoreissa voi esiintyä käyntihäiriöitä, jos bensiinin alkoholipitoisuus on yli 10 %. Näissä moottoreissa ei tule tämän vuoksi käyttää tällaista polttoainetta.

M-Tronic-moottorien teho pysyy moitteettomana, mikäli käytettävän bensiinin alkoholipitoisuus on enintään 25 % (E25).

11.2.2 Moottoriöljy

Jos polttoainetta sekoitetaan itse, käytä vain yhtä STIHL-kaksitahtimoottoriöljyä tai muuta korkealuokkaista luokan JASO FB, JASO FC, JASO FD, ISO-L-EGB, ISO-L-EGC tai ISO-L-EGD mukaista moottoriöljyä.

STIHL määrittelee STIHL HP Ultra-kaksitahtimoottoriöljyn tai vastaavan korkean suorituskyvyn moottoriöljyn päästöjen raja-arvojen varmistamiseksi moottorin käyttöänsä ajan.

11.2.3 Sekoitussuhde

STIHL-kaksitahtimoottoriöljy: 1:50; 1:50 = 1 osa öljyä + 50 osaa bensiiniä

11.2.4 Esimerkkejä

Bensiinin määrä	STIHL-kaksitahtimoottoriöljy	
litraa	1:50 litraa	(ml)
1	0,02	(20)
5	0,10	(100)
10	0,20	(200)
15	0,30	(300)

Bensiinin määrä	STIHL-kaksitahtimoottoriöljy	
litraa	1:50 litraa	(ml)
20	0,40	(400)
25	0,50	(500)

- Lisää polttoaineita varten hyväksytyyn kanisteriin ensin moottoriöljyä ja sitten bensiiniä. Sekoita kanisterin sisältö tämän jälkeen huolellisesti

11.3 Polttoainesekoituksen säilyttäminen

Varastoi polttoneste tähän tarkoitukseen hyväksytyissä astioissa turvallisessa, kuivassa ja viileässä paikassa, joka on suojassa valolta ja auringonpaisteelta.

Polttonesteseos vanhenee – tee polttonestesekoitus vain muutaman viikon tarpeeseen. Älä varastoi polttoainesekoitusta yli 30 päivän ajan. Jos polttonestesekoitus altistuu valolle, auringonpaisteelle tai äärimmäiselle kylmyydelle tai kuumuudelle, sekoitus voi muuttua käyttökelvottomaksi myös tätä nopeammin.

STIHL MotoMix -sekoitusta voi sitä vastoin säilyttää ongelmitta enimmillään 2 vuoden ajan.

- Ravista polttonestesekoituksella täytettyä kanisteria ennen tankkaamista voimakkaasti



VAROITUS

Kanisteriin voi muodostua painetta. Avaa kanisteri tämän vuoksi varovasti.

- Puhdista polttonestetankki ja kanisteri ajoittain huolellisesti

Hävitä jäännöspolttoneste ja puhdistusneste määräysten mukaisesti ja ympäristöstävällisesti!

12 Polttoaineen lisääminen



12.1 Laitteen valmistelu

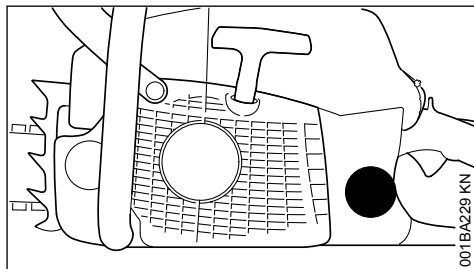

- ▶ Puhdista korkki ja täyttöaukon ympäristö hyvin, jotta polttoainesäiliöön ei pääse likaa.
- ▶ Aseta laite sellaiseen asentoon, että korkki tulee ylöspäin.

12.2 Avaaminen

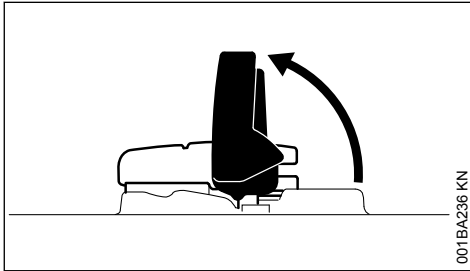

001BA236 KN

- ▶ Käännä sanka auki

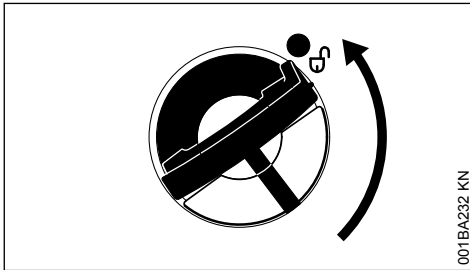

001BA232 KN

- ▶ Kierrä säiliön tulppaa (noin 1/4 kierrosta)

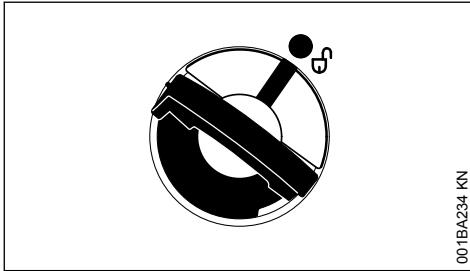

001BA234 KN

Polttoainesäiliön ja säiliön tulpan merkintöjen on oltava kohdakkain

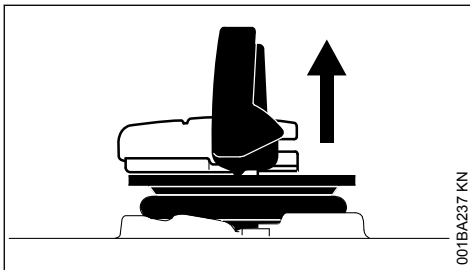

001BA237 KN

- ▶ Poista säiliön tulppa

12.3 Lisää polttoainetta

Varo läikyttämästä polttoainetta säiliötä täyttaesäsi. Älä täytä säiliötä reunojaan myöten.

STIHL suosittelee käyttämään polttoaineen lisäämiseen STIHL-täyttöjärjestelmää (erikoisvaruste).

- ▶ Lisää polttoainetta

12.4 Sulkeminen

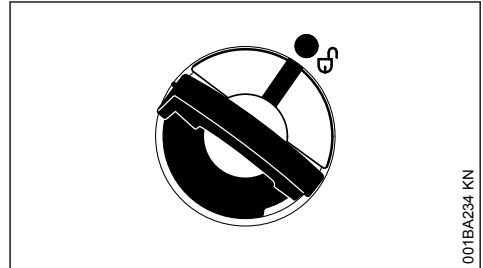

001BA234 KN

Sanka on pystyasennossa:

- ▶ Aseta säiliön tulppa paikalleen – polttoainesäiliön ja säiliön tulpan merkintöjen on oltava kohdakkain
- ▶ Paina säiliön tulppa vasteeseen saakka alas

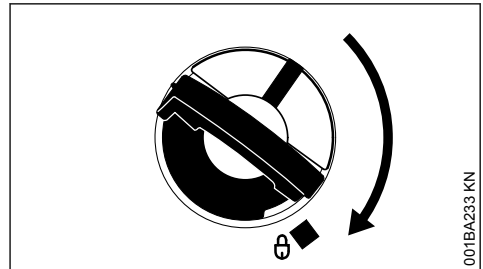

001BA233 KN

- ▶ Pidä säiliön tulppaa painettuna ja kierrä tulpaa myötäpäivään, kunnes se lukittuu paikalleen

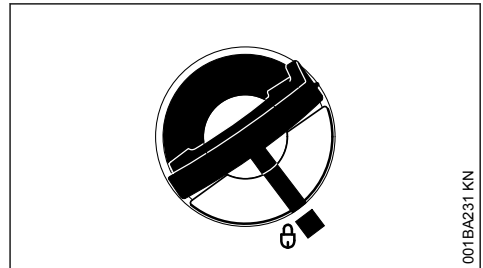

001BA231 KN

Silloin polttoainesäiliön ja säiliön tulpan merkin-
nät ovat kohdakkain

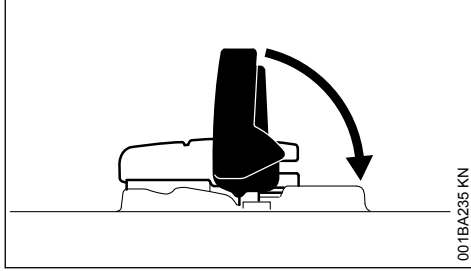

001BA235 KN

- Käännä sanka kiinni

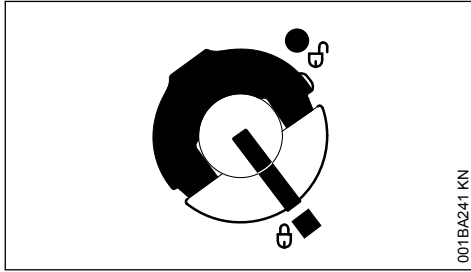

001BA241 KN

Säiliön tulppa on lukittu

12.5 Jos säiliön tulppaa ei voi lukita polttoainesäiliöön

Säiliön tulpan alaosa on vinossa tulpan yläosaan nähden.

- Poista säiliön tulppa polttoainesäiliöstä ja tarkastele tulppaa ylhäältä käsin

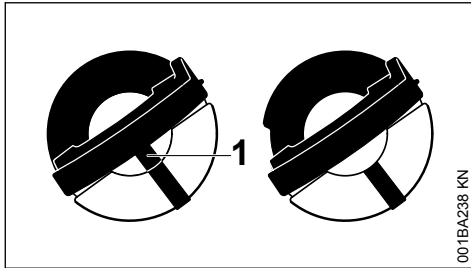

001BA238 KN

vasem- malla:	Tulpan alaosa on vinossa yläosaan nähden – sisäpuolinen merkintä (1) on kohdakkain ulkopuolisen merkin- nän kanssa
oikealla:	Säiliön tulpan alaosa on oikeassa asennossa – sisäpuolinen merkintä on sangan alapuolella. Merkintä ei ole kohdakkain ulkopuolisen merkin- nän kanssa

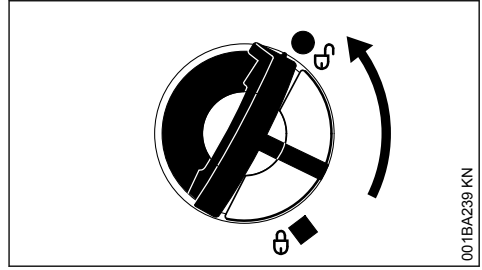

001BA239 KN

- Aseta säiliön tulppa paikalleen ja kierrä tulppaa vastapäivään, kunnes tulppa asettuu täyttyhteen kierteeseen
- Kierrä tulppaa edelleen vastapäivään (noin 1/4 kierrosta) – säiliön tulpan alaosa asettuu tällöin oikein paikalleen
- Sulje säiliön tulppa kiertämällä sitä myötäpäivään – ks. kappale "Sulkeminen"

13 Ketjuöljy

Käytä teräketjun ja terälevyn automaattiseen kestovoiteluun vain ympäristöystävällistä korkealaatuista ketjuöljyä – suosittelemme biologisesti hajoaavaa STIHL BioPlusia.

HUOMAUTUS

Biologisen ketjuöljyn on kestävä vanhenemista (esim. STIHL BioPlus). Heikosti vanhenemista kestävä öljy hartsintuu nopeasti. Tästä seuraa vaikeasti poistettava kerrostumia erityisesti voimansiirtokoneistoon ja teräketjuun – ne voivat tukkia öljypumpun.

Voiteluöljyn koostumus vaikuttaa ratkaisevasti teräketjun ja terälevyn elinikään – käytä siksi vain erikoisöljyä.

VAROITUS

Älä käytä jäteöljyä! Toistuva ja pitkäaikainen ihokosketus jäteöljyyn aiheuttaa ihosyöpää. Lisäksi jäteöljy on ympäristölle haitallista!

HUOMAUTUS

Jäteöljyn voiteluominaisuudet eivät ole riittävät ja siksi se ei sovellu teräketjun voiteluun.

14 Ketjuöljyn lisääminen



14.1 Laitteen asento

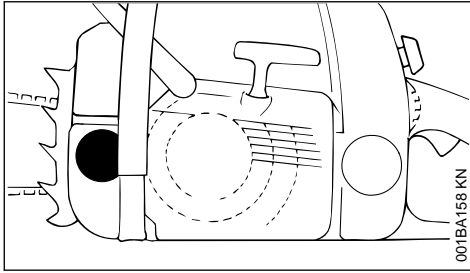

- ▶ Puhdista säiliön korkki ja sen ympäristö hyvin, jotta öljysäiliöön ei pääse likaa
- ▶ aseta laite asentoon, jossa korkki on ylöspäin
- ▶ avaa polttonestesäiliön korkki

14.2 Ketjuöljyn lisääminen

- ▶ Lisää ketjuöljyä aina kun olet lisännyt polttoainetta

Varo läikyttämästä ketjuöljyä. Älä täytä säiliötä ääriään myöten.

STIHL suosittelee STIHLIN ketjuöljyn täyttöjärjestelmän (erikoislisävaruste) käyttöä.

- ▶ sulje polttoainesäiliön korkki

Öljysäiliössä on oltava vielä vähän ketjuöljyä, kun polttoainesäiliö on ajettu tyhjäksi.

Jos öljysäiliössä olevan öljyn määrä ei vähene, voi voiteluöljyn kuljetuksessa on vikaa: tarkista terävoitelu, puhdista öljykanavat ja vie laite tarvittaessa alan liikkeeseen korjattavaksi. STIHL suosittelee, että huolto- ja korjaustyöt teetetään ainoastaan valtuutetulla STIHL-korjaamolla.

15 Tarkista teräketjun voitelu

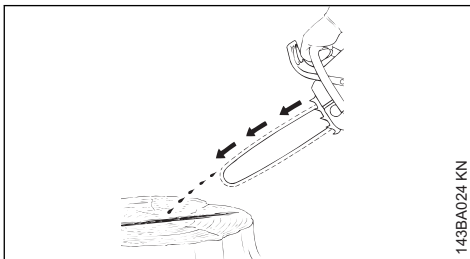

Teräketjusta on irrottava jatkuvasti hieman öljyä.

HUOMAUTUS

Älä koskaan käytä laitetta ilman ketjun voitelua! Jos teräketju on kuiva, leikkuulaitteet rikkoutuvat korjauskelvottomiksi jo lyhyen ajan kuluessa. Tarkasta ketjun voitelu ja öljymäärä ennen työkentelyn aloittamista.

Uudet teräketjut vaativat 2–3 minuutin esikäyttöajan.

Tarkasta ketjun kireys sisäänajon jälkeen ja säädä kireyttä tarvittaessa – katso "Teräketjun kireyden tarkastaminen".

16 Ketjujarru



16.1 Teräketjun lukitseminen

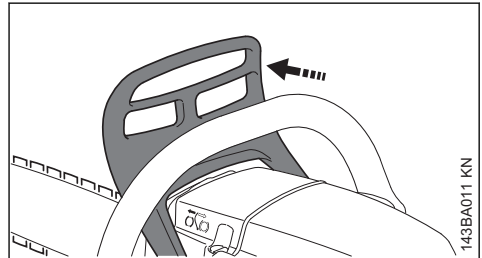

- hätätapauksessa
- käynnistettäessä
- tyhjäkäynnillä

Paina takapotkusuojusta vasemmalla kädellä terälevyn kärkeä kohti – tai automaattisesti sahan takapotkulla: teräketju jumittuu – ja pysähtyy.

16.2 Ketjujarrun irrottaminen

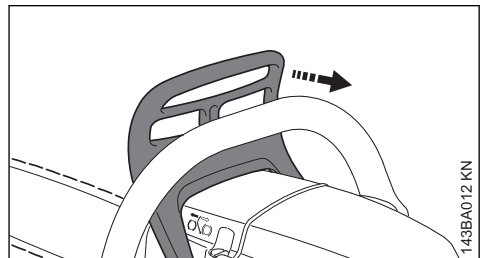

- ▶ Vedä käsisuojus etukahvaa vasten

HUOMAUTUS

Ketjujarru on vapautettava ennen kaasuttamista (paitsi toimintaa tarkastettaessa) ja ennen sahaamista.

Moottori ja ketjuveto (kytkin ja ketjujarru) vahingoittuvat nopeasti, jos moottori käy korkeilla kierroksilla ketjujarru lukittuna (teräketju ei pyöri).

Ketjujarru aktivoituu automaattisesti, kun sahan takapotku on riittävän voimakas – takapotkusuojuksen inertian vaikutuksesta. Takapotkusuojuksen siirtyminen nopeasti eteenpäin terälevyn kärkeä kohti – vaikka vasen käsi ei olisi kädensijassa takapotkusuojuksen takana, kuten esim. kaatoleikkauksessa.

Ketjujarru toimii vain, jos takapotkusuojuusta ei ole muutettu.

16.3 Ketjujarrun toiminnan tarkastaminen

Ennen työskentelyn aloittamista: Lukitse teräketju moottorin joutokäynnillä (takapotkusuojuus terälevyn kärkeä vasten) ja kaasuta hetki (maks. 3 s). Teräketju ei saa pyöriä. Käsinsuojuksen tulee olla puhdas ja sen tulee liikkua kevyesti.

16.4 Ketjujarrun huoltaminen

Kitka kuluttaa ketjujarrua (luonnollinen kuluminen). Jarru on huollettava säännöllisesti ja ammattimaisesti sen toiminnan takaamiseksi. STIHL suosittelee kaikkien huolto- ja korjaustöiden teettämistä STIHL-erikoisliikkeessä. Noudata seuraavia aikavälejä:

Kokopäiväinen käyttö:	neljä kertaa vuodessa
Osa-aikainen käyttö:	kaksi kertaa vuodessa
Satunnainen käyttö:	vuosittain

17 Talvikäyttö



17.1 Kaasuttimen esilämmitys

- Irrota suojus, ks. Suojus

17.1.1 Lämpötila alle +10 °C

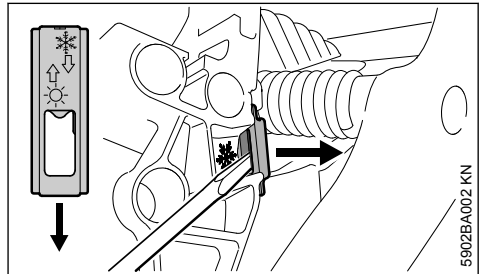

- Vipua luisti yhdistelmäavaimella tai ruuvitaltalla pois asennosta ☀ (kesäkäyttö)

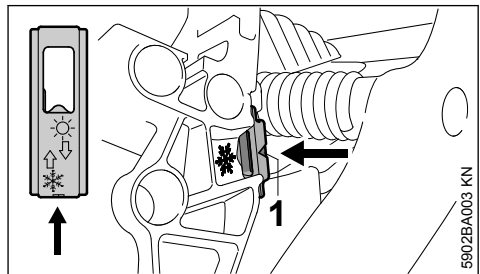

- Aseta luisti aukko moottorisahaan päin (talvikäyttö) – nuoli osoittaa symbolia ❄. Luistin on naksahdettava kuuluvasti

Talvikäyttöasennossa nuolen kärki (1) on näkyvässä.

- Asenna suojus paikalleen, ks. Suojus

Kaasuttimeen imeytyy tällöin sylinterin lähellä olevaa lämmintä ilmaa, ja kaasutin ei jäädy.

17.1.2 Lämpötilan ollessa yli +20 °C

- Käännä luisti ehdottomasti takaisin asentoon ☀ (kesäkäyttö). Muutoin moottorin ylikuumentuminen voi aiheuttaa toimintahäiriöitä

17.2 Lämpötilan ollessa alle -10 °C

Jos joutokäynnin kierrosnumero on epätasainen tai kiihtyvyys on huono

- Käännä joutokäynnin säätöruuvia (L) 1/4 kierrosta vastapäivään

Joutokäynnin säätöruuvien (L) korjaamisen jälkeen on yleensä tarpeen säätää myös joutokäynninopeuden säätöruuvia (LA), ks. Kaasuttimien säätäminen.

- Jos moottorisaha on päässyt kylmenemään voimakkaasti (huurretta), anna moottorin lämpötilan nousta käynnistyksen jälkeen tavallista korkeammalla kierrosluvulla (laukaise ketjujarru!) käyttölämpötilaan

17.3 Ilmansuodatinjärjestelmä

- Aseta ilmansuodatin tarvittaessa uudelleen – ks. Ilmansuodatinjärjestelmä

18 Moottorin käynnistäminen ja sammuttaminen

18.1 Yhdistelmäkatkaisimen asennot

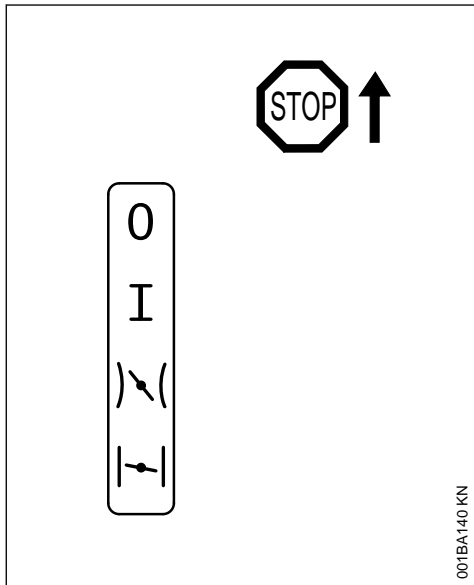

Stop 0 – moottori sammutettu – virta katkaistu

Käyttöasento I – moottori käy tai voi käynnistyä

Käynnistyskaasu $\int \int$ – lämmin moottori käynnistetään tästä asennosta – yhdistelmäkatkaisin siirtyy kaasuliipaisinta painettaessa käyttöasentoon

Rikastinläppä suljettuna $\int \int$ – kylmä moottori käynnistetään tästä asennosta

18.2 Yhdistelmäkatkaisimen käyttäminen

Siirrä yhdistelmäkatkaisin käyttöasennosta I-asentoon rikastinläppä suljettuna $\int \int$ painamalla samanaikaisesti liipaisimen varmistinta ja kaasuliipaisinta – siirrä yhdistelmäkatkaisin.

Säädä käynnistyskaasulle $\int \int$ viemällä yhdistelmäkatkaisin ensin asentoon $\int \int$, rikastinläppä suljettuna, ja painamalla sitten yhdistelmäkatkaisin käynnistysasentoon $\int \int$.

Vaihto käynnistyskaasuasentoon $\int \int$ on mahdollinen vain asennosta rikastinläppä suljettuna $\int \int$.

Painamalla kaasuliipaisimen varmistinta ja samalla kaasuliipaisinta napauttamalla yhdistelmäkatkaisin siirtyy käynnistyskaasuasennosta $\int \int$ käyttöasentoon I.

Sammuta moottori siirtämällä yhdistelmäkatkaisin pysäytysasentoon 0 stellen.

18.2.1 Rikastinläppä suljettuna $\int \int$

- moottorin ollessa kylmä
- kun moottori sammuu käynnistymisen jälkeen kaasutettaessa
- jos polttoainesäiliö on käytetty tyhjäksi (moottori sammui)

18.2.2 Käynnistyskaasuasento $\int \int$

- moottorin ollessa lämmin (kun moottori on käynyt noin minuutin)
- kun moottori on luvannut ensimmäisen kerran
- palotilan tuulettamisen jälkeen, kun moottori oli tukehtunut

18.3 Primer-pumppu

Paina primer-pumppua muutamia kertoja. Paina myös silloin, kun palje on täynnä polttoainetta:

- käynnistettäessä ensimmäistä kertaa
- jos polttoainesäiliö on käytetty tyhjäksi (moottori sammui)

18.4 Moottorisahan käsittely

Käynnistettäessä voit pitää sahasta kiinni kahdella tavalla.

18.4.1 Maassa



0001BA017 KNE

- ▶ Aseta moottorisaha maahan ja ota tukeva asento. Teräketju ei saa koskettaa muihin esineisiin eikä maahan
- ▶ Paina moottorisaha vasemmalla kädellä etukädensijasta tiukasti maata vasten. Peukalo on etukädensijan alla
- ▶ Aseta oikea jalka takakädensijaan

18.4.2 Polvien tai reisien välissä

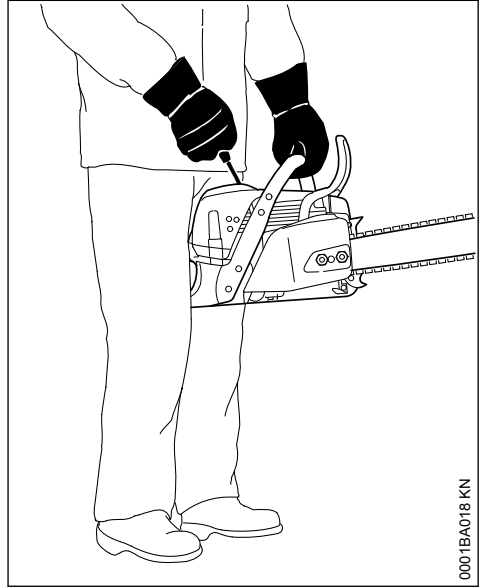

0001BA018 KN

- ▶ Purista takakädensija polvien tai reisien väliin
- ▶ Pidä vasemmalla kädellä kiinni etukädensijasta. Peukalo on etukädensijan alla

18.5 Käynnistäminen

18.5.1 Vakiomallit

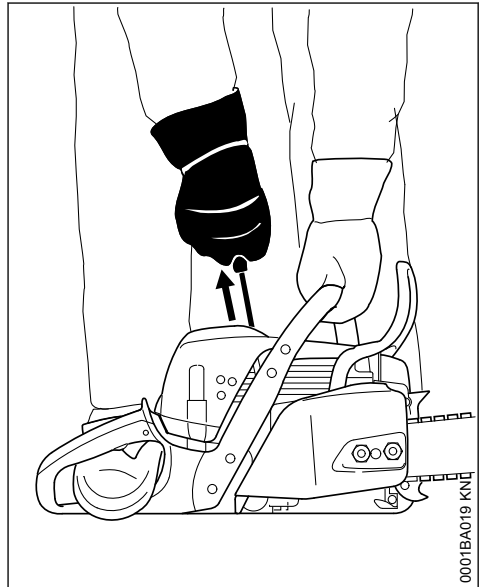

0001BA019 KN

- ▶ Vedä käynnistyskahva oikealla kädellä hitaasti vasteeseen saakka. Vetäise sitten nopeasti ja voimakkaasti ja paina etukädensijaa samalla alaspäin. Älä vedä narua loppuun asti ulos – **rikkoutumisvaara!** Älä irrota otetta käynnistyskahvasta. Palauta se hitaasti, jotta naru pääsee kunnolla kelautumaan

Jos moottori on uusi tai ollut pidemmän aikaa käyttämättä eikä sahan varustukseen kuulu primer-pumppua, käynnistysnarua voi joutua vetämään useita kertoja, kunnes moottori saa tarpeeksi polttoainetta.

18.5.2 ErgoStartilla varustetut mallit

! VAROITUS

Laitteen käynnistäminen on erittäin helppoa, ja se onnistuu myös lapsilta – **tapaturlman vaara!**

Varmista, aina että lapset ja muut asiattomat eivät pääse käynnistämään laitetta:

- Pidä laitetta silmällä aina työskentelytaukojen aikana
- Säilytä työskentelyn jälkeen varmassa paikassa

ErgoStart tallentaa moottorisahan käynnistämiseen tarvittavan energian. Tästä syystä voi käynnistysnarusta vetämisen ja moottorin käynnistämisen välillä kulua muutama sekunti.

ErgoStartilla varustetuissa malleissa on kaksi käynnistysmahdollisuutta:

- ▶ vedä oikealla kädellä hitaasti ja tasaisesti käynnistyskahvasta - **tai** - oikealla kädellä käynnistyskahvasta useampi lyhyt veto, jolloin narua vedetään vain vähän kerrallaan ulos
- ▶ Älä paina käynnistykseen aikana etukädensijaa alas äläkä vedä narua kokonaan ulos – **rikkoutumisvaara!**
- ▶ Älä irrota otetta käynnistyskahvasta. Palauta se hitaasti, jotta naru pääsee kunnolla kelautumaan

18.6 Moottorisahan käynnistäminen

! VAROITUS

Sahan lähellä ei saa olla muita ihmisiä.

18.6.1 Primer-pumppulla varustetut mallit

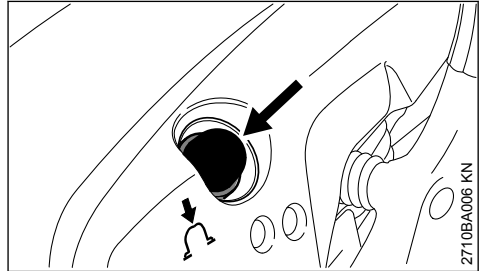

- ▶ Paina tankkauksen jälkeen primer-pumppua vähintään 5 kertaa. Paina myös silloin, kun palje on täynnä polttoainetta

18.6.2 Kaikki mallit

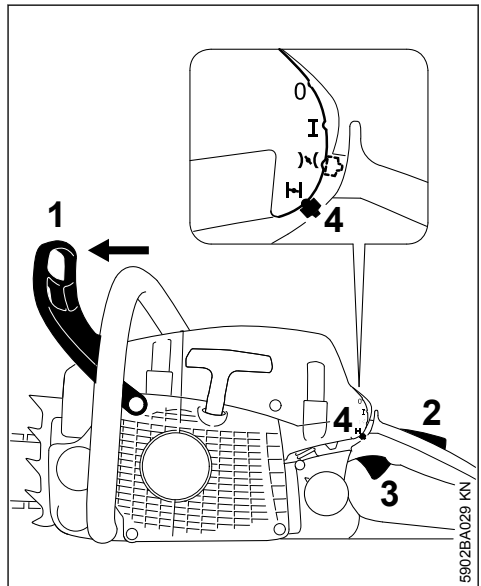

- ▶ Paina takapotkusuojus (1) eteen. Teräketju on tällöin lukittuna
- ▶ Paina samanaikaisesti liipaisimen varmistinta (2) ja kaasuliipaisinta (3) ja pidä ne painettuna. Säädä yhdistelmäkatkaisin (4)

Rikastinläppä suljettuna \neg

- Moottorin ollessa kylmä (myös jos moottori sammui käynnistymisen jälkeen kaasuttaessa)

Käynnistyskaasuasetto \neg

- moottorin ollessa lämmin (kun moottori on käynyt noin minuutin)
- Pidä sahasta kiinni ja vedä käynnistysnarusta

18.7 Kun moottori on luvannut ensimmäisen kerran

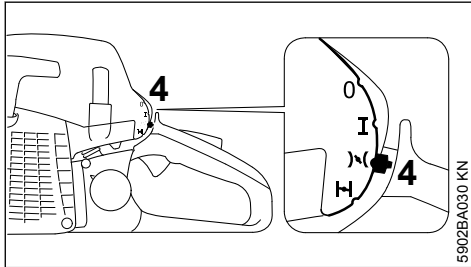

- Siirrä yhdistelmäkatkaisin (4) asentoon käynnistyskaasu \neg
- Pidä sahasta kiinni ja vedä käynnistysnarusta

18.8 Moottorin käynnistyttyä

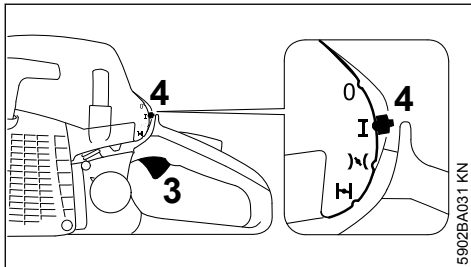

- Paina kaasuliipaisimen varmistinta ja kaasuliipaisinta (3) lyhyesti, yhdistelmäkatkaisin (4) siirtyy käyttöasentoon I ja moottori alkaa käydä joutokäynnillä

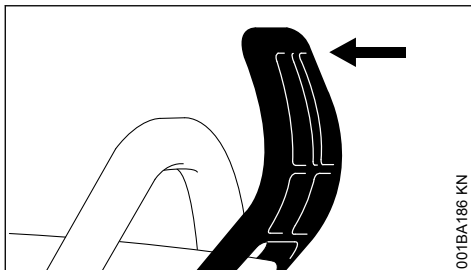

- Vedä takapotkusuojus kohti etukädensijaa

Ketjujarru on vapautettu ja moottorisaha on käytövalmis.

HUOMAUTUS

Kaasuta ainoastaan ketjujarrun ollessa vapauttuna. Kytkin ja ketjujarru vahingoittuvat nopeasti, jos moottori käy korkeilla kierroksilla ketjujarru lukittuna (teräketju ei pyöri).

18.9 Erittäin kylmällä ilmalla

- Anna moottorin lämmitä jonkin aikaa pienellä kaasulla
- Säädä tarvittaessa talvikäytölle, katso Talvikäyttö

18.10 Sammuta moottori.

- Vie yhdistelmäkatkaisin pysäytysasentoon 0 Stellen

Jos yhdistelmäkatkaisin siirrettiin käynnistyskaasuasetunnasta \neg pysäytysasentoon 0 paina kaasuliipaisimen varmistinta ja kaasuliipaisinta samanaikaisesti.

18.11 Jos moottori ei käynnisty

Et ole vienyttä yhdistelmäkatkaisinta heti ensimmäisen moottorin lupaamisen jälkeen rikastinläppä suljettuna \neg käynnistyskaasuasettoon \neg , moottori on mahdollisesti saanut liikaa polttoainetta.

- Vie yhdistelmäkatkaisin pysäytysasentoon 0 Stellen
- Irrota sytytystulppa, ks. kohta Sytytystulppa
- Kuivaa sytytystulppa
- Vedä käynnistimestä useita kertoja, jotta palotila tuulettaa
- Asenna sytytystulppa, ks. kohta Sytytystulppa
- Säädä yhdistelmäkatkaisin käynnistyskaasulle \neg . Tee näin myös silloin, kun moottori on kylmä
- Käynnistä moottori uudelleen

19 Yleisiä käyttöohjeita

19.1 Ensimmäisen käyttökerran aikana

Käytä uutta laitetta aina ensin polttoainesäiliön kolmanteen täyttökertaan asti vähällä kuormituksella suurilla käyntinopeuksilla, jotta totutuskäytön aikana ei ilmene ylimääräistä kuormitusta. Totutusvaiheen aikana on liikkuvien osien limityttävä toisiinsa – moottorissa on suurempi kitkavastus. Moottori saavuttaa maksimitehonsa, kun

sitä on käytetty 5–15 polttoaineen täyttökerran ajan.

19.2 Työnteon aikana

HUOMAUTUS

Älä säädä kaasutinta laihemmalle seokselle saavuttaaksesi suuremman tehon – moottori voi muuten vahingoittua – ks. Kaasuttimen säätö.

HUOMAUTUS

Käytä kaasua vain, kun ketjujarru on vapautettuna. Moottori ja voimansiirto (kytkin, ketjujarru) vahingoittuvat hyvin pian, jos moottori käy korkeilla kierroksilla ja ketjujarru on lukittuna (teräketju ei liiku).

19.2.1 Tarkista teräketjun kireys usein

Uutta teräketjua on kiristettävä useammin kuin joskin aikaa käytössä ollut.

19.2.2 Kylmänä

Teräketjun on oltava levyn alareunaa vasten, mutta se pitää voida vielä vetää terälevyn yli käsin. Kiristä teräketjua tarvittaessa – ks. Teräketjun kiristäminen.

19.2.3 Käyttölämpötilassa

Teräketju laajenee ja riippuu. Terälevyn alapuolella olevat vetolenkit eivät saa pudota urasta – teräketju voi muuten katketa. Kiristä teräketjua – ks. Teräketjun kiristäminen.

HUOMAUTUS

Jäähtyessään teräketjun pituus lyhenee. Löysäämätön teräketju voi vioittaa kampiakselia ja laakeria.

19.2.4 Pidempiaikaisen täydellä kaasulla käytön jälkeen

Anna moottorin käydä vielä hetki joutokäynnillä, kunnes jäähdytysilmavirta on kuljettanut suuremman lämmön pois, jotta moottorin (sytytysjärjestelmä, kaasutin) osiin ei kohdistu äärimmäistä lämpökuormitusta.

19.3 Työnteon jälkeen

- Löysää teräketjua, jos sitä on kiristetty käyttölämpötilassa työn aikana.

HUOMAUTUS

Löysää teräketjua aina työn jälkeen! Jäähtyessään teräketjun pituus lyhenee. Löysäämätön teräketju voi vioittaa kampiakselia ja laakeria.

19.3.1 Lyhytaikaiset käyttötauot

Anna moottorin jäähtyä. Säilytä laitetta polttoainesäiliö täynnä kuivassa paikassa seuraavaan käyttökertaan saakka kaukana syttymislähteistä.

19.3.2 Pidemmät käyttötauot

Ks. Laitteen säilytys

20 Pidä terälevy kunnossa

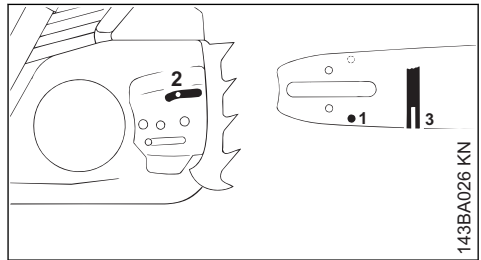

- Kun käännät terälevyn aina ketjun teroituksen ja vaihdon jälkeen, se ei kulu yksipuolisesti erityisesti kärjestä ja alapuolelta
- Puhdista öljyn tuloaukko (1), öljynpoistokana (2) ja terälevyn ura (3) säännöllisesti
- Mittaa uran syvyys – käytä siihen alennuskaavion mitta-asteikkoa (erikoisvaruste) – mittaa uran syvyys kohdasta, jossa kulku-uran kuluminen on suurimmillaan

Ketjutyyppi	Ketjujako	Uran vähimmäisyvyys
Picco	1/4" P	4,0 mm
Rapid	1/4"	4,0 mm
Picco	3/8" P	5,0 mm
Rapid	3/8"; 0.325"	6,0 mm
Rapid	0.404"	7,0 mm

Jos uran syvyys alittaa vähimmäisyvyyden:

- vaihda terälevy uuteen

Vetolenkit hankaavat muutoin uran pohjaa – hampaiden juuri ja liitoslenkit eivät ole terälevyn kulku-uraa vasten.

21 Kotelo

21.1 Suojuksen irrottaminen

- Siirrä yhdistelmäkatkaisin pysäytysasentoon 0

- Paina etummainen takapotkusuojus eteen. Teräketju on tällöin lukittuna

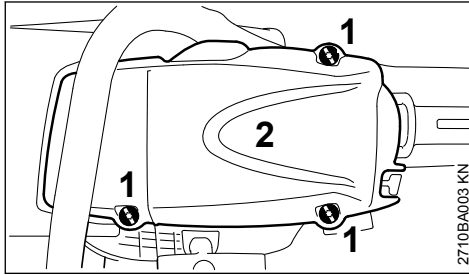

- Kierrä ruuvit (1) auki
- Irrota suojus (2)

21.2 Suojuksen asentaminen

- Aseta suojus takaisin paikalleen ja kiristä ruuvit tiukkaan

22 Ilmansuodatinjärjestelmä

Ilmansuodatinjärjestelmä voidaan mukauttaa erilaisiin käyttöolosuhteisiin erilaisia suodattimia käyttämällä. Niiden vaihtaminen on yksinkertaista.

22.1 Kuitukangassuodatin

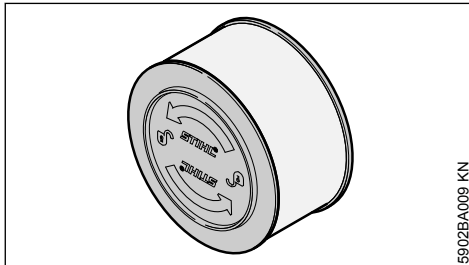

- Kuitukangassuodatin soveltuu normaaleihin ja kuiviin käyttöolosuhteisiin

22.2 HD2-suodatin

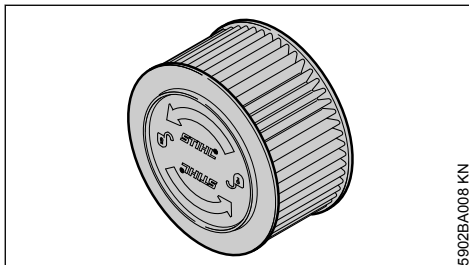

- HD2-suodatin (musta kehys, poimutettu suodatinmateriaali) soveltuu erittäin talvisiin

(esim. pakkaslunta) tai erittäin pölyisiin käyttöolosuhteisiin

23 Ilmansuodattimen puhdistaminen

23.1 Jos moottorinteho heikkenee tuntuvasti

- Suojuksen irrotus – ks. "Suojaus"

23.1.1 Ilmansuodattimen irrottaminen

- Poista karkea lika suodattimen ympäriltä

HUOMAUTUS

Älä käytä ilmansuodattimen irrottamiseen ja kiinnittämiseen työkaluja – ilmansuodatin voi muutoin vaurioitua.

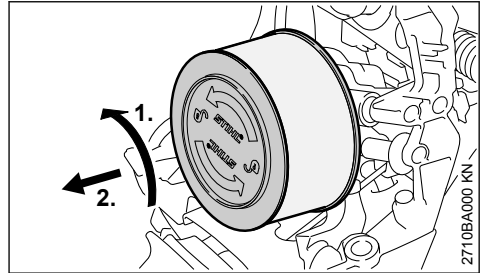

- Käännä ilmansuodatin 1/4 kierroksen verran vastapäivään ja poista se taaimman kädensijan suuntaan
- Vaurioitunut suodatin on ehdottomasti korvattava uudella

23.1.2 Ilmansuodattimen puhdistus (fleece-suodatin)

- Puhdista suodatin koputtelemalla tai puhaltamalla se sisä- ja ulkopuolelta paineilmalla puhtaaksi

Jos koputtelu tai puhallus ei riitä tai lika on erittäin pinttynyttä tai jos suodatinmateriaali on liimaantunut kiinni, suorita suodattimelle seuraavat vaiheet:

- Pese suodattimet puhtaaksi STIHLin erikoispuhdistuslaitteissa (erikoislisävaruste) tai puhtaassa, ei syttyvässä puhdistusnestessä (esim. lämpimässä saippuavedessä) – huuhtelee suodatin sisä- ja ulkopuolelta vesisuihkulla – älä käytä korkeapainepesuria
- Suodatinosien kuivattaminen – älä syötä ulkoista lämpöä

HUOMAUTUS

- Anna ilmansuodattimen kuivua nopeuttamatta kuivumista lisälämmönlähteiden avulla
- Älä öljyä ilmansuodatinta

- ▶ Asenna suodatin

23.1.3 Puhdista ilmansuodatin (HD2-suodatin)

- ▶ Ilmansuodattimen puhdistaminen koputtele-malla
- ▶ Suihkuta ilmansuodattimen ulkopuolelle STIHL-erikoispuhdistusainetta tai saippuavettä
- ▶ Huuhtelee ilmansuodatin ulkopuolelta juoksevan lämpimän veden alla

HUOMAUTUS

- Anna ilmansuodattimen kuivua nopeuttamatta kuivumista lisälämmönlähteiden avulla
- Älä öljyä ilmansuodatinta

- ▶ Anna ilmansuodattimen kuivua
- ▶ Asenna ilmansuodatin paikalleen

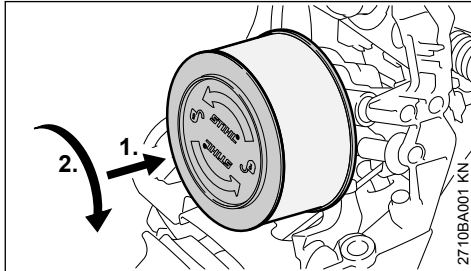
23.1.4 Asenna ilmansuodatin paikalleen

- ▶ Aseta ilmansuodatin paikoilleen
- ▶ Paina ilmansuodatinta suodatinkotelon suuntaan ja käännä suodatinta samalla myötäpäivään, kunnes se lukittuu paikalleen. – Tekstin "STIHL" pitää olla vaakasuorassa
- ▶ Suojuksen kiinnitys – ks. "Suojus"

24 Kaasuttimen säätäminen**24.1 Perustietoa**

Kaasutin on tehtaalla säädetty vakiosäädölle.

Kaasuttimen vakiosäädöllä moottori saa kaikissa käyttöoloissa parhaan mahdollisen polttoaineen ja ilman seoksen.

24.2 Valmistelut

- ▶ Sammuta moottori
- ▶ Tarkista ilmansuodatin. Puhdista tarvittaessa tai vaihda se

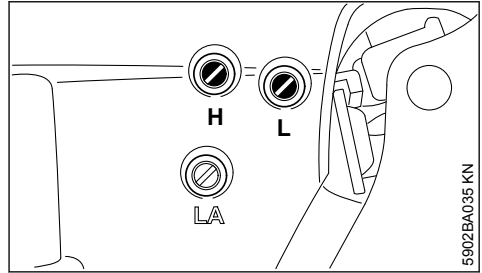
24.3 Vakiosäätö

- ▶ Käännä työkäynnin säätöruuvia (H) vasteseen saakka vastapäivään (enintään 3/4 kierrosta)
- ▶ Käännä joutokäynnin säätöruuvia (L) myötäpäivään vasteseen saakka. Käännä sitten 1/4 kierrosta vastapäivään

24.4 Joutokäynnin säätäminen

- ▶ Tee vakiosäätö
- ▶ Käynnistä moottori ja anna sen lämmetä

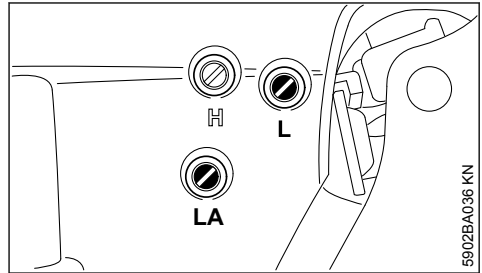
**24.4.1 Moottori sammuu joutokäynnillä**

- ▶ Käännä joutokäyntinopeuden vasteruuvia (LA) myötäpäivään, kunnes teräketju alkaa pyöriä, ja sitten 1 kierros takaisin

24.4.2 Teräketju pyörii joutokäynnin aikana

- ▶ Käännä joutokäyntinopeuden vasteruuvia (LA) vastapäivään, kunnes teräketju pysähtyy. Käännä sitten vielä 1 kierros samaan suuntaan

VAROITUS

Jos teräketju ei pysähdy joutokäynnin säädön jälkeen, vie saha huoltoon.

24.4.3 Joutokäyntinopeus on epäsäännöllinen, huono kiihtyvyys (joutokäyntisäätimen vakiosäädöstä huolimatta)

Joutokäyntiseos on säädetty liian laihalle.

- Käännä joutokäynnin säätöruuvia (L) varovasti vastapäivään, kunnes moottori käy tasaisesti ja kiihtyy hyvin. Käännä enintään vasteeseen saakka.

Joutokäynnin säätöruuvin (L) säädön jälkeen on yleensä tarpeen säätää myös joutokäyntinopeuden säätöruuvia (LA).

24.5 Kaasuttimen säädön muuttaminen työskenneltäessä korkealla merenpinnasta

Jos moottori ei käy hyvin, voi pieni säätö olla tarpeen:

- Tee vakiosäätö
- Käytä moottori lämpimäksi
- Kierrä työkäynnin säätöruuvia (H) hieman myötäpäivään (laihemmalle), enintään vasteeseen saakka

HUOMAUTUS

Palauta kaasuttimen vakiosäätö, kun työskentelet taas tavanomaisella korkeudella.

Liian laihan seoksen vaarana on voiteluaineen puutteesta ja ylikuumenemisesta johtuva moottorivaurio.

25 Sytytystulppa

- Jos moottorin teho on heikentynyt, käynnistys vaikeutunut tai joutokäynnillä ilmenee häiriöitä, tarkista ensin sytytystulppa
- vaihda sytytystulppa n. 100 käyttötunnin jälkeen tai jos sen kärjet ovat voimakkaasti palaaneet, jo aikaisemmin. Käytä ainoastaan STIH-Lin hyväksymiä, häiriösuojattuja sytytystulppia, ks. kohta "Tekniset tiedot"

25.1 Sytytystulpan irrottaminen

- Irrota kansi, ks. Kansi
- Säädä yhdistelmäkatkaisin pysäytysasentoon 0

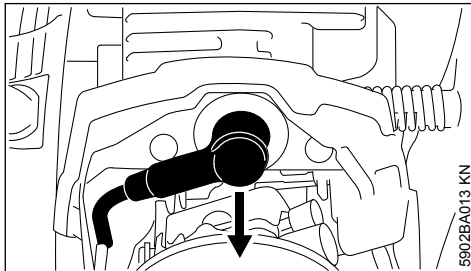

- Irrota sytytystulpan pistoke

- Puhdista sytytystulpan ympärys karkeasta liasta.

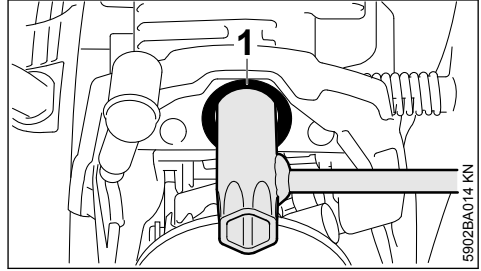

- Vie yhdistelmäavain päätyosan (1) läpi ja käännä tarvittaessa sytytystulpan kuusiokoloruuvia
- Työnnä yhdistelmäavain loppuun asti sylinteriin
- Kierrä sytytystulppa irti

25.2 Sytytystulpan tarkastus

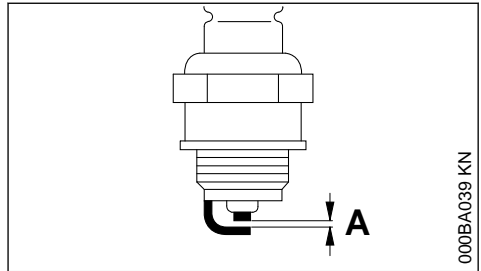

- Likaantuneen sytytystulpan puhdistus
- Tarkasta kärkiväli (A) ja säädä sitä tarvittaessa. Kärkivälän ohjearvo – ks. "Tekniset tiedot"
- Poista sytytystulpan likaantumiseen johtaneet syyt

Mahdollisia syitä ovat:

- polttoaineen joukossa liikaa moottoriöljyä
- likaantunut ilmansuodatin
- hankalat käyttöolosuhteet

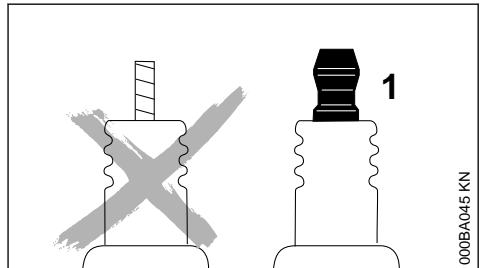

! VAROITUS

Puuttuva tai puutteellisesti kiristetty liitinmutteri (1) voi aiheuttaa kipinöintiä. Tämä voi aiheuttaa tulipalon tai räjähdyksen työskenneltäessä helposti syttyvässä tai räjähdysalttiissa ympäristössä. Seurauksena voi olla vakava loukkaantuminen tai esinevahinkoja.

- Käytä häiriönpoistajalla ja kiinteästi asennetulla liitinmutterilla varustettuja sytytystulppia

25.3 Sytytystulpan asentaminen

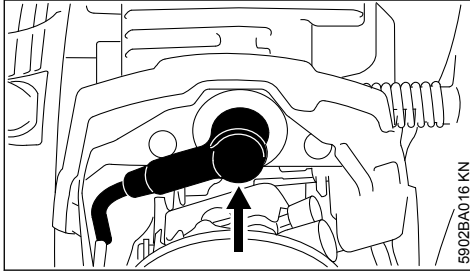

- Vie sytytystulppa päätyosan läpi ja aseta käsin paikoilleen
- Kiristä sytytystulppa ja paina sytytystulpan liitin tiukasti kiinni
- Irrota kansi, ks. Kansii

26 Laitteen säilytys

Jos laitetta ei käytetä n. 3 kuukauteen

- tyhjennä ja puhdista polttoainesäiliö hyvin ilmastoidussa tilassa
- hävitä polttoaine jätehuolto- ja ympäristömaäräysten mukaisesti
- käytä kaasutin tyhjäksi, jotteivät kalvot liimaudu kiinni kaasuttimeen
- Poista teräketju ja terälevy, puhdista ja suojaa öljyllä
- puhdista laite, erityisesti sylinterin rivat ja ilmansuodatin
- Kun käytät biologista ketjuöljyä (esim. STIHL BioPlus), täytä voiteluainesäiliö täyteen
- Säilytä laite kuivassa ja turvallisessa paikassa. Varmista, että sivulliset (esim. lapset) eivät pääse käsiksi laitteeseen.

27 Vetopyörän tarkistaminen ja vaihtaminen

- Poista purusuojus, teräketju ja terälevy
- Vapauta ketjujarru – vedä takapotkusuojusta etukädensijaan päin

27.1 Vetopyörän vaihtaminen

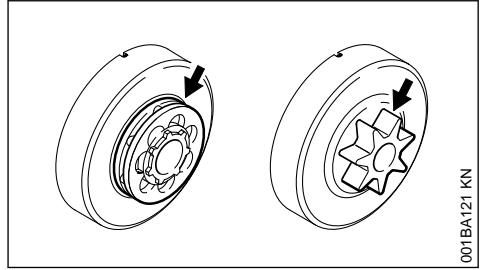

- Kun olet kuluttanut kaksi teräketjua loppuun tai aikaisemmin
- Kun kulumisurat (nuolet) ovat yli 0,5 mm – muuten teräketju kuluu tavallista nopeammin – tarkista koestustulkilla (lisätarvike)

Vetopyörä kuluu hitaammin, jos käytät vuorotellen kahta teräketjua.

Ketjujarrun parhaan mahdollisen toiminnan varmistamiseksi STIHL suosittelee alkuperäisten STIHL-vetopyöräien käyttöä.

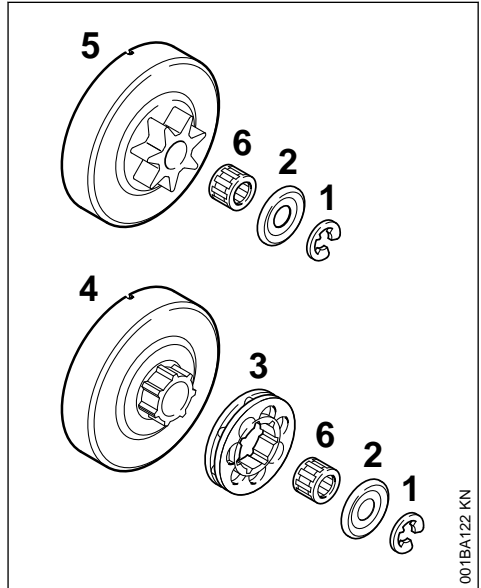

- Paina lukkorengas (1) irti ruuvitaltalla
- Ota laatta (2) pois
- Ota vetoratas (3) pois
- Tarkista kytkinrummun (4) vääntöprofiili – jos se on kulunut voimakkaasti, vaihda myös kytkinrumpu

- ▶ Vedä kytkinrumpu tai profiiliketjupyörä (5) ja neulalaakeri (6) irti kampiakselista – jos käytössä on ketjujarru QuickStop Super, paina ennen irrottamista kaasuliipaisimen varmistinta

27.2 Profiiliketjupyörän/vetorattaan asentaminen

- ▶ Puhdista kampiakselin pää ja neulalaakeri. Voitele ne STIHL-rasvalla (lisätarvike)
- ▶ Työnnä neulalaakeri kampiakselin päähän
- ▶ Asenna kytkinrumpu tai profiiliketjupyörä kampiakselille ja käännä n. 1 kierros, jotta öljypumpun käyttöjousi lukkiutuu – jos käytössä on ketjujarru QuickStop Super, paina ennen irrottamista kaasuliipaisimen varmistinta
- ▶ Asenna vetoratas paikalleen – ontelot ulospäin
- ▶ Aseta laatta ja lukkorengas takaisin kampiakseliin

28 Hoida ja teroita teräketjua

28.1 Sahaaminen on vaivatonta oikein teroitettulla teräketjulla.

Hyvin teroitettu teräketju pureutuu puuhun jo kevyesti painaen.

Älä sahaa tylsällä tai viallisella teräketjulla. Se on raskasta, aiheuttaa värinäkuormitusta, huonon lopputuloksen ja suurta kulumista.

- ▶ Puhdista teräketju
- ▶ Tarkasta, onko teräketjussa halkeamia tai vioittuneita niittejä
- ▶ Vaihda vioittuneet tai kuluneet ketjun osat. Sovita uudet osat muodoltaan ja kulumisas-teeltaan vanhoihin osiin hiomalla niitä tarvittaessa

Kovametalliteräketjut (Duro) kestävät erittäin hyvin kulutusta. STIHL-jälleenmyyjä neuvoo, miten saat parhaan mahdollisen teroitustuloksen.

VAROITUS

Noudata aina seuraavassa esitettyjä kulmia ja mittoja. Väärin teroitettu teräketju – erityisesti liian matalat syvyysäätitimet – voivat aiheuttaa suurempaa takapotkutaipumusta – **tapaturma-vaara!**

28.2 Ketjujako

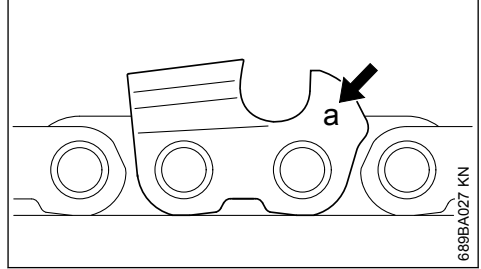

Ketjujaon tunniste (a) on meistetty jokaisen leikkuuhampan syvyysäätitimen kohdalle.

Tunniste (a)	Ketjujako tuumaa	mm
7	1/4 P	6,35
1 tai 1/4	1/4	6,35
6, P tai PM	3/8 P	9,32
2 tai 3/8	0,325	8,25
3 tai 3/8	3/8	9,32
4 tai 4/4	0,404	10,26

Valitse viilan halkaisija ketjujaon mukaan, ks. taulukko Teroitustyökalut.

Teroita leikkuuhamppaiden kulmat tarvittaessa.

28.3 Teroitus- ja etukulma

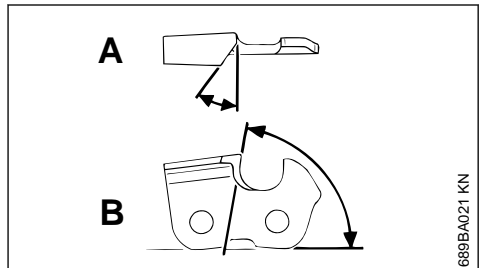

A teroituskulma

STIHLin teräketjut teroitetaan 30 asteen kulmaan. Poikkeuksena ovat pitkittäissahausketjut, joiden teroituskulma on 10°. Pitkittäissahausketjujen nimessä on kirjain X.

B Rintakulma

Edellä kuvattua viilanpidintä ja viilan halkaisijaa käytettäessä saadaan oikea etukulma automaattisesti.

Hammasmuodot	Kulma (°)	
	A	B
Micro = puolitalttenhammas, esim. 63 PM3, 26 RM3, 36 RM	30	75
Super = täystalttenhammas, esim. 63 PS3, 26 RS, 36 RS3	30	60
Pitkittäissahausketju, esim. 63 PMX, 36 RMX	10	75

Kulmien on oltava samat kaikissa teräketjun hampaissa. Jos kulmat ovat erisuuruiset, karkea, epätasainen teräketjun liike, voimakas kuluminen, jonk johdosta teräketju voi katketa.

28.4 Viilanpidin

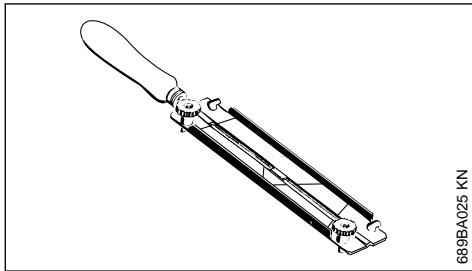

► Käytä viilanpidintä

Teroita teräketju käsin vain viilanpitimen avulla (lisävaruste, ks. taulukko Teroitustyökalut). Viilanpitimissä on teroituskulmamerkintä.

Käytä vain Spezial-teräketjuviiloja! Muut viilat eivät sovellu tähän tarkoitukseen muotonsa ja terityksensä vuoksi.

28.5 Kulman tarkistaminen

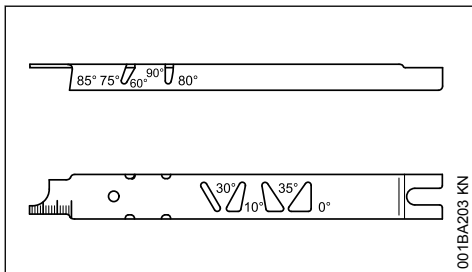

STIHLin viilanojain (lisävaruste, ks. taulukko Teroitustyökalut) on yleistyökalu teroitus- ja rintaikulman, syvyysäätimen välin, hammaspituuden ja uran syvyyden tarkastamiseen sekä uran ja öljyreikien puhdistamiseen.

28.6 Oikein teroittaminen

- Valitse teroitustyökalut ketjujaon mukaisesti
- Kiristä terälevyvä tarvittaessa
- Lukitse teräketju – takapotkusuojus eteen
- Vedä teräketjua vetämällä takapotkusuojus etukädensijaa vasten, jolloin ketjujarru aukeaa. Paina lisäksi kaasuliipaisimen varmistinta, kun käytössä on ketjujarrujärjestelmä QuickStop Super
- teroita usein, vähän kerrallaan – teroitukseen riittää yleensä kahdesta kolmeen viilanojain

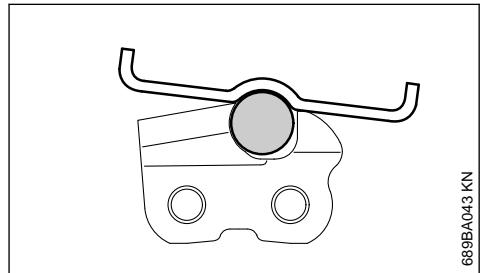
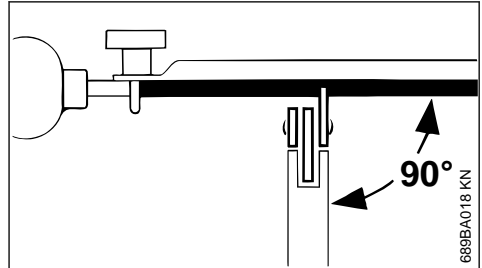

- Viilan ohjaaminen: **Vaakasuojaan** (oikeassa kulmassa terälevyn sivupintaan nähden) ohjeessa annettujen kulmien mukaisesti – viilanpitimen merkintöjen mukaan – aseta viilanpidin hampaan päähän ja syvyysrajoittimeen
- viilaa sisältä ulospäin
- Viila teroittaa vain eteenpäin suuntautuvan liikkeen aikana – palauta viila nostamalla se irti teräketjusta
- Älä viilaa sivu- ja vetolenkkejä
- Kierrä viilaa pidikkeessään, jotta se ei kulu yksipuolisesti
- Poista viilauspurse kovapuupalalla
- Tarkasta kulmat viilanojaimella

Kaikkien leikkuuhampaiden tulee olla yhtä pitkät.

Kun hampaat ovat eripituisia, myös hampaiden korkeus on eri ja se aiheuttaa teräketjun epätasaisista käyntiä ja ketjun katkeamisia.

- ▶ Viilaa kaikki leikkuuhampaat lyhimmän leikkuuhampaan pituisiksi – teetätä tämä mieluiten jälleenmyyjällä, jossa on käytössä sähköinen hiontalaite

28.7 Syvyysäätimen väli

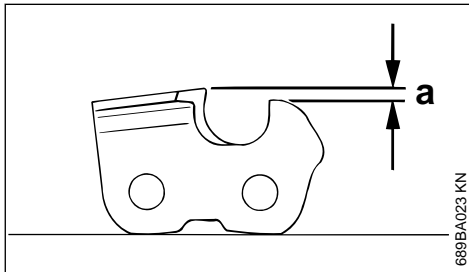

689BA023 KN

Syvyysäädin määrittää uppoamissyvyyden puuhun. Siten se määrittää myös lastun paksuuden.

a Syvyysäätimen ja leikkuureunan ohjeellinen väli

Sahattaessa pehmeää puuta muulloin kuin pakaskaudella voidaan väli pitää suurempana kuin 0,2 mm (0.008").

Ketjujako		Syvyysäädin Väli (a)	
tuumaa	(mm)	mm	(tuumaa)
1/4 P	(6,35)	0,45	(0,018)
1/4	(6,35)	0,65	(0,026)
3/8 P	(9,32)	0,65	(0,026)
0,325	(8,25)	0,65	(0,026)
3/8	(9,32)	0,65	(0,026)
0,404	(10,26)	0,80	(0,031)

28.8 Syvyysäätimen viilaaminen

Syvyysäätimen väli pienenee leikkuuhammasta teroitettaessa.

- ▶ Tarkasta syvyysäätimen väli aina teroittamisen jälkeen

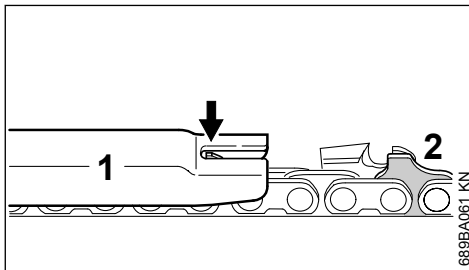

689BA061 KN

- ▶ Aseta ketjujako sopiva viilanojain (1) teräketjun päälle ja paina sitä tarkastettavaa leikkuuhammasta vasten. Jos syvyysäädin ulot-

tuu yli viilanojaimen, on syvyysäädintä muutettava

Satulalenkeillä (2) varustetut teräketjut – satulalenkin (2) yläosa (huoltomerkitä) viilataan samanaikaisesti leikkuuhampaan syvyysäätimellä.

VAROITUS

Vetolenkin muita osia ei saa työstää, ettei moottorisahan takapotkutaipumus kasva.

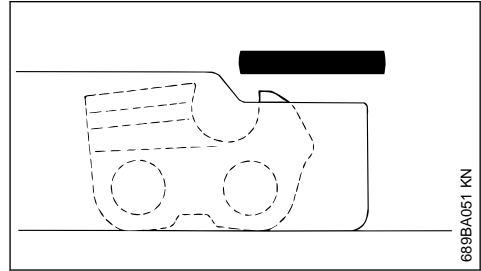

689BA051 KN

- ▶ Viilaa syvyysäädin tarkasti viilanojaimen avulla

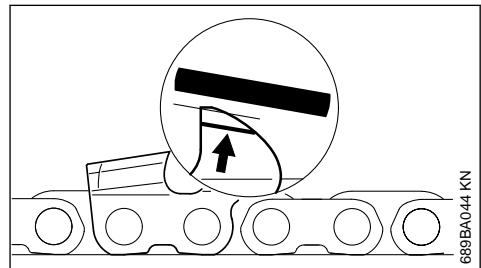

689BA044 KN

- ▶ Viilaa lisäksi syvyysäätimen päätä vinoon merkinnän kanssa (ks. nuoli) samansuuntaisesti. Katso, että syvyysäätimen korkein kohta ei siirry taaksepäin

VAROITUS

Liian matalat syvyysäätimet lisäävät moottorisahan takapotkutaipumusta.

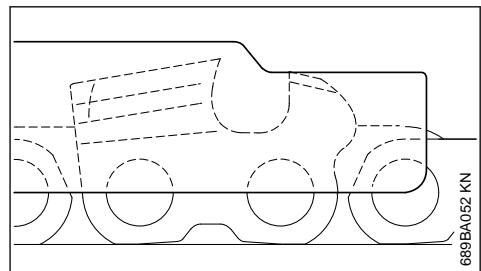

689BA052 KN

- ▶ Aseta viilanhjain teräketjun päälle – syvyysdentsäätimen korkeimman osan on oltava tiiviisti viilanhjainta vasten
- ▶ Puhdista teräketju perusteellisesti teroittamisen jälkeen ja poista viilauspurut tai hiomapöly – voitele teräketju kunnolla
- ▶ Jos teräketju on pitkään käyttämättä, säilytä se puhdistettuna ja öljyttynä

Teroitustyökalat (lisävarusteet)								
Ketjujako	Pyöröviila Ø		Pyöröviila	Viilanpidin	Viilanhjain	Lattaviila	Teroitussarja ¹⁾	
tuumaa (mm)	mm	(tuumaa)	Osanumero	Osanumero	Osanumero	Osanumero	Osanumero	
1/4P	(6,35)	3,2	(1/8)	5605 771 3206	5605 750 4300	0000 893 4005	0814 252 3356	5605 007 1000
1/4	(6,35)	4,0	(5/32)	5605 772	40065605 750	43271110 893	40000814 252	33565605 007 1027
3/8 P	(9,32)	4,0	(5/32)	5605 772 4006	5605 750 4327	1110 893 4000	0814 252 3356	5605 007 1027
0,325	(8,25)	4,8	(3/16)	5605 772 4806	5605 750 4328	1110 893 4000	0814 252 3356	5605 007 1028
3/8	(9,32)	5,2	(13/64)	5605 772 5206	5605 750 4329	1110 893 4000	0814 252 3356	5605 007 1029
0,404	(10,26)	5,5	(7/32)	5605 772 5506	5605 750 4330	1106 893 4000	0814 252 3356	5605 007 1030

1) sisältää viilanpitimen ja pyörö- ja lattaviilan sekä viilanhjaimen

29 Huolto- ja hoito-ohjeita

Seuraavat työt koskevat normaaleja käyttöolosuhteita. Vaikeammissa olosuhteissa (esim. jos pölyä on paljon tai sahataan hyvin pihkaisia tai trooppisia puuta) ja pitkiä päiviä tehtäessä ilmoitettuja aikavälejä on vastaavasti lyhennettävä. Ainoastaan satunnaisessa käytössä voidaan aikavälejä pidentää vastaavasti.		ennen työskentelyn aloittamista	työskentelyn lopettamisen jälkeen tai päivittäin	jokaisen tankkauskerän jälkeen	viikoittain	kuukausittain	vuosittain	häiriön yhteydessä	vaurion yhteydessä	tarvittaessa
koko kone	Silmämääräinen tarkastus (kunto, tiiviys)	X		X						
	puhdistus		X							
Kaasuvipu, kaasuvivun lukitus, rikastinvipu, käynnistyskahvan vipu, pysäytyskytkin, yhdistelmävipu (laitteen varustuksen mukaan)	Toimintatarkastus	X		X						

1) STIHL suosittelee STIHL-erikoisliikkeitä

2) Sylinterin pohjan ruuvit on kiristettävä, kun ammattikäyttöön tarkoitettua moottorisahaa (teho vähintään 3,4 kW) on käytetty ensimmäiset 10 - 20 tuntia

Seuraavat työt koskevat normaaleja käyttöolosuhteita. Vaikeammissa olosuhteissa (esim. jos pölyä on paljon tai sahataan hyvin pihkaisia tai trooppisia puita) ja pitkiä päiviä tehtäessä ilmoitettuja aikavälejä on vastaavasti lyhennettävä. Ainoastaan satunnaisessa käytössä voidaan aikavälejä pidentää vastaavasti.		ennen työskentelyn aloittamista	työskentelyn lopettamisen jälkeen tai päivittäin	jokaisen tankkauskerän jälkeen	viikoittain	kuukausittain	vuosittain	häirion yhteydessä	vaurion yhteydessä	tarvittaessa
Ketjujarru	Toimintatarkastus	X		X						
	tarkistus erikoisliikkeessä ¹⁾								X	
Polttonesteen käsipumppu (jos käytettävissä)	tarkastus	X								
	kunnostus erikoisliikkeessä ¹⁾							X		
Polttonestetankin imupää/ suodatin	tarkistus					X				
	puhdistus, suodatinelementin vaihto					X	X			
	vaihto						X	X	X	
Polttoainesäiliö	puhdistus					X				
Voiteluöljysäiliö	puhdistus					X				
Ketjuvoitelu	tarkistus	X								
Teräketju	tarkistus, myös terävyyden arviointi	X		X						
	Ketjun kireyden tarkistus	X		X						
	teroitus								X	
Terälevy	tarkistus (kuluminen, vauriot)	X								
	puhdistus ja kääntö								X	
	jäysteen poistaminen					X				
	vaihto							X	X	
Vetopyörä	tarkistus					X				
Ilmansuodatin	puhdistus						X		X	
	vaihto							X		
Tärinänvaimennuselementit	tarkastus	X					X			
	vaihto erikoisliikkeessä ¹⁾							X		
Puhallinkotelon ilmansyöttö	puhdistus		X		X				X	
Sylinterin jäähdytysrivat	puhdistus		X			X			X	
Kaasutin	Tarkista joutokäynti – teräketju ei saa pyöriä moottorin mukana	X		X						

1) STIHL suosittelee STIHL-erikoisliikkeitä

2) Sylinterin pohjan ruuvit on kiristettävä, kun ammattikäyttöön tarkoitettua moottorisahaa (teho vähintään 3,4 kW) on käytetty ensimmäiset 10 - 20 tuntia

Seuraavat työt koskevat normaaleja käyttöolosuhteita. Vaik- ammassa olosuhteissa (esim. jos pölyä on paljon tai sahataan hyvin pihkaisia tai trooppisia puita) ja pitkiä päiviä tehtäessä ilmoitettuja aikavälejä on vastaavasti lyhennettävä. Ainoas- taan satunnaisessa käytössä voidaan aikavälejä pidentää vastaavasti.		ennen työskentelyn aloittamista																		
		työskentelyn lopettamisen jälkeen tai päivittäin																		
		jokaisen tankkauskerän jälkeen																		
		viikoittain																		
		kuukausittain																		
		vuosittain																		
		häirion yhteydessä																		
		vaurion yhteydessä																		
		tarvittaessa																		
	Säädä tyhjäkäynti, tarvit- taessa korjauta moottorisaha erikoisliikkeessä ¹⁾																			X
Sytytystulppa	Kärkivälin säätö																			
	vaihda uuteen aina 100 käyt- tötunnin välein																			
käsiteltävissä olevat ruuvit ja mutterit (säätöruuveja lukuun ottamatta)	kiristä ²⁾																			X
Ketjusieppo	tarkistus	X																		
	vaihto																			X
Turvatarra	vaihto																			X

30 Kulutuksen minimointi ja vaurioiden välttäminen

Tässä käyttöohjeessa annettujen ohjeiden nou-
dattaminen vähentää laitteen liiallista kulumista
ja vaurioitumista.

Laitetta tulee käyttää, huoltaa ja säilyttää näissä
käyttöohjeissa kuvatulla tavalla.

Käyttäjä vastaa itse kaikista turvallisuus-, käyttö-
ja huolto-ohjeiden noudattamatta jättämisestä
aiheutuvista vaurioista. Tämä koskee erityisesti
vaurioita, jotka johtuvat

- muiden kuin STIHLin hyväksymien muutosten
teosta tuotteeseen
- leikkuulaitteiden tai lisätarvikkeiden käytöstä,
joita ei ole hyväksytty tähän laitteeseen, jotka
eivät laitteeseen sovi tai jotka ovat huonolaatuisia
- laitteen määräysten vastaisesta käytöstä
- laitteen käytöstä urheilu- tai kilpailutapahtu-
missa

¹⁾ STIHL suosittelee STIHL-erikoisliikkeitä

²⁾ Sylinterin pohjan ruuvit on kiristettävä, kun ammattikäyttöön tarkoitettua moottorisahaa (teho vähin-
tään 3,4 kW) on käytetty ensimmäiset 10 - 20 tuntia

– sekä seurannaisvaurioita, jotka ovat syntyneet
viallisia komponentteja käsittävän moottorilait-
teen käyttämisestä

30.1 Huoltotyöt

Kaikki kohdassa Huolto- ja hoito-ohjeet kuvatut
työt on tehtävä säännöllisesti. Jos käyttäjä ei itse
voi huoltaa laitetta, hänen on annettava laite alan
ammattilaisen huollettavaksi.

STIHL suosittelee, että annat kaikki huolto- ja
korjaustyöt ainoastaan STIHL-korjaamon suori-
tettaviksi. STIHL-kauppiat saavat säännöllisesti
koulutusta ja teknisiä tiedotteita.

Jos nämä työt jätetään tekemättä tai jos ne teh-
dään väärin, voi syntyä vaurioita, joista käyttäjä
on itse vastuussa. Näitä ovat mm.:

- laitteen vahingoittuminen huoltotöiden väärän
ajoittamisen tai laiminlyöntien vuoksi (esim.
ilman tai polttoaineensuodatin), väärä kaasutti-

- men säätö tai riittämätön jäähdytysilmakanavan puhdistaminen (imauukko, sylinterin rivat)
- epäasianmukaisesta varastoinnista johtuvat korroosio- ja seurannaisvauriot
 - laitteelle aiheutuneet vahingot, jotka johtuvat huonolaatuisten varaosien käytöstä

30.2 Kulutusosat

Jotkut laitteen osat kuluvat myös normaalissa määräysten mukaisessa käytössä, joten ne on vaihdettava käyttötavasta ja -tiheydestä riippuen ajoissa uusiin. Näitä ovat mm.:

- Teräketju, terälevy
- Moottorin osat (keskipakokytkin, kytkinrumpu, ketjupyörä)
- Suodattimet (ilman-, öljyn-, polttoaineen-)
- käynnistin
- Sytytystulppa
- tärinävaimentimen vaimennusosat

31 Tärkeät osat

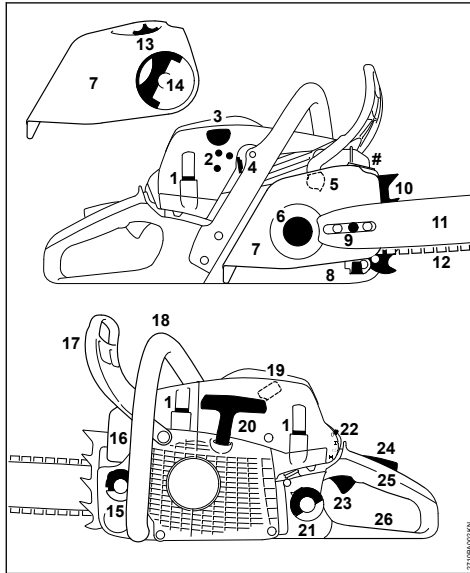

- 1 Kotelon suljin
- 2 Kaasuttimen säätöruuvit
- 3 Primer-pumppu ¹⁾
- 4 Luisti (talvikäyttö ja kesäkäyttö)
- 5 Ketjujarru
- 6 Vetopyörä

¹⁾ Varustelukohtainen

¹⁾ standardin ISO 11681 mukaan +/- 50 1/min

- 7 Purusuojus
- 8 Ketjusieppo
- 9 Ketjun kiristys sivulla ¹⁾
- 10 Kaarnatuki
- 11 Terälevy
- 12 Oilomatic-teräketju
- 13 Kiristinpyörä ¹⁾ (teräketjun pikakiristin)
- 14 Siipimutterin kahva ¹⁾ (teräketjun pikakiristin)
- 15 Öljysäiliön tulppa
- 16 Äänenvaimennin
- 17 Etumainen takapotkusuojus
- 18 Etukädensija
- 19 Sytytystulpan liitin
- 20 Käynnistyskahva
- 21 Polttoainesäiliön tulppa
- 22 Yhdistelmäkatkaisin
- 23 Kaasullipaisin
- 24 Kaasullipaisimen varmistin
- 25 Takakädensija
- 26 Taempi takapotkusuojus
- # Konenumero

32 Tekniset tiedot

32.1 Käyttömekanismi

Yksisylinterinen kaksitahtimoottori, valmistaja STIHL

32.1.1 MS 271, MS 271 C

Iskutilavuus:	50,2 cm ³
Sylinterin reikä:	44,7 mm
Männän iskunpituus:	32 mm
Teho normin ISO 7293 mukaan:	2,6 kW (3,5 PS) kierrosluvulla
	9500 1/min

Tyhjäkäyntinopeus:¹⁾ 2800 1/min

32.1.2 MS 291, MS 291 C

Iskutilavuus:	55,5 cm ³
Sylinterin reikä:	47,0 mm
Männän iskunpituus:	32 mm
Teho normin ISO 7293 mukaan:	2,8 kW (3,8 PS) kierrosluvulla
	9500 1/min

Tyhjäkäyntinopeus:¹⁾ 2800 1/min

32.2 Sytytyslaitteisto

Elektronisesti ohjattu magneettisytytin

Sytytystulppa (häiriönpois- Bosch WSR 6 F,
tajalla): NGK BPMR 7 A
Elektrodiväli: 0,5 mm

32.3 Polttonestejärjestelmä

Asennosta riippumaton kalvokaasutin integroidulla polttoainepumpulla

Polttoainetankin tilavuus: 500 cm³ (0,5 l)

32.4 Ketjuvoitelu

Käyntinopeuden perusteella säätävä täysauto-maattainen kiertömäntä-öljypumppu

Öljysäiliön tilavuus: 240 cm³ (0,24 l)

32.5 Paino

ilman polttoainetta, ilman leikkauslaitteita

MS 271: 5,6 kg

MS 271 C ErgoStartilla ja ketjujen pika-kiinnityksellä: 6,2 kg

MS 291: 5,6 kg

MS 291 C ErgoStartilla ja ketjujen pika-kiinnityksellä: 6,2 kg

32.6 Leikkauslaitteet MS 271, MS 271 C

Tosiasiallinen sahauspituus voi olla ilmoitettua sahauspituutta pienempi.

32.6.1 Teräketjut 0.325"

Rapid Micro (23 RM), tyyppi 3684

Rapid Micro 3 (23 RM3), tyyppi 3687

Rapid Super (23 RS), tyyppi 3637

Rapid Duro 3 (23 RD3) malli 3665

Rapid Micro Pro (23 RM Pro) 3693

Rapid Micro 3 Pro (23 RM3 Pro) 3695

Rapid Super Pro (23 RS Pro) 3690

Rapid Duro 3 Pro (23 RD3 Pro) 3696

Jako: 0,325" (8,25 mm)

Vetolenkin paksuus: 1,3 mm

Rapid Micro (26 RM), tyyppi 3686

Rapid Micro 3 (26 RM3), tyyppi 3689

Rapid Super (26 RS), tyyppi 3639

Rapid Duro 3 (26 RD3), tyyppi 3667

Jako: 0,325" (8,25 mm)

Vetolenkin paksuus: 1,6 mm

32.6.2 Terälevyt Rollomatic/Light 04

Sahauspituudet (jako 0.325"):

Uraleveys: 1,3 mm

Kärkipyörä: 10-hampainen

32.6.3 Terälevyt Rollomatic

Sahauspituudet (jako 0.325"):

Uraleveys: 1,3 mm

Kärkipyörä: 11-hampainen

32.6.4 Terälevyt Rollomatic/Light 04

Sahauspituudet (jako 0.325"):

Uraleveys: 1,6 mm

Kärkipyörä: 10-hampainen

32.6.5 Terälevyt Rollomatic

Sahauspituudet (jako 0.325"):

Uraleveys: 1,6 mm

Kärkipyörä: 11-hampainen

32.6.6 Terälevyt Duromatic

Sahauspituudet (jako 0.325"):

Uraleveys: 1,6 mm

Kärkipyörä: 11-hampainen

32.6.7 Ketjupyörä

7-hampainen, 0.325" jakoa varten

Ketjun maksiminopeus standardin ISO 11681 mukaan: 24,4 m/s

Ketjunopeus suurimmalla teholla: 19,3 m/s

32.7 Leikkauslaitteet MS 291, MS 291 C

Tosiasiallinen sahauspituus voi olla ilmoitettua sahauspituutta pienempi.

32.7.1 Teräketjut 0.325"

Rapid Micro (23 RM), tyyppi 3684

Rapid Micro 3 (23 RM3), tyyppi 3687

Rapid Super (23 RS), tyyppi 3637

Rapid Duro 3 (23 RD3) malli 3665

Rapid Micro Pro (23 RM Pro) 3693

Rapid Micro 3 Pro (23 RM3 Pro) 3695

Rapid Super Pro (23 RS Pro) 3690

Rapid Duro 3 Pro (23 RD3 Pro) 3696

Jako: 0,325" (8,25 mm)

Vetolenkin paksuus: 1,3 mm

Rapid Micro (26 RM), tyyppi 3686

Rapid Micro 3 (26 RM3), tyyppi 3689

Rapid Super (26 RS), tyyppi 3639

Rapid Duro 3 (26 RD3), tyyppi 3667

Jako: 0,325" (8,25 mm)

Vetolenkin paksuus: 1,6 mm

32.7.2 Terälevyt Rollomatic/Light 04

Sahauspituudet (jako 0.325"):

Uraleveys: 1,3 mm

Kärkipyörä: 10-hampainen

32.7.3 Terälevyt Rollomatic

Sahauspituudet (jako 0.325"):

Uraleveys: 1,3 mm

Kärkipyörä: 11-hampainen

32.7.4 Terälevyt Rollomatic/Light 04

Sahauspituudet (jako 0.325"):	35, 40, 45, 50 cm
Uraleveys:	1,6 mm
Kärkipyörä:	10-hampainen

32.7.5 Terälevyt Rollomatic

Sahauspituudet (jako 0.325"):	32, 37, 40 cm
Uraleveys:	1,6 mm
Kärkipyörä:	11-hampainen

32.7.6 Teräketjut 3/8"**Rapid Micro (36 RM), tyyppi 3652****Rapid Micro 3 (36 RM3), tyyppi 3664****Rapid Super (36 RS), tyyppi 3621****Rapid Super 3 (36 RS3), tyyppi 3626****Rapid Duro (36 RD), tyyppi 3943****Rapid Duro 3 (36 RD3), tyyppi 3683**

Jako:	3/8" (9,32 mm)
Vetolenkin paksuus:	1,6 mm

32.7.7 Terälevyt Rollomatic/Light 04

Sahauspituudet:	37, 40, 45 cm
Jako:	3/8" (9,32 mm)
Uraleveys:	1,6 mm
Kärkipyörä:	9-hampainen

32.7.8 Terälevyt Rollomatic

Sahauspituudet:	37, 40, 45 cm
Jako:	3/8" (9,32 mm)
Uraleveys:	1,6 mm
Kärkipyörä:	11-hampainen

32.7.9 Terälevyt Duromatic

Sahauspituudet (jako 3/8"):	45 cm
Uraleveys:	1,6 mm

32.7.10 Ketjupyörä

7-hampainen, 3/8" jakoa varten	
Ketjun maksiminopeus standardin ISO 11681 mukaan:	27,5 m/s
Ketjunopeus suurimmalla teholla:	21,7 m/s

7-hampainen, 0.325" jakoa varten	
Ketjun maksiminopeus standardin ISO 11681 mukaan:	24,4 m/s
Ketjunopeus suurimmalla teholla:	19,3 m/s

32.8 Melu- ja värinätao

Lisätietoa värinädirektiiviin 2002/44/EY työantajalle asettamista vaatimuksista saat osoitteesta www.stihl.com/vib

32.8.1 Melutaso L_{peq} ISO 22868 mukaisesti

MS 271:	103 dB (A)
MS 271 C:	103 dB (A)
MS 291:	103 dB (A)
MS 291 C:	103 dB (A)

32.8.2 Äänitehotaso L_w ISO 22868 mukaisesti

MS 271:	115 dB (A)
MS 271 C:	115 dB (A)
MS 291:	116 dB (A)
MS 291 C:	116 dB (A)

32.8.3 Tärinäarvo $a_{hv, eq}$ ISO 22867 mukaisesti

	Vasen kädensija	Oikea kädensija
MS 271:	4,5 m/s ²	4,5 m/s ²
MS 271 C:	4,5 m/s ²	4,5 m/s ²
MS 291:	4,5 m/s ²	4,5 m/s ²
MS 291 C:	4,5 m/s ²	4,5 m/s ²

Äänenpainetasolle ja äänentehotasolle K on-Arvo direktiiviin 2006/42/EY = 2,0 dB (A) mukaan; tärinäarvolle K on-Arvoa direktiiviin 2006/42/EY mukaan = 2,0 m/s².

32.9 REACH

REACH on kemikaalien rekisteröintiä, arviointia ja lupamenettelyä koskeva EY-asetus.

REACH-asetuksen 1907/2006/EY vaatimusten täyttämistä on tietoa osoitteessa www.stihl.com/reach

32.10 Pakokaasupäästöarvot

EU-tyyppihyväksyntämenettelyn aikana mitattu CO₂-arvo on nähtävissä osoitteessa www.stihl.com/co2 tuotekohtaisissa teknisissä tiedoissa.

Saatu CO₂-arvo on mitattu tyyppillisestä moottorista normitettua testimenettelyä käyttäen laboratorio-olosuhteissa, eikä se ole selkeä tai ehdoton takuu tietyn moottorin tehosta.

Kun moottoria käytetään ja huolletaan tämän käyttöohjeen mukaan määräysten mukaisesti, pakokaasupäästöjä koskevat, voimassa olevat vaatimukset täyttyvät. Jos moottoriin tehdään muutoksia, käyttöluupa mitätöityy.

33 Varaosien hankinta

Täytä varaosatilaukset alla olevaan taulukkoon. Ilmoita moottorisahojen myyntinimike, konenumero ja terälevyn ja teräketjun numerot. Nämä helpottavat uusien leikkulaitteiden ostamista.

Terälevy ja teräketju ovat kuluvia osia. Osien ostamiseen riittää moottorisahojen ostonimike, osanumero ja osien nimi.

Myyntinimike

Koneen numero

Terälevyn numero

Teräketjun numero

34 Korjausohjeita

Laitteen käyttäjä saa suorittaa vain tässä käyttöohjeessa kuvattuja huolto- ja hoitotoita. Suuret korjaukset on annettava alan ammattilaisen tehtäväksi.

STIHL suosittaa, että annat huolto- ja korjaustyöt vain STIHL-huollon tehtäväksi. STIHL-jälleenmyyjä koulutetaan säännöllisesti. Heillä on käytettävissään näitä laitteita koskevat tekniset tiedotteet.

Asenna korjausten yhteydessä ainoastaan STIHLin tähän laitteeseen hyväksymiä tai muita samantasoisia varaosia. Käytä vain korkealaatuisia varaosia. Huonolaatuisten osien käyttö voi aiheuttaa tapaturmia tai vahingoittaa laitetta.

STIHL suosittaa alkuperäisten STIHL-varaosien käyttöä.

Tunnet STIHL-alkuperäisvaraosan STIHL-varaosanumerosta, tekstistä **STIHL** ja tarvittaessa STIHL-varaosamerkistä  (pienikokoisessa osassa voi olla vain merkki).

35 Hävittäminen

Hävitä laite maakohtaisten ympäristömääräysten mukaisesti.

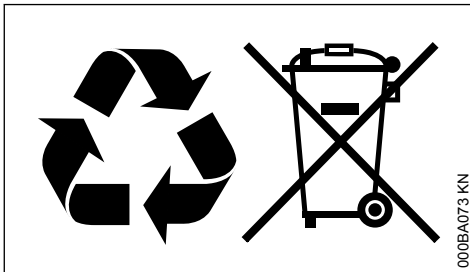

STIHL-laite ei kuulu sekajätteeseen. Kierrätä STIHL-laite, akku ja pakkaus ympäristömääräysten mukaisesti.

STIHL-jälleenmyyjältä saat hävittämistä koskevat ajantasaiset tiedot.

36 EU-vaatimustenmukaisuusvakuutus

ANDREAS STIHL AG & Co. KG

Badstr. 115

D-71336 Waiblingen

Deutschland

vakuuttaa yksinomaista vastuullisena, että

Malli:	Moottorisaha
Merkki:	STIHL
Tyyppi:	MS 271
	MS 271 C
	MS 271 C-BE
	MS 291
	MS 291 C
	MS 291 C-BE
	1141
Sarjatunniste:	
Iskutilavuus	
kaikki MS 271:	50,2 cm ³
kaikki MS 291:	55,5 cm ³

vastaa soveltuvilta osin direktiivien 2011/65/EU, 2006/42/EY, 2014/30/EU ja 2000/14/EY säännöksiä ja että tuote on kehitetty ja valmistettu seuraavien standardien tuotteen valmistuspäivänä voimassa olevien versioiden mukaisesti:

EN ISO 11681-1, EN 55012, EN 61000-6-1

Mitattu ja taattu äänitehotaso on määritetty direktiivin 2000/14/EY liitteen V ja standardin ISO 9207 mukaisesti.

Mitattu äänitehotaso

kaikki MS 271:	115 dB(A)
kaikki MS 291:	116 dB(A)

Taattu äänitehotaso

kaikki MS 271:	117 dB(A)
kaikki MS 291:	118 dB(A)

EY-tyyppitarkastus tehtiin laitoksessa

DPLF

Deutsche Prüf- und Zertifizierungsstelle für Land- und Forsttechnik GbR (NB 0363)

Spremlberger Straße 1
D-64823 Groß-Umstadt

Sertifointinro

kaikki MS 271:	K-EG-2009/5469
kaikki MS 291:	K-EG-2009/5471

Teknisten asiakirjojen säilyttäminen:

ANDREAS STIHL AG & Co. KG
Produktzulassung

Valmistusvuosi ja koneen numero on ilmoitettu laitteen päällä.

Waiblingen, 3.2.2020



Dr. Jürgen Hoffmann

Johtaja, tuotetiedot, -asetukset ja -hyväksynnät



Indholdsfortegnelse

1	Om denne brugsvejledning.....	84
2	Sikkerhedshenvisninger.....	85
3	Reaktionskræfter.....	89
4	Arbejdsteknik.....	90
5	Skæreudstyr.....	97
6	Montering af sværd og savkæde (kædespænding i siden).....	97
7	Montering af sværd og savkæde (hurtigspænding af kæde).....	98
8	Spænding af savkæde (kædespænding i siden).....	100
9	Spænding af savkæde (hurtigspænding af kæde).....	100
10	Kontrol af savkædens spænding.....	101
11	Brændstof.....	101
12	Påfyldning af brændstof.....	102
13	Kædesmøreolie.....	104
14	Påfyldning af kædesmøreolie.....	104
15	Kontrol af kædesmøring.....	105
16	Kædebremse.....	105
17	Vinterdrift.....	106
18	Start og standsning af motoren.....	106
19	Driftshenvisninger.....	110
20	Vedligeholdelse af sværdet.....	111
21	Skærm.....	111
22	Luftfiltersystem.....	111
23	Rengøring af luftfilter.....	112
24	Indstilling af karburator.....	112
25	Tændrør.....	113
26	Opbevaring af redskabet.....	114
27	Kontrol og udskiftning af kædehjul.....	114
28	Pleje og slibning af savkæden.....	115
29	Henvisninger til vedligeholdelse og pasning.....	119
30	Minimering af slitage og undgåelse af skader.....	120
31	Vigtige komponenter.....	121
32	Tekniske data.....	121

33	Reserveredelskøb.....	124
34	Reparationsvejledning.....	124
35	Bortskaffelse.....	124
36	EU-overensstemmelseserklæring.....	124

Kære kunde

Mange tak for, at du har bestemt dig for et kvalitetsprodukt fra firmaet STIHL.

Dette produkt er blevet fremstillet med moderne produktionsprocesser og omfattende foranstaltninger med henblik på kvalitetssikring. Vi bestræber os på at gøre alt, så du bliver tilfreds med dette redskab og kan arbejde med det uden problemer.

Hvis du har spørgsmål angående redskabet, så kontakt din forhandler eller vores salgsselskab.

Med venlig hilsen



Dr. Nikolas Stihl

1 Om denne brugsvejledning

Denne brugsvejledning beskriver en STIHL-motorsav, også kaldet motorredskab i denne betjeningsvejledning.

1.1 Billedsymbole

Billedsymbole, der er anbragt på maskinen, er forklaret i denne betjeningsvejledning.

Afhængigt af maskine og udstyr kan følgende billedsymbole være anbragt på maskinen.



Brændstoftank; brændstofblanding af benzin og motorolie



Tank til kædesmøreolie; kædesmøreolie



Blokering og løsning af kædebremse



Efterløbsbremse



Kædens køreretning



Ematic; mængdeindstilling kædesmøreolie



Spænding af savkæde



Indsugningsluftføring: vinterdrift



Indsugningsluftføring: sommerdrift



Håndtagsopvarmning



Betjen dekompressionsventilen



Betjen brændstofhåndpumpen

1.2 Markering af tekstafsnit



ADVARSEL

Advarsel om risiko for personulykker og tilskadekomst, samt alvorlige tingsskader.

BEMÆRK

Advarsel om risiko for beskadigelse af maskinen eller enkelte komponenter.

1.3 Teknisk videreudvikling

STIHL arbejder løbende med videreudvikling af alle maskiner og redskaber; vi må derfor forbeholde os ret til ændringer i leveringsomfangets form, teknik og udstyr.

Der kan således ikke afledes krav ud fra angivelser og illustrationer i denne betjeningsvejledning.

2 Sikkerhedshenvisninger



Under arbejdet med motorsaven skal der træffes ekstra sikkerhedsforanstaltninger, fordi der arbejdes med meget høj kædehastighed og skæretænderne er meget skarpe.



Læs hele betjeningsvejledningen opmærksomt igennem, før redskabet tages i brug første gang, og opbevar den sikkert til senere brug. Det kan være livsfarligt ikke at overholde betjeningsvejledningen.

2.1 Vær opmærksom på

Nationale sikkerhedsforskrifter, f.eks. fra arbejdstilsynet, arbejdsbeskyttelsesmyndigheder og andre skal overholdes.

Brugen af støjemitterende motorsave kan være tidsmæssigt begrænset af nationale eller lokale forskrifter.

Hvis det er første gang, du arbejder med motorsaven: Få sælgeren eller en anden fagkyndig til at vise dig, hvordan du håndterer den sikkert – eller deltag i et fagkursus.

Mindreårige må ikke arbejde med motorsaven – bortset fra unge over 16 år, som bliver uddannet under opsyn.

Børn, dyr og tilskuere skal holdes på afstand.

Brugeren er ansvarlig for uheld eller farer, som opstår over for andre personer og dissers ejendom.

Motorsave må kun udleveres eller udlånes til personer, som er fortrolige med denne model og dens betjening – betjeningsvejledningen skal altid medfølge.

Enhver, der arbejder med motorsaven, skal være udhvilet, rask og i god kondition. Den, som af helbredsmæssige grunde ikke må anstrenge sig, skal spørge lægen, om det er muligt, at han arbejder med en motorsav.

Motorsaven må ikke betjenes efter indtagelse af alkohol, medicin eller stoffer, som påvirker reaktionsevnen.

Udskyd arbejdet, hvis vejret er dårligt (regn, sne, is, vind) – øget risiko for ulykker!

Kun for brugere af hjertepacemaker: Tændingsanlægget på denne motorsav udsender et lavt elektronisk magnetisk felt. En indflydelse på enkelte hjertepacemaker-typer kan ikke udelukkes fuldstændigt. For at undgå sundhedsmæssige risici anbefaler STIHL at spørge den pågældende læge og producenten af hjertepacemakeren.

2.2 Formålsbestemt anvendelse

Motorsaven må kun bruges til savning af træ og genstande af træ.

Motorsaven må ikke anvendes til andre formål – fare for ulykker!

Foretag ikke ændringer på motorsaven – dette kan påvirke sikkerheden. STIHL fraskriver sig ethvert ansvar for person- og materielle skader, der opstår som følge af brug af ikke godkendte monterede dele.

2.3 Beklædning og udstyr

Bær forskriftsmæssig beklædning og udstyr.



Beklædningen skal være formålstjenlig og må ikke hindre bevægelser. Bær tætsiddende tøj med **overtræksdragt** - ikke kittel.

Der må ikke bæres tøj, som kan blive hængende i træ, krat eller motorsavens bevægelige dele. Der må ikke bæres tørklæde, slips eller smykker. Langt hår skal samles og sikres (f.eks. med tørklæde, hætte, hjelm osv.).



Bær **egnet skotøj** med skærebekyttelse, skridsikker sål og stålkappe.



ADVARSEL



For at sænke faren for øjenskader skal der bæres tætsiddende beskyttelsesbriller iht. standarden EN 166 eller bæres ansigtssværm. Sørg for, at beskyttelsesbrillerne eller ansigtssværmet sidder korrekt.

Bær "personligt" høreværn – f.eks. kapselhøreværn.

Bær sikkerhedshjelm ved fare for nedfaldene genstande.



Bær robuste arbejdshandsker i modstandsdygtigt materiale (f.eks. læder).

STIHL tilbyder et omfattende sortiment inden for personlige værnemidler.

2.4 Transport

Før transport – også ved korte strækninger – skal motorsaven slukkes, kædebremsen blokeres og kædebeskyttelsen skal sættes på. Derved kan savkæden ikke starte utilsigtet.

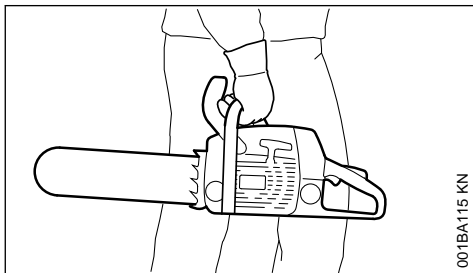

Bær altid motorsaven i griberøret – varm lyd-dæmper væk fra kroppen, sværdet bagud. Berør ikke varme maskindele, især ikke lyd-dæmperoverfladen – fare for forbrænding!

I køretøjer: Motorsaven skal sikres mod at kunne vælte, mod skader og mod at brændstof og kædeolie kan løbe ud.

2.5 Rengøring

Plastdele rengøres med en klud. Skrappe rengøringsmidler kan beskadige plasten.

Rens motorsaven for støv og snavs – der må ikke anvendes fedtopløsende midler.

Rengør køleluftslidserne efter behov.

Brug ikke højtryksrenser til rengøring af motorsaven. Den hårde vandstråle kan beskadige motorsavens dele.

2.6 Tilbehør

Monér kun sådanne værktøjer, sværd, savkæder, tilbehør eller teknisk lignende dele, som er godkendt af STIHL til denne motorsav. Kontakt din STIHL-forhandler, hvis du har spørgsmål vedrørende dette. Brug kun værktøj og tilbehør af høj kvalitet. I modsat fald er der risiko for ulykker eller skader på motorsaven.

STIHL anbefaler at anvende originale STIHL værktøjer, sværd, savkæder, kædehjul og tilbehør. Disse er i deres egenskaber optimalt tilpasset produktet og brugerens krav.

2.7 Tankning



Benzin er meget letantændeligt – hold afstand til åben ild – spild ikke brændstof – ryg ikke.

Motoren skal slukkes før tankning.

Tank ikke så længe motoren stadig er varm – brændstof kan løbe over – **brandfare!**

Åbn tankdækslet forsigtigt, så et evt. overtryk kan forsvinde langsomt, og så brændstoffet ikke sprøjter ud.

Tank kun på godt udluftede områder. Blev der spildt brændstof, skal motoresaven straks gøres ren. Skift tøj, hvis der er kommet brændstof på det.

Motorsavene kan som standard være udstyret med følgende tankdæksler:

Tankdæksel med klapbøjle (bajonettlukning)



Tankdækslet med klapbøjle (bajonettlukning) sættes rigtigt på plads, drejes til anslag og bøjlen lukkes.

Derved reduceres risikoen for, at tankdækslet løser sig på grund af vibrationer fra motoren, og at der løber brændstof ud.



Vær opmærksom på utætheder! Hvis der løber brændstof ud, må motoren ikke startes – **livsfare på grund af forbrændinger!**

2.8 Inden arbejdet påbegyndes

Motorsaven skal afprøves for driftssikkerhed – vær opmærksom på relevante afsnit i betjeningsvejledningen:

- Kontrollér brændstofsyste­met for tæthed, specielt de synlige dele som f.eks. tankdæksel, slangeforbindelser, brændstofhåndpumpe (kun på motorsave med brændstofhåndpumpe). Start ikke motoren ved utætheder eller skader – **brandfare!** Motorsaven skal repareres af en forhandler før ibrugtagning.
- funktionsdygtig kædebremse, forreste håndbeskytter
- korrekt monteret sværd
- korrekt strammet savkæde
- gashåndtag og gashåndtag­slås skal gå let – gashåndtaget skal fjedre tilbage til udgangsposition, når det slippes
- Kombiarmen skal let kunne stilles på **STOP, 0** eller \emptyset
- Kontrollér, at tændrørshætten sidder fast – ved en løs hætte kan der opstå gnister, som kan antænde udsivende brændstof-luftblanding – **brandfare!**
- Foretag ikke ændringer på betjenings- og sikkerhedsanordningerne
- Håndtagene skal være rene og tørre – fri for olie og snavs – vigtigt for en sikker føring af motorsaven
- Tilstrækkelig brændstof og kædesmørelie i tanken

Motorsaven må kun anvendes i driftssikker stand – **fare for ulykker!**

2.9 Start af motorsav

Kun på lige underlag. Sørg for at stå fast og sikkert. Hold godt fast i motorsaven – skæreudstyret må ikke berøre genstande eller jorden – fare for tilskadekomst på grund af løbende savkæde.

Motorsaven betjenes kun af en person. Der må ikke være andre personer inden for arbejdsområdet – heller ikke ved start.

Start ikke motorsaven, hvis savkæden befinder sig i en snitspalte.

Start motoren mindst 3 meter fra det sted, hvor der blev tanket op og ikke i lukkede rum.

Blokér kædebremsen inden starten – pga. den kørende savkæde **fare for kvæstelser!**

Start ikke motoren "i en hånd vending" – start som det er beskrevet i betjeningsvejledningen.

2.10 Under arbejdet

Sørg altid for at stå fast og sikkert. Pas på, hvis træets bark er vådt – **fare for at glide!**

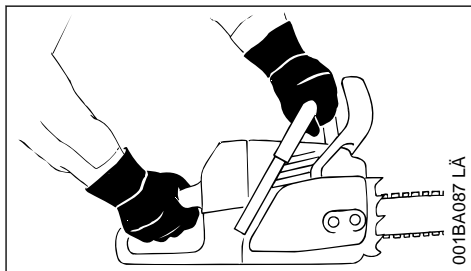

Hold altid motorsaven **med begge hænder**: Højre hånd på bageste håndtag – også hvis man er venstrehåndet. Tommelfingrene skal omslutte griberøret og håndtaget, så redskabet kan føres sikkert.

Ved truende fare eller i nødstilfælde skal motoren omgående standses – tryk kombiarmen/stopkontakten mod **STOP, 0** eller \emptyset .

Motorsaven må aldrig være tilkoblet uden opsyn.

Pas på, når det er glat, vådt, der ligger sne, is, på skråninger, i ujævnt terræn eller på frisk afskrælet bark – **fare for at glide!**

Pas ved træstubbe, rødder og grøfter – **fare for at snuble!**

Arbejd aldrig alene – overhold altid kaldeafstand til andre personer, som er uddannet i nødhjælp og som kan hjælpe om nødvendigt. Hvis der findes hjælpere på arbejdsstedet, skal de også bære beskyttelsesbeklædning (hjelm!) og må ikke stå direkte under de grene, der saves i.

Når man bærer høreværn, er ekstra opmærksomhed og omtanke nødvendigt – opfattelsen af advarende lyde (skrig, signallyde etc.) er begrænset.

Sørg for rettidige arbejds­pauser for at forebygge træthed og udmattelse – **fare for ulykker!**

Under savningen opstår støv (f.eks. træstøv), damp og røg, som kan være sundhedsfarlig. Ved

støvdudvikling skal der bæres støvbeskyttelsesmaske.

Når motoren kører: Savkæden kører videre i kort tid, efter at gashåndtaget er sluppet – efterløbs-effekt.

Ryg ikke ved brug af eller i nærheden af motorsaven – **brandfare!** Der kan slippe antændelige benzindampe ud af brændstofsyste-met.

Savkæden skal kontrolleres regelmæssigt med korte intervaller og straks ved mærkbare ændringer:

- Stands motoren, vent til savkæden er standset.
- Kontrollér stand og fastgørelse
- Vær opmærksom på skarpheden

Når motoren er i gang, må savkæden ikke berøres. Hvis savkæden blokeres af en genstand, skal motoren omgående slukkes – og først derefter må genstanden fjernes – **fare for kvæstelser!**

Før man forlader motorsaven, skal motoren slukkes.

Sluk motoren, når savkæden skal udskiftes. Hvis motoren går uønsket i gang – **fare for kvæstelser!**

Let antændeligt materiale (f.eks. træspåner, træbark, tørt græs, brændstof) bør holdes væk fra varm udstødningsgas og fra den varme lyd-dæmper – **brandfare!** Lyddæmpere med katalysator kan blive meget varme.

Arbejd aldrig uden kædesmøring, hold derfor øje med oliestanden i olietanken. Stop straks arbejdet, hvis oliestanden i olietanken er for lav, og fyld kædesmøreolie på – se også "Påfyldning af kædesmøreolie" og "Kontrol af kædesmøring".

Hvis motorsaven har været udsat for belastninger, den ikke er beregnet til (f.eks. voldsomme slag eller hvis den er faldet ned), skal man ubetinget sikre sig, at den er i driftssikker stand, inden den fortsat bruges – se også afsnittet "Før arbejdsstart".

Især brændstofsyste-mets tæthed og sikkerhedsanordningernes funktionsdygtighed skal afprøves. Motorsave som ikke er driftssikre må under ingen omstændigheder benyttes. I tvivlstilfælde skal forhandleren spørges til råds.

Vær opmærksom på korrekt motortomgang, således at savkæden ikke længere bevæger sig, når gashåndtaget slippes. Kontrollér regelmæssigt tomgangsindstillingen og justér den eventu-

elt. Hvis savkæden alligevel drejer rundt i tomgang, bør en forhandler reparere det.



Motorsaven danne giftige udstødningsgasser, så snart motoren kører. Disse gasser kan være lugtfri og usynlige, samt indeholder uforbrændte kulbrinter og benzol. Arbejd aldrig med motorsaven i lukkede eller dårligt ventilerede rum – heller ikke med katalysator.

Ved arbejde i grøfter, uddybninger eller under trange forhold, skal der sørges for tilstrækkelig luftudskiftning – **livsfare på grund af forgiftning!**

Ved utilpashed, hovedpine, synsforstyrrelser (f.eks. aftagende synsfelt), høreforstyrrelser, svimmelhed, dårlig koncentrationsevne etc. skal arbejdet straks stoppes – disse symptomer kan bl.a. skyldes for høje koncentrationer af udstødningsgasser – **fare for ulykker!**

2.11 Efter arbejdet

Sluk motoren, blokér kædebremsen og sæt kædebeskyttelsen på.

2.12 Opbevaring

Hvis motorsaven ikke er i brug, skal den stilles til side på en måde, så den ikke er til fare for nogen. Motorsaven skal sikres mod at uvedkommende kan få adgang til den.

Opbevar motorsaven sikkert i et tørt rum.

2.13 Vibrationer

Længerevarende brug af maskinen kan medføre vibrationsbetinget nedsat blodomløb i hænderne ("døde hvide fingre").

Der kan ikke fastsættes en generel gyldig brugsperiode, da det afhænger af påvirkning fra flere faktorer.

Brugsperioden forlænges med:

- beskyttelse af hænderne (varme handsker)
- pauser

Brugsperioden forkortes ved:

- særlige, personlige anlæg for dårligt blodomløb (kendetegn: ofte kolde fingre, kriblen)
- lave udetemperaturer
- gribekraftens styrke (kraftigt greb hindrer blodomløbet)

Ved regelmæssig, længerevarende brug af redskabet og ved gentagen forekomst af tilsvarende tegn (f.eks. kriblen i fingrene) anbefales en lægeundersøgelse.

2.14 Vedligeholdelse og reparationer

Sluk altid motoren før der foretages reparationer, rengøring og service på skæreudstyret. Hvis savkæden starter utilsigtet – **fare for kvæstelser!**

Undtagelse: indstilling af karburator og tomgang.

Sørg for service på motorsaven med jævne mellemrum. Foretag kun vedligeholdelse og reparationer, som er beskrevet i betjeningsvejledningen. Alt andet arbejde skal foretages af en forhandler.

STIHL anbefaler, at alt vedligeholdelsesarbejde og alle reparationer kun udføres af en STIHL-forhandler. STIHL-forhandlerne bliver regelmæssigt tilbudt uddannelse og får stillet tekniske informationer til rådighed.

Anvend kun førsteklasses reservedele. I modsat fald er der risiko for ulykker eller skader på motorsaven. Kontakt din STIHL-forhandler, hvis du har spørgsmål vedrørende dette.

Foretag ikke ændringer på motorsaven – dette kan påvirke sikkerheden – **fare for ulykker!**

Sæt kun motorsaven i gang, ved trukket tændrørshætte eller ved udskruet tændrør, hvis kombiarmen står på **STOP, 0** eller \odot – **brandfare** på grund af tændgnister uden for cylinderen!

Opbevar ikke motorredskabet i nærheden af åben ild - på grund af brændstof **brandfare!**

Afprøv tankdækslet regelmæssigt for tæthed.

Anvend kun upåklagelige tændrør, som er anbefalet af STIHL – se "Tekniske Data".

Afprøv tændkablet (upåklagelig isolation, fast tilslutning).

Afprøv om lyddæmperen virker upåklageligt.

Arbejd ikke uden eller med en defekt lyddæmper – **brandfare, høreskader!**

Berør ikke en varm lyddæmper – **fare for forbrænding!**

Antivibrationselementernes stand påvirker vibrationsforholdet – kontrollér antivibrationselementerne regelmæssigt.

Kontrollér kædefangeren – udskift den, hvis der er beskadiget.

Sluk motoren

- ved afprøvning af kædestramningen
- ved efterspænding af savkæden
- ved udskiftning af savkæden
- ved afhjælpning af fejl

følg slibevejledningen – hold altid savkæden og sværdet i en upåklagelig tilstand for en sikker håndtering, savkæden rigtigt slebet, spændt og godt smurt.

Udskift savkæde, sværd og kædehjul rettidigt.

Afprøv jævnligt om koblingstromlen virker upåklageligt.

Opbevar kun brændstof og kædesmøreolie i beholdere, der er godkendt hertil og hvorpå indholdet er registreret. Skal opbevares på et tørt, køligt og sikkert sted, beskyttet mod lys og sol.

Stands motoren omgående, hvis der er fejl i kædebremstens funktion – **fare for kvæstelser!** Opsøg en forhandler – anvend ikke motorsaven, før fejlen er afhjulpel - se "Kædebremse".

3 Reaktionskræfter

De hyppigst optrædende reaktionskræfter er tilbageslag, tilbageskud og trækning.

3.1 fare på grund af tilbageslag

Tilbageslag kan medføre livsfarlige snitsår.

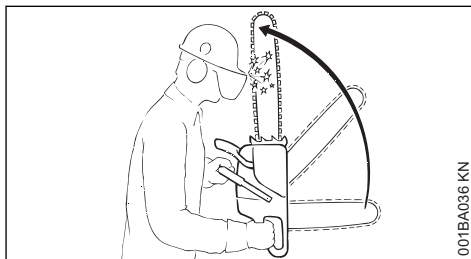

001BA036 KN

Ved et tilbageslag (kickback) bliver sagen pludseligt og ukontrolleret slynget tilbage mod brugeren.

3.2 Et tilbageslag opstår f.eks. hvis

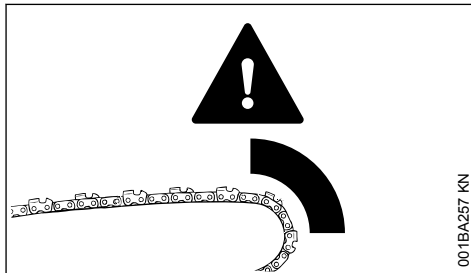

001BA257 KN

- savkæden i området omkring den øverste fjerdedel af sværdspidsen utilsigtet rammer træ eller en fast genstand – f.eks. hvis den ved afgrening utilsigtet rammer en anden gren
- savkæden i sværdspidsen kommer i klemme et øjeblik i snittet

3.3 Quickstop-kædebremse:

Med den reduceres faren for tilskadekomst i bestemte situationer – selve tilbageslaget kan ikke forhindres. Ved udløsning af kædebremsen standser savkæden inden for en brøkdel af et sekund – se kapitel "Kædebremse" i denne betjeningsvejledning.

3.4 Reducér faren for tilbageslag

- Ved at arbejde rigtigt og med omtanke
- Ved at holde motorsaven med begge hænder i et sikkert greb
- Ved kun at save med fuld gas
- Ved at iagttage sværdspidsen
- Ved ikke at save med sværdspidsen
- Ved at være forsigtig med små seje grene, lavt krat og skud – savkæden kan hænge fast i dem
- Ved aldrig at save i to grene på en gang
- Ved ikke at arbejde for langt foroverbøjet
- Ved ikke at save over skulderhøjde
- Ved at være yderst forsigtig med at sætte sværdet ned i et påbegyndt snit
- ved kun at "stikke i", hvis man er fortrolig med denne arbejdsteknik
- Ved at være opmærksom på stammens position og de kræfter, som lukker snittets spalte og kan klemme savkæden fast
- Ved kun at arbejde med rigtigt slebet og strammet savkæde – ikke for stor dybdebe-grænserafstand
- Ved at bruge tilbageslagsreducerende savkæde og sværd med lille sværdhoved

3.5 Indtrækning (A)

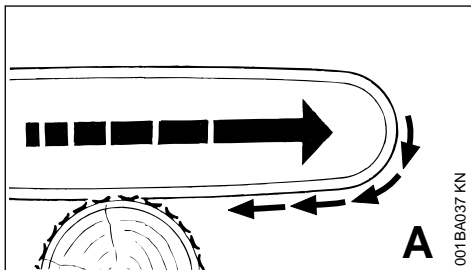

Hvis savkæden ved savning med undersiden af sværdet – forhåndssnit – kommer i klemme eller rammer en fast genstand i træet, kan motorsaven med et ryk blive trukket hen mod stammen. **Sæt altid barkstøtten sikkert til for at undgå dette.**

3.6 Tilbagestød (B)

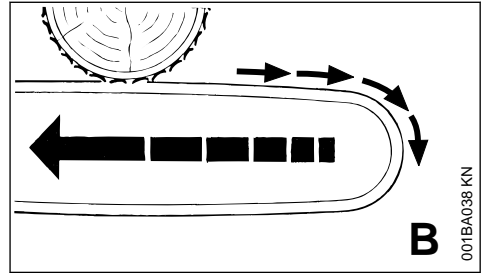

Under savning med oversiden af sværdet – baghåndssnit – kan savkæden komme i klemme eller støde mod en fast genstand i træet. Derved kan motorsaven pludselig blive slynget tilbage mod brugeren – **dette undgås:**

- Ved at undgå at oversiden af sværdet kommer i klemme
- Drej ikke sværdet midt i snittet

3.7 Yderste forsigtighed er påbudt

- Ved træer, som hænger ned
- Ved stammer, som pga. uheldigt fald står under spænding mellem andre træer
- Ved arbejde i stormfald

I disse tilfælde må der ikke arbejdes med motorsaven – i stedet bruges trækanordning, wirespil eller traktor.

Frit liggende eller friskårne stammer trækkes ud. Skal helst bearbejdes på frie pladser.

Dødt træ (tyndt, frønnet eller dødt træ) udgør en betydelig, uberegnelig fare. Det er meget svært eller så godt som umuligt at identificere faren. Brug hjælpemidler som wirespil eller traktor.

Ved **fældning i nærheden af gader, banestrækninger, el-ledninger** osv. skal der arbejdes med særlig omtanke. Om nødvendigt informeres politi, el-forsyningsvirksomhed eller togmyndigheder.

4 Arbejdsteknik

Savning og fældning samt alt arbejde, der er forbundet hermed (forhug, afgrening osv.) må kun udføres af personer, som er uddannet og skolet heri. Personer, der ikke har erfaring med motor-

saven eller arbejdsteknikkerne, bør ikke udføre dette arbejde – høj risiko for ulykker!

Fældningsarbejde skal ubetinget udføres iht. de nationale forskrifter for fældningsteknik.

4.1 Savning

Arbejd ikke med startgasstilling. Motoromdrejningstallet kan ikke reguleres i denne gashåndtagsstilling.

Arbejd roligt og med omtanke – og kun ved gode lys- og synsforhold. Vær ikke til fare for andre – arbejd med omtanke.

Det anbefales førstegangsbrugere at øve sig i at skære rundtræ på en savbuk – se "Savning af tyndt træ".

Anvend det korteste mulige sværd: Savkæde, sværd og kædehjul skal passe til hinanden og til motorsaven.

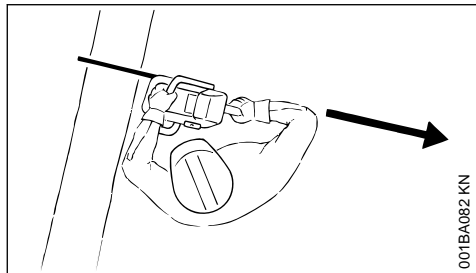

Ingen kropsdele må befinde sig inden for **savkædens** udsvingningsområde.

Træk altid kun motorsaven ud af træet, mens savkæden kører.

Brug kun motorsaven til at save med – ikke til at vippe eller skovle grene eller rodstykker væk med.

Skær ikke frithængende grene over nedefra.

Udvis forsigtighed ved skæring i krat og unge træer. Tynde skud kan blive grebet af savkæden og slynget i retning af brugeren.

Udvis forsigtighed ved skæring af splintret træ – **Fare for kvæstelser fra træstykker, der rives med!**

Lad ikke nogen fremmedlegemer komme i nærheden af motorsaven: Sten, søm osv. kan slynge rundt og beskadige savkæden. Motorsaven kan slå opad – **fare for ulykker!**

Når en roterende savkæde rammer en sten eller en anden hård genstand, kan der dannes gni-

ster, som under visse omstændigheder kan antænde letantændelige stoffer. Også tørre planter og krat er letantændelige, især under varme og tørre vejrforhold. Ved brandfare må motorsaven ikke anvendes i nærheden af letantændelige stoffer, tørre planter eller krat. Spørg altid den ansvarlige skovmyndighed, om der er brandfare.



På en skråning skal man altid stå oven for eller ved siden af stammen eller det liggende træ. Vær opmærksom på stammer, som ruller ned.

Ved arbejde i højden:

- Anvend altid løfteplatform
- Stå aldrig på en stige eller i et træ
- arbejd aldrig på ustabilt underlag
- arbejd aldrig over skulderhøjde
- Arbejd aldrig kun med én hånd

Sæt motorsaven med fuld gas ind i snittet og sæt barkstøtten godt fast – begynd først nu at save.

Arbejd aldrig uden barkstøtte, saven kan rive brugeren fremad. Sæt altid barkstøtten sikkert fast.

Til sidst i snittet støttes motorsaven ikke længere af skæreudstyret i snittet. Brugeren skal absorbere motorsavens vægkraft – **fare for at miste kontrollen!**

Savning i tyndt træ:

- Brug en stabil, faststående spændeanordning – savbuk
- Hold ikke træet fast med foden
- Andre personer må hverken holde træet fast eller hjælpe på anden vis

Afgrening:

- Brug en savkæde med kun lidt tilbageslag
- Støt så vidt muligt motorsaven
- Afgren ikke, mens du står på stammen
- Ved ikke at save med sværdspidsen
- Vær opmærksom på grene, som står under spænding
- Ved aldrig at save i to grene på en gang

Liggende eller stående træ under spænding:

Sørg ubetinget for at overholde den rigtig rækkefølge af snittene (først trykside (1), derefter trækside (2)), ellers kan skæreudstyret komme i klemme i snittet eller slå tilbage – **fare for kvæstelser!**

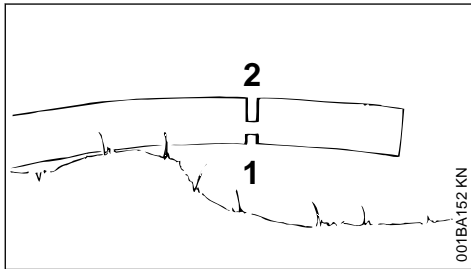
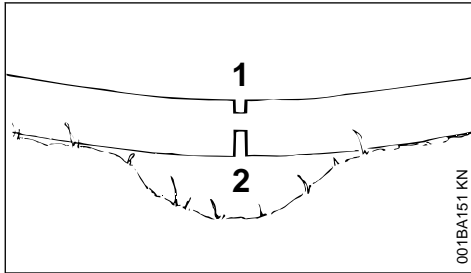

- ▶ Sav aflastningssnit i tryksiden (1)
- ▶ Sav skillesnit i træksiden (2)

Ved skillesnit nedfra og opad (baghåndssnit) – **fare for tilbageslød!**

BEMÆRK

Liggende træ må ikke berøre jorden på skærestedet – dette kan beskadige savkæden.

Længdesnit:

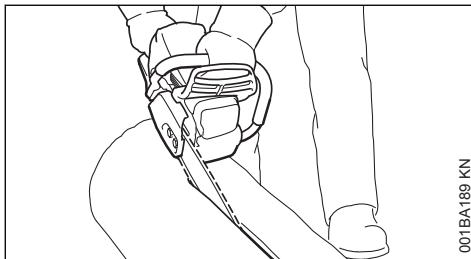

Savteknik uden brug af barkstød – fare for at blive trukket ind – sæt sværdet til i en så flad vinkel

kel som muligt – gå yderst forsigtigt frem – øget **fare for tilbageslag!**

4.2 Klargøring af fældning

I fældningsområdet må der kun opholde sig personer, som er beskæftiget med fældningen.

Kontrollér, at ingen opholder sig i fareområdet under et træ, som fældes – råb høres ikke under motorlarm.

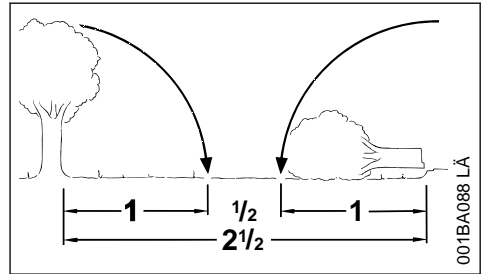

Afstand til næste arbejdsplads skal være mindst 2 1/2 trælængder.

Fastlæggelse af fælderetning og flugtvej

Vælg et område, som træet, der fældes, kan falde ned på.

Overhold derved:

- træets naturlige hældning
- usædvanlig kraftig grenvækst, asymmetrisk vækst, træskader
- Vindretning og vindhastighed – udfør ikke fældning under kraftig vind
- Skråningens retning
- Nabotræer
- Snelast
- Træets helhedstilstand – vær især forsigtig ved skader på stammen eller dødt træ (tørt, råddent eller dødt træ)

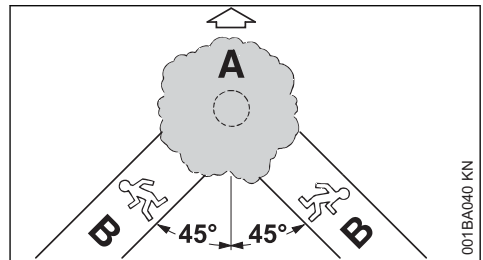

A Fælderetning

B Undvigelsesvej (analog flugtvej)

- Forbered flugtveje for alle involverede – ca. 45° skråt og modsat fælderetningen
- Rengør flugtvejen, fjern hindringer
- Læg værktøj og redskaber i en sikker afstand – men ikke uden for rækkevidde
- Ophold dig kun ved siden af træstammen, som falder, under fældningen, og gå kun sidelæns tilbage til flugtvejen
- Opret en flugtvej på skråningen parallelt med hældningen
- Hold øje med faldende grene og trækronen, når du fjerner dig

Forberedelse af arbejdsområdet ved stammen

- Fjern grene, krat og hindringer fra arbejdsområdet omkring stammen – sørg for at alle involverede kan stå stabilt
- Gør grundigt rent omkring stammens fod (fx med en økse) – sand, sten og andre fremmedlegemer gør savkæden sløv

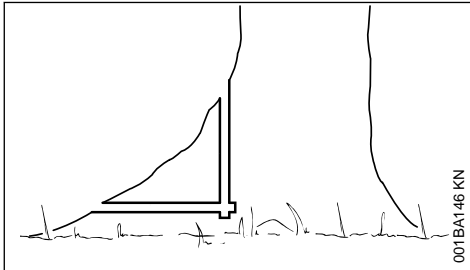

- sav store rødder af: først den største rod – først lodret, så vandret – kun i sundt træ

4.3 Forhug

Gør forhugget klar

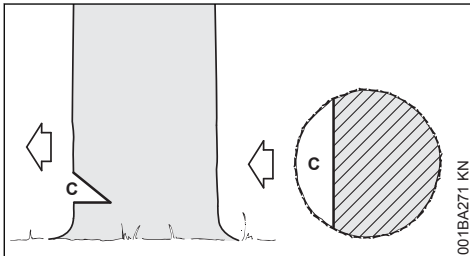

Forhugget (C) bestemmer fælderetningen.

Vigtigt:

- Sæt forhugget i en lige vinkel til fælderetningen
- Sav så tæt på jorden som muligt
- Hug ind til cirka 1/5 til maks. 1/3 af stammens diameter

Fastlæg fælderetningen – med en fædeliste på hætte og ventilatorhus

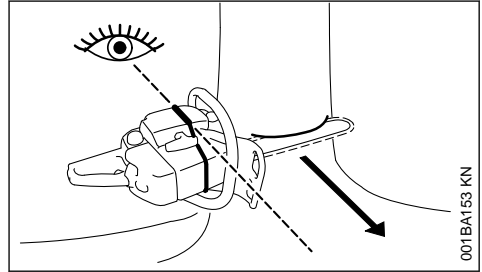

Denne motorsav er udstyret med en fædeliste på hætte og ventilatorhus. Brug denne fædeliste.

Savning af forhug

Når forhugget saves, skal motorsaven anlægges, så forhugget får en ret vinkel i forhold til fælderetningen.

Der er forskellige tilladte rækkefølger, når man laver forhug med bundsnit (vandret snit) og tagsnit (skråt snit) – følg de landespecifikke bestemmelser om fældningsteknik.

- ▶ Sav bundsnittet (vandret snit)
- ▶ Sav tagsnittet (skråt snit) ca. 45°- 60° til bundsnittet

Kontrol af fælderetningen

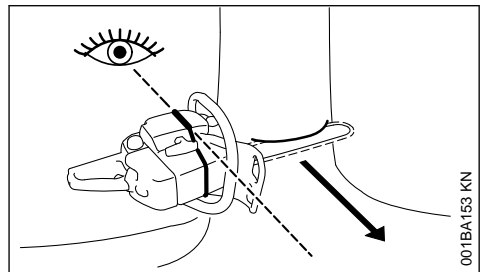

- ▶ Læg motorsaven med sværdet ind i forhugget. Fædelisten skal vise i retning af den fastlagte fælderetning – om nødvendigt skal fælderetningen korrigeres med tilsvarende eftersavning af forhugget

4.4 Splintsnit

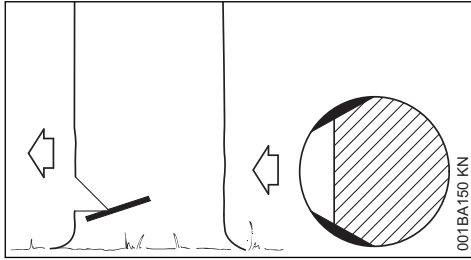

Ved træ med lange fibre forhindrer splintsnit, at splintræet flænses op under fældningen af stammen – sav ind på begge sider af stammen på højde med forhuggets bund cirka 1/10 af stammens diameter – ved tykkere stammer højest til sværdets bredde.

Undgå splintsnit ved sygt træ.

4.5 Grundlæggende om fældesnittet

Stubmål

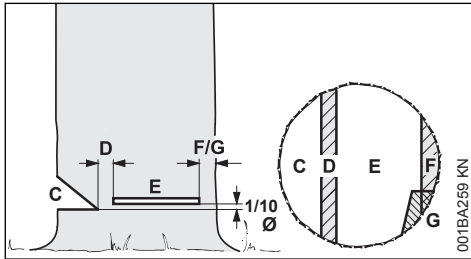

Forhugget (C) bestemmer fælderetningen.

Fældedekammen (D) fører træet ned mod jorden som et hængsel.

- Fældedekammens bredde: ca. 1/10 af stammens diameter
- Sav under ingen omstændigheder ind i fældedekammen under fældesnittet – ellers kan den planlagte falderetning afvige – **Fare for ulykker!**
- lad fældedekammen stå ved rådne stammer

Træet fældes med **fældesnittet (E)**.

- nøjagtigt vandret
- 1/10 (min. 3 cm) af stammens diameter over forhuggets bund (C)

Holdebåndet (F) eller **sikkerhedsbåndet (G)** støtter træet og sikrer det mod at falde før tid.

- Båndets bredde: ca. 1/10 til 1/5 af stammens diameter

- Sav under ingen omstændigheder i båndet under fældesnittet
- lad et bredere bånd stå ved rådne stammer

Indstik

- som aflastningsnit ved afkortning
- ved snittearbejde

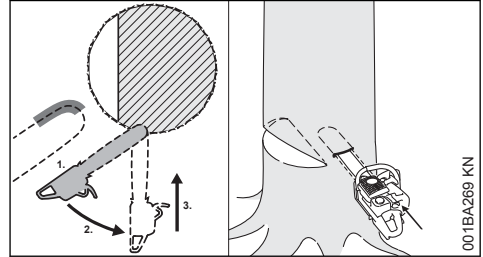

- brug savkæde med minimalt returslag, og vær særligt forsigtig

1. Sæt sværdet til med undersiden af spidsen – ikke med oversiden – **Fare for returslag!** Sav ind med fuld gas, til sværdet ligger i stammen i dobbelt bredde. 2. Sving langsomt i indstikksposition – **fare for tilbageslag og tilbageskud!** 3. Stik forsigtigt ind – **fare for returskud!**

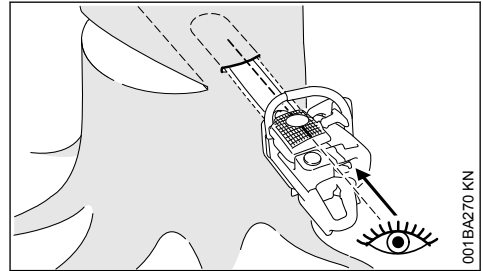

Brug stiklisten, hvis muligt. Stiklisten og overhvhv. undersiden af sværdet er parallelle.

Under indstikning hjælper stiklisten til at udforme fældedekammen parallelt, dvs. med samme tykkelse over det hele. Før dertil stiklisten parallelt til forhugget.

Fældekil

Brug fældekil så tidligt som muligt, så snart der ikke forventes forhindringer af snitføringen. Sæt fældekil ind i fældesnittet, og driv den ind med egnet værktøj.

Brug kun aluminiums- eller plastkiler – ikke stålkiler. Stålkiler kan føre til store skader på savkæden og forårsage et farligt returslag.

Vælg en egnet fældekle afhængigt af stammens diameter og af snitfugens bredde (analog til fæl-desnit (E)).

Kontakt din STIHL-forhandler angående valg af fældekle (egnet længde, bredde og højde).

4.6 Valg af egnet fæl-desnit

Valget af et egnet fæl-desnit er afhængigt af de samme betingelser, som skal overholdes under fastlæggelse af fælderetning og flugtvej.

Der skelnes mellem flere forskellige eksempler af disse betingelser. I denne brugsvejledning beskrives kun de to hyppigst forekommende eksempler:

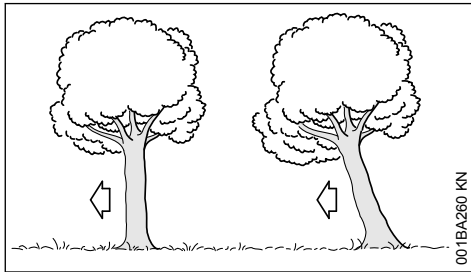

venstre side:	Normalt træ – lodret stående træ med ensartet trækroner
højre side:	Nedhæng – trækroner læner i fælde-retningen

4.7 Fæl-desnit med sikkerhedsbånd (normalt træ)

A) Tynde stammer

Dette fæl-desnit skal udføres, hvis stammens diameter er mindre end motorsavens faktiske snit-længde.

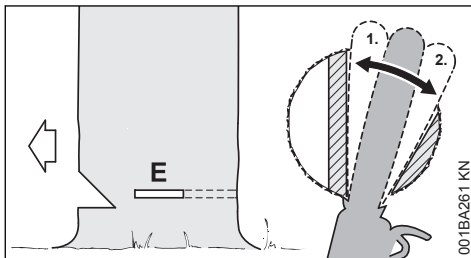

Råb "Pas på!", før fæl-desnittet påbegyndes.

- ▶ Stikning af fæl-desnittet (E) – stik sværdet fuld-stændigt i

- ▶ Sæt barkstødet bag fælde-kammen, og brug det som drejepunkt – flyt motorsaven så lidt som muligt
- ▶ Udform fæl-desnittet indtil fælde-kammen (1) – Sav ikke i fælde-kammen
- ▶ Udform fæl-desnittet indtil sikkerhedsbåndet (2) – Sav ikke i sikkerhedsbåndet

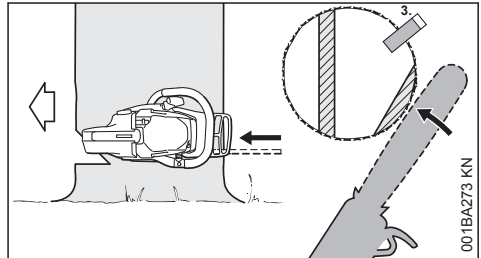

- ▶ Placer fælde-kilen (3)

Råb igen "Pas på!", umiddelbart før træet falder.

- ▶ Skær gennem sikkerhedsbåndet udefra, hori-sontalt i fæl-desnittets niveau med strakte arme

B) Tykke stammer

Dette fæl-desnit skal udføres, hvis stammens dia-meter er større end motorsavens faktiske snit-længde.

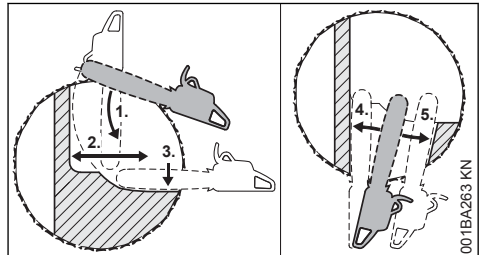

Råb "Pas på!", før fæl-desnittet påbegyndes.

- ▶ Sæt barkstød på højde med fæl-desnittet, og brug det som drejepunkt – flyt motorsaven så lidt som muligt
- ▶ Sværdets spids går ind i træet (1) før fælde-kammen – før motorsaven helt vandret, og drej den så langt som muligt
- ▶ Udform fæl-desnittet indtil fælde-kammen (2) – Sav ikke i fælde-kammen
- ▶ Udform fæl-desnittet indtil sikkerhedsbåndet (3) – Sav ikke i sikkerhedsbåndet

Fæl-desnittet fortsættes fra stammens over for liggende side.

Hold derved øje med, at det andet snit ligger på samme niveau som det første snit.

- ▶ Stik i fæl-desnit

- ▶ Udform fældesnittet indtil fældekammen (4)
 - Sav ikke i fældekammen
- ▶ Udform fældesnittet indtil sikkerhedsbåndet (5)
 - Sav ikke i sikkerhedsbåndet

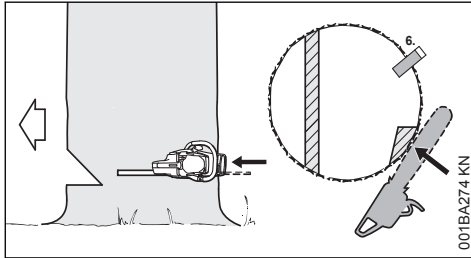

- ▶ Placer fældekilen (6)

Råb igen "Pas på!", umiddelbart før træet falder.

- ▶ Skær gennem sikkerhedsbåndet udefra, horisontalt i fældesnittets niveau med strakte arme

4.8 Fældesnit med holdebånd (nedhæng)

A) Tynde stammer

Dette fældesnit skal udføres, hvis stammens diameter er mindre end motorsavens faktiske snitlængde.

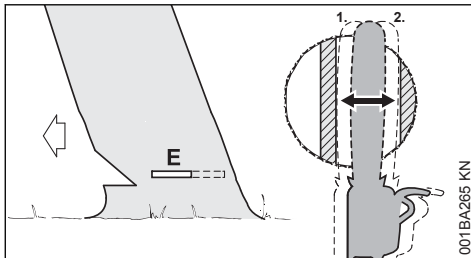

- ▶ Stik sværdet ind i stammen, indtil den kommer ud på den anden side
- ▶ Udform fældesnittet (E) indtil fældekammen (1)
 - nøjagtigt vandret
 - Sav ikke i fældekammen
- ▶ Udform fældesnittet til holdebåndet (2)
 - nøjagtigt vandret
 - Sav ikke i holdebåndet

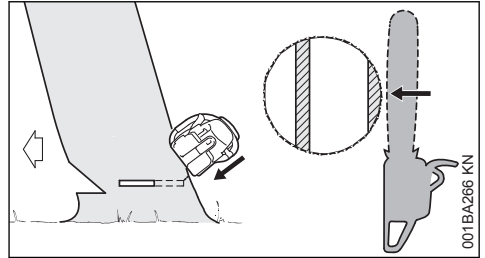

Råb igen "Pas på!", umiddelbart før træet falder.

- ▶ Skær gennem holdebåndet udefra, skråt fra oven med strakte arme

B) Tykke stammer

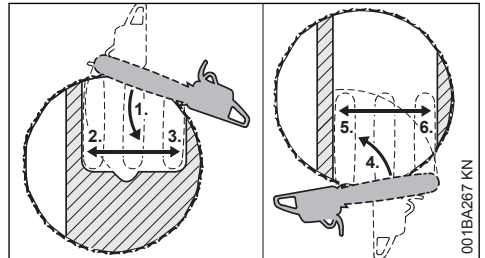

Dette fældesnit skal udføres, hvis stammens diameter er større end motorsavens faktiske snitlængde.

- ▶ Sæt barkstød bag holdebåndet, og brug det som drejepunkt – flyt motorsaven så lidt som muligt
- ▶ Sværdets spids går ind i træet (1) før fældekammen – før motorsaven helt vandret, og drej den så langt som muligt
 - Sav ikke i holdebåndet og fældekammen
- ▶ Udform fældesnittet indtil fældekammen (2)
 - Sav ikke i fældekammen
- ▶ Udform fældesnittet indtil holdebåndet (3)
 - Sav ikke i holdebåndet

Fældesnittet fortsættes fra stammens over for liggende side.

Hold derved øje med, at det andet snit ligger på samme niveau som det første snit.

- ▶ Sæt barkstødet bag fældekammen, og brug det som drejepunkt – flyt motorsaven så lidt som muligt
- ▶ Sværdets spids går ind i træet (4) før holdebåndet – før motorsaven helt vandret, og drej den så langt som muligt
- ▶ Udform fældesnittet indtil fældekammen (5)
 - Sav ikke i fældekammen
- ▶ Udform fældesnittet indtil holdebåndet (6)
 - Sav ikke i holdebåndet

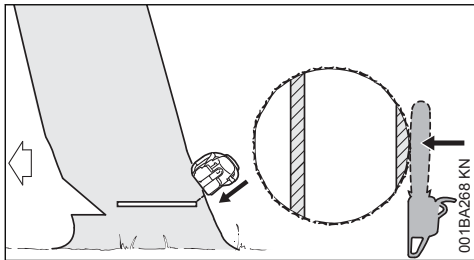

Råb igen "Pas på!", umiddelbart før træet falder.

- Skær gennem holdebåndet udefra, skråt fra oven med strakte arme

5 Skæreudstyr

Savkæde, sværd og kædehjul udgør skæreudstyret.

Det skæreudstyr, som leveres sammen med motorsaven, er optimalt afstemt efter den.

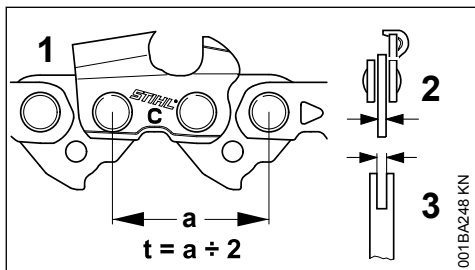

- Savkædens (1), kædehulets og styrestjernens deling (t) på Rollomatic sværdet skal stemme overens
- Savkædens (1) drivledstykke (2) skal være afstemt efter sværdets notbredde (3)

Ved parring af komponenter, der ikke passer sammen, kan disse allerede efter kort driftstid lide uoprettelig skade.

5.1 Kædebeskyttelse

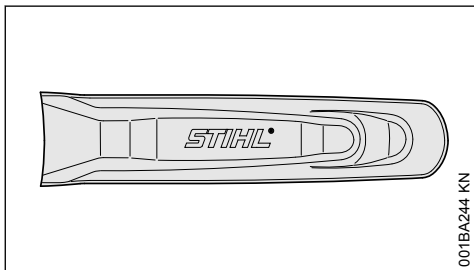

Leveringsomfanget indbefatter en kædebeskyttelse, som passer til skæreudstyret.

Hvis der anvendes sværd med forskellige længder på en motorsav, skal der altid anvendes en passende kædebeskyttelse, som dækker det komplette sværd.

Angivelsen af længden af det dertil passende sværd er præget på siden af kædebeskyttelsen.

Ved sværd, der er længere end 90 cm, er det påkrævet med en kædebeskyttelsesforlængelse. Ved sværd, der er længere end 120 cm kræves to kædebeskyttelsesforlængelser.

Alt efter version følger forlængelsen til kædebeskyttelsen med ved leveringen eller den fås som specialtilbehør.

5.2 Montering af kædebeskyttelsesforlængelse

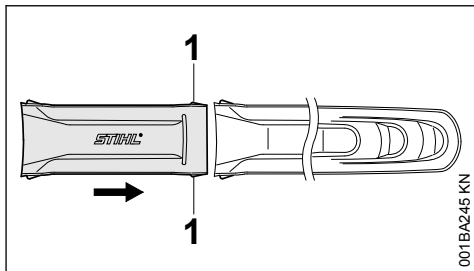

- Sæt kædebeskyttelsesforlængelse og kædebeskyttelse sammen – palerne (1) skal klikke fast i kædebeskyttelsen

6 Montering af sværd og savkæde (kædespænding i siden)

6.1 Afmontering af kædehjulsdæksel

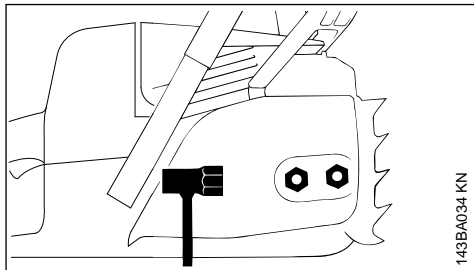

- Skru møtrikkerne af og tag kædehjulsdækslet af

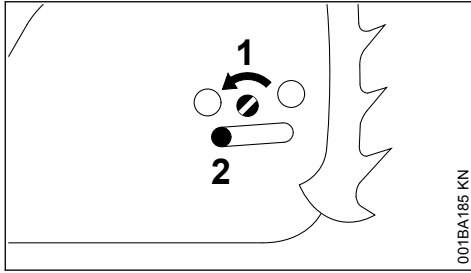

001BA185 KN

- ▶ Skru skruen (1) venstre om, til spændeskyderen (2) ligger til mod husudspringen til venstre

6.2 Løsning af kædebremse

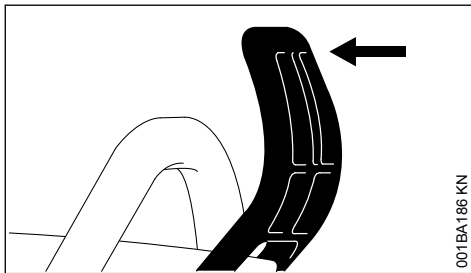

001BA186 KN

- ▶ Træk håndbeskyttelsen i retning mod griberøret, til den går hørbart i hak - kædebremsen er løsnet

6.3 Påsætning af savkæde

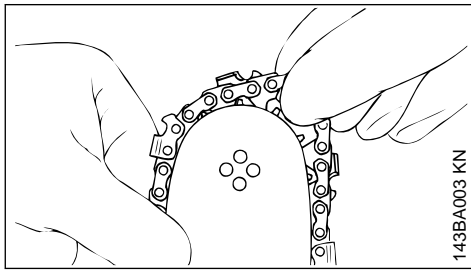

143BA003 KN



ADVARSEL

Tag beskyttelsehandsker på - fare for tilskadekomst pga. skarpe skæretænder

- ▶ Læg savkæden på, begynd ved sværdets spids

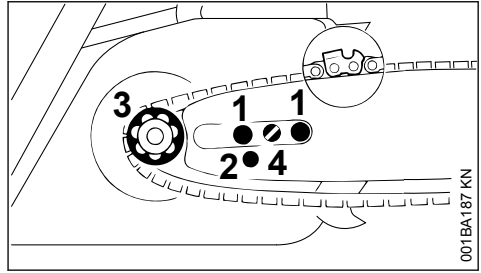

001BA187 KN

- ▶ Læg sværdet over skrue (1) – savkædens skærekanten skal pege mod højre
- ▶ Læg fastgøringsboringen (2) over tapperne på spændeskyderen – og læg samtidig savkæden over kædehjulet (3)
- ▶ Drej skruen (4) højre om, indtil savkæden kun hænger en anelse ned - og drivleddenes tapper lægger sig ind i sværdnoten
- ▶ Sæt kædehjulsdækslet på igen - og stram kun møtrikkerne lidt med hånden
- ▶ gå videre med "Spænding af savkæde"

7 Montering af sværd og savkæde (hurtigspænding af kæde)

7.1 Afmonter kædehjulsdækslet

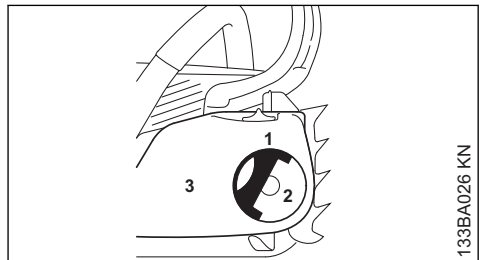

133BA026 KN

- ▶ Klap grebet (1) ud (til det går i hak)
- ▶ Drej vingemøtrikken (2) venstre om, til den hænger løst i
- ▶ kædehjulsdækslet (3)
- ▶ Tag kædehjulsdækslet af

7.2 Monter spændeskive

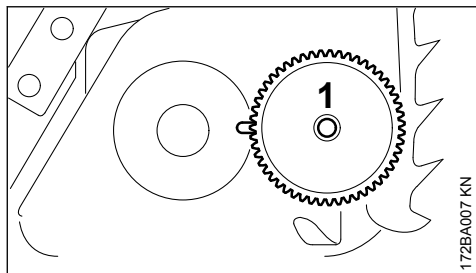

172BA007 KN

- ▶ Tag spændeskiven (1) af og vend den om

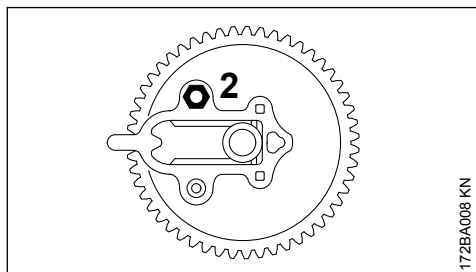

172BA008 KN

- ▶ Skru møtrikken (2) af

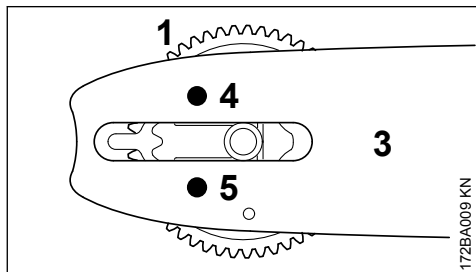

172BA009 KN

- ▶ Anbring spændeskive (1) og sværd (3) således, at gevindtappen (4) rager igennem sværdets boring og den korte styretap (5) rager ind i sværdets boring

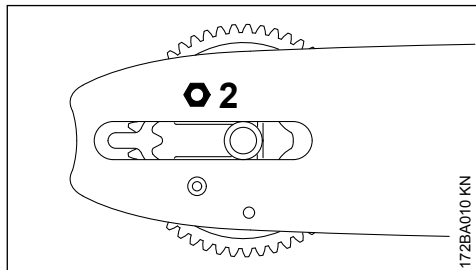

172BA010 KN

- ▶ Sæt møtrikken (2) på og skru den på gevindtappen med hånden til anslag

7.3 Løsn kædebremsen

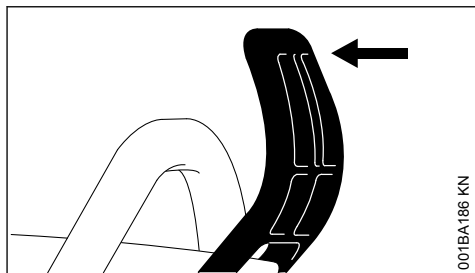

001BA186 KN

- ▶ Træk håndbeskytteren i retning mod håndtagsrøret, til den går hørbart i hak – kædebremsen er løst

7.4 Læg savkæden på

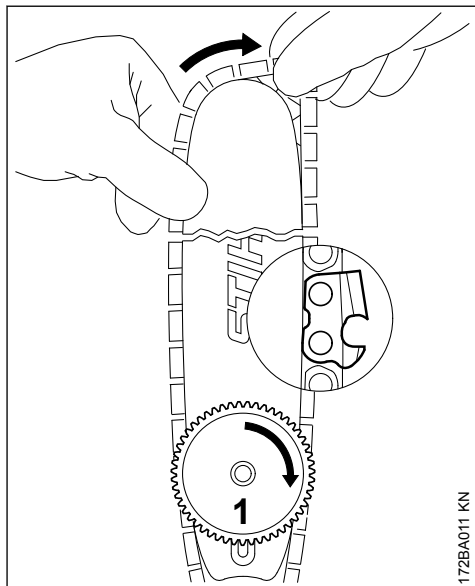

172BA011 KN

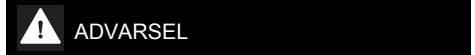

Tag beskyttelsehandsker på – fare på grund af skarpe skærekanten

- ▶ Monter savkæden - begynd ved sværdspidsen - vær opmærksom på spændeskivens og skærekanternes placering
- ▶ Drej spændeskiven (1) mod højre til anslag
- ▶ Drej sværdet, så spændeskiven peger hen mod brugeren

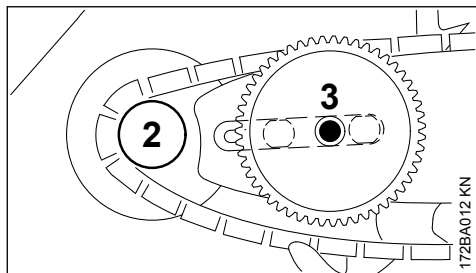

- ▶ Læg savkæden over kædehjulsdækslet (2)
- ▶ Læg sværdet til - kraveskruen (3) rager gennem spændeskivens boring - de to korte kraveskruers hoveder rager ind i sværdets langhul

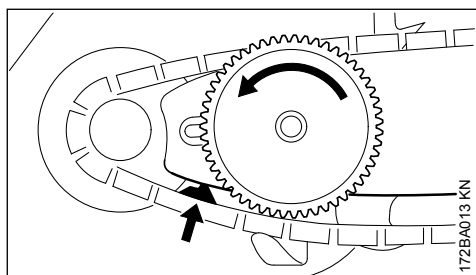

- ▶ Læg drivledet i sværdets not (se pilen) og drej spændeskiven mod venstre indtil stop

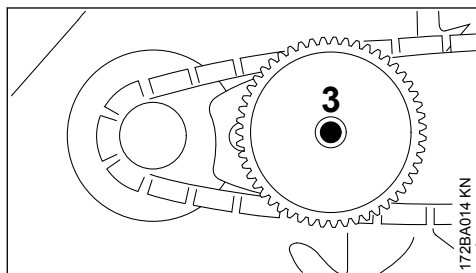

- ▶ Sæt kædehjulsdækslet til, kraveskruen (3) rager ind i midten af vingemøtrikken

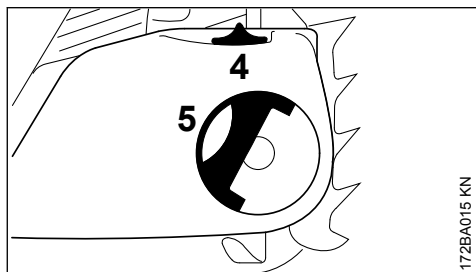

Ved påsætning af kædehjulsdækslet skal spændehjulets tænder og spændeskiven gribe ind i hinanden, evt. skal

- ▶ spændehjulet (4) drejes en smule, indtil kædehjulsdækslet kan skubbes helt ind mod motorhuset
- ▶ Klap grebet (5) ud (til det går i hak)
- ▶ Sæt vingemøtrikken på og spænd den lidt
- ▶ fortsæt med "Spænd savkæden"

8 Spænding af savkæde (kædespænding i siden)

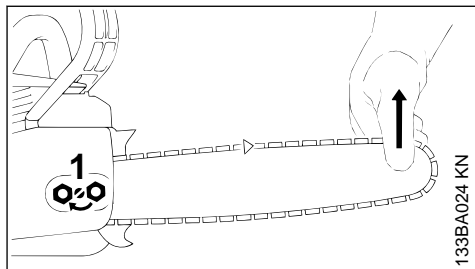

Til efterspænding under driften:

- ▶ Standsning af motor
- ▶ Løsn møtrikkerne
- ▶ Løft sværdet op i spidsen
- ▶ drej skruen (1) højre om med en skruetrækker, indtil savkæden ligger til på undersiden af sværdet
- ▶ Løft stadig sværdet op og spænd møtrikkerne fast
- ▶ derefter: se "Kontrol af savkædens spænding"

En ny savkæde skal efterstrammes oftere end en kæde, der har været brugt i længere tid!

- ▶ Kontrollér kædespændingen hyppigt - se "Driftshenvisninger"

9 Spænding af savkæde (hurtigspænding af kæde)

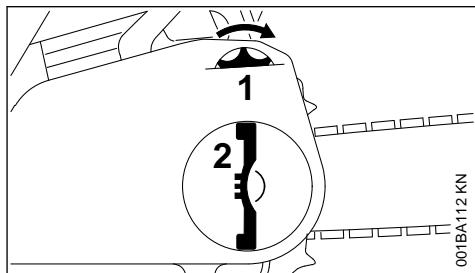

Til efterspænding under driften:

- ▶ Slukning af motor
- ▶ Klap vingemøtrikkens greb op og løs den
- ▶ Drej spændehjulet (1) mod højre indtil stop
- ▶ Spænd vingemøtrikken (2) fast med hånden
- ▶ Klap vingemøtrikkens greb ind
- ▶ derefter: se "Kontrol af savkædens spænding"

En ny savkæde skal efterstrammes oftere end en kæde, der har været brugt i længere tid!

- ▶ Kontrollér kædespændingen hyppigt - se "Driftshenvisninger"

10 Kontrol af savkædens spænding

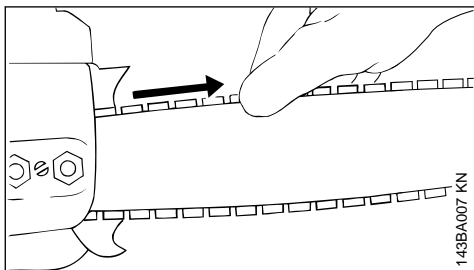

- ▶ Standsning af motor
- ▶ Tag beskyttelseshandsker på
- ▶ Savkæden skal ligge til mod undersiden af sværdet - og den skal kunne trækkes over sværdet, mens kædebremsen er løsnet, med hånden
- ▶ Hvis nødvendigt efterstrammes savkæden

En ny savkæde skal efterstrammes oftere end en kæde, der har været brugt i længere tid.

- ▶ Kontrollér kædespændingen hyppigt - se "Driftshenvisninger"

11 Brændstof

Motoren skal drives af en brændstofblanding af benzin og motorolie.

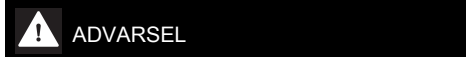

Undgå direkte hudkontakt med brændstof og indånding af brændstofdampe.

11.1 STIHL MotoMix

STIHL anbefaler at anvende STIHL MotoMix. Dette brugsklare færdigblandede brændstof er benzolfrit, blyfrit, har et højt oktantal og har altid det korrekte blandingsforhold.

STIHL MotoMix er blandet med STIHL-totaktsmotorolie HP Ultra med henblik på at opnå en så lang levetid for motoren som muligt.

MotoMix markedsføres ikke i alle lande.

11.2 Blanding af brændstof

BEMÆRK

Uegnede driftsmidler eller et blandingsforhold, der afviger fra forskriften, kan medføre alvorlige skader på drevet. Benzin eller motorolie af en ringere kvalitet kan beskadige motoren, pakringer, ledninger og brændstoftanken.

11.2.1 Benzin

Anvend kun **mærkebenzin** med et oktantal på mindst 90 ROZ – blyfri eller blyholdigt.

Benzin med en alkoholandel på over 10% kan forårsage ujævn gang ved motorer med manuelt justerbare karburatorer, og derfor bør det ikke anvendes til drift af sådanne motorer.

Motorer med M-Tronic giver fuld ydelse med benzin med op til 25 % alkoholandel (E25).

11.2.2 Motorolie

Hvis der selv blandes brændstof, må der kun anvendes STIHL totaktsmotorolie eller en anden højkapacitets-motorolie af en af klasserne JASO FB, JASO FC, JASO FD, ISO-L-EGB, ISO-L-EGC eller ISO-L-EGD.

STIHL forlanger, at totaktsmotorolien STIHL HP Ultra eller en ligeværdig højkapacitets-motorolie anvendes, for at kunne garantere emissionsgrænseværdierne ud over redskabets levetid.

11.2.3 Blandingsforhold

Ved STIHL-totaktsmotorolie 1:50; 1:50 = 1 del olie + 50 dele benzin

11.2.4 Eksempler

Benzinmængde Liter	STIHL-totaktsolie 1:50 Liter	(ml)
1	0,02	(20)
5	0,10	(100)
10	0,20	(200)
15	0,30	(300)
20	0,40	(400)
25	0,50	(500)

- ▶ Kom først motorolie og derefter benzin i en dunk, der er godkendt til brændstof, og bland grundigt

11.3 Opbevaring af brændstofblandning

Opbevar kun brændstof i godkendte beholdere på et sikkert, tørt og køligt sted beskyttet mod lys og sollys.

Brændstofblandinger ældes – bland kun til et par ugers brug ad gangen. Brændstofblandingen må ikke opbevares længere end 30 dage. Brændstofblandingen kan blive ubrugelig hurtigere ved påvirkning fra lys, sollys, lave eller høje temperaturer.

STIHL MotoMix kan dog opbevares uden problemer i op til 2 år.

- Ryst dunken med brændstofblandingen godt, før der tankes



Der kan opbygges et tryk i dunken – åbn den forsigtigt.

- Rengør brændstoftanken og dunken grundigt fra tid til anden

Rester af brændstof og resterne af den væske, der bruges til rengøring, skal bortskaffes korrekt iht. forskrifterne og på miljøvenlig vis!

12 Påfyldning af brændstof



12.1 Forberedelse af maskinen

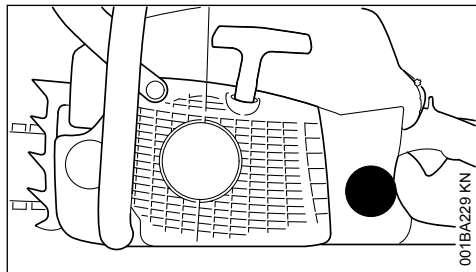

- Rengør dækslet og området omkring dette før påfyldning, så der ikke kommer urenheder i brændstoftanken
- Anbring maskinen således, at tankdækslet vender opad

12.2 Åbning

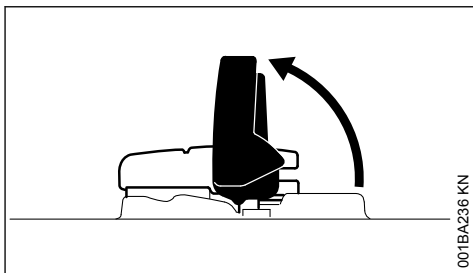

- Vip bøjlen op

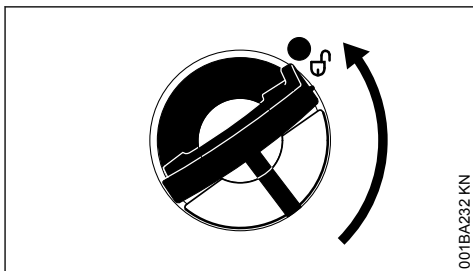

- Drej tankdækslet (ca. 1/4 omdrejning)

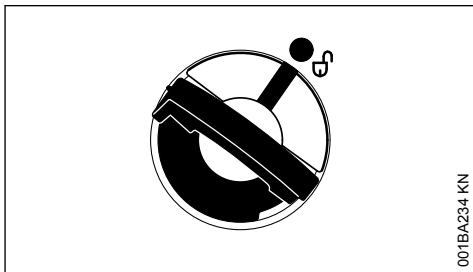

Markeringer på tankdækslet og brændstoftanken skal flugte med hinanden

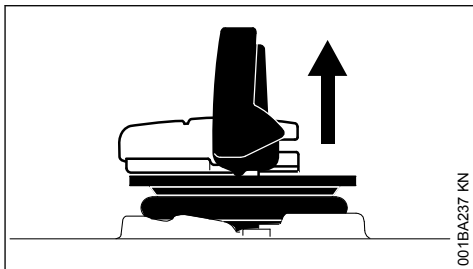

- Tag tankdækslet af

12.3 Fyld brændstof på

Spild ikke brændstof, når det tankes, og fyld ikke tanken helt op til kanten.

STIHL anbefaler STIHL påfyldningssystemet for brændstof (specialtilbehør).

- Fyld brændstof på

12.4 Luk

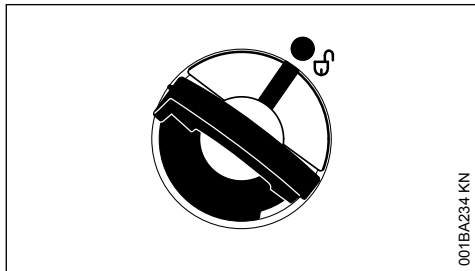

001BA234 KN

Bøjlen står lodret:

- Sæt tankdækslet på – markeringer på tankdækslet og brændstoftanken skal flugte med hinanden
- Tryk tankdækslet nedad til anslag

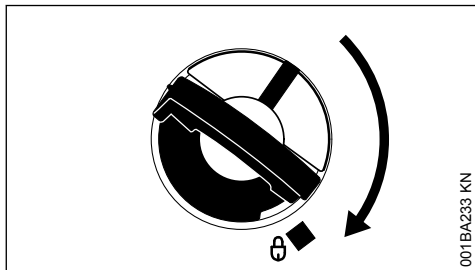

001BA233 KN

- Hold tankdækslet nede, og drej med uret til det går i indgreb

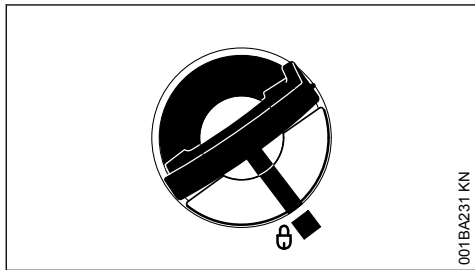

001BA231 KN

Derefter flugter markeringer på tankdækslet og brændstoftanken med hinanden

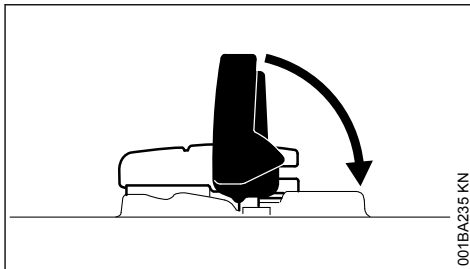

001BA235 KN

- Vip bøjlen op

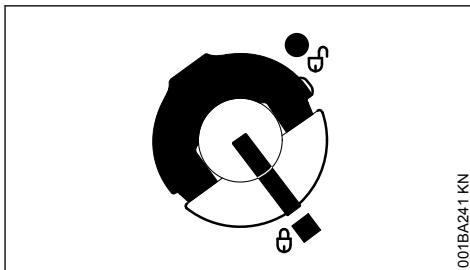

001BA241 KN

Tankdækslet er låst

12.5 Hvis tankdækslet ikke kan låses på brændstoftanken

Tankdækslets underdel er drejet i forhold til overdelen.

- Tag tankdækslet fra brændstoftanken, og se den fra oversiden

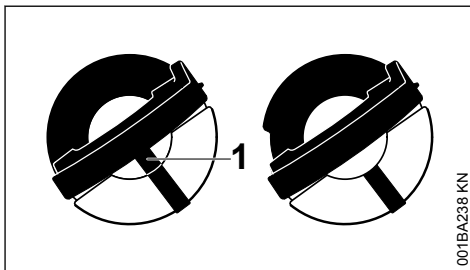

001BA238 KN

- | | |
|---------------|--|
| venstre side: | Tankdækslets underdel drejet – indvendig markering (1) flugter med den udvendige markering |
| højre side: | Underdel på tankdækslet i korrekt position – indvendig markering sidder under bøjlen. Denne flugter ikke med den udvendige markering |

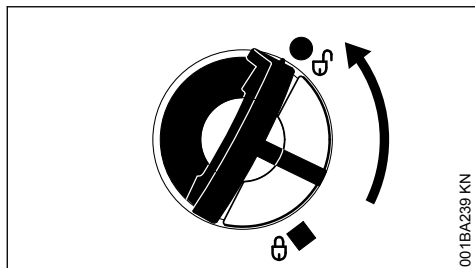

- ▶ Sæt tankdækslet på, og drej det så længe mod uret, til det går i indgreb i påfyldningsstudsens sæde
- ▶ Fortsæt med at dreje tankdækslet mod uret (ca. 1/4 omdrejning) – derved drejes underdelen af tankdækslet i den korrekte position
- ▶ Drej tankdækslet med uret, og luk det - se afsnit "Lukning"

13 Kædesmøreolie

Brug til automatisk, vedvarende smøring af savkæde og sværd – kun miljøvenlig kvalitetskædesmøreolie - fortrinsvis den biologisk hurtigt nedbrydelige STIHL BioPlus.

BEMÆRK

Biologisk kædesmøreolie skal have tilstrækkelig ældningsresistens (f.eks. STIHL BioPlus). Olie med for lav ældningsresistens er tilbøjelig til for hurtigt at danne harpiks. Følgen er faste aflejringer, som er svære at fjerne, især omkring kædedrevet og savkæden – blokering af oliepumpe er også mulig.

Smøreoliens beskaffenhed har en afgørende indflydelse på savkædens og sværdets levetid – brug derfor kun special-kædesmøreolie.

! ADVARSEL

Brug aldrig brugt olie! Brugt olie kan ved længere og gentagen hudkontakt forårsage hudkræft og er skadelig for miljøet!

BEMÆRK

Brugt olie har ikke de nødvendige smøreegenskaber og er uegnet til kædesmøring.

14 Påfyldning af kædesmøreolie



14.1 Forberedelse af maskinen

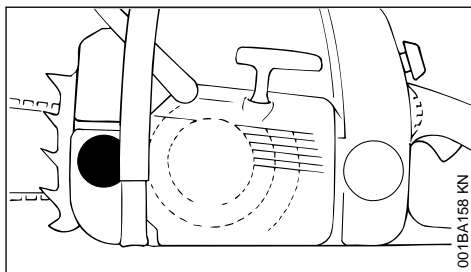

- ▶ Rengør tankdæksel og omgivelse grundigt, så der ikke falder snavs ned i olietanken
- ▶ Anbring maskinen således, at tankdækslet vender opad
- ▶ Åbn tankdækslet

14.2 Påfyldning af kædesmøreolie

- ▶ Fyld kædesmøreolie på -hver gang der fyldes brændstof på

Spild ikke kædesmøreolie ved påfyldning og fyld ikke tanken op til kanten.

STIHL anbefaler STIHL påfyldningssystem for kædesmøreolie (specialtilbehør).

- ▶ Luk tankdækslet

Der skal stadig være en rest kædesmøreolie i olietanken, når brændstoftanken er kørt tom.

Hvis oliemængden i olietanken ikke bliver mindre, kan der foreligge en fejl ved smøreolietransporten: Kontrollér kædesmøringen, rengør oliekanalerne, spørg eventuelt forhandleren. STIHL anbefaler, at alt vedligeholdelsesarbejde og reparationer kun udføres af en STIHL forhandler.

15 Kontrol af kædesmøring

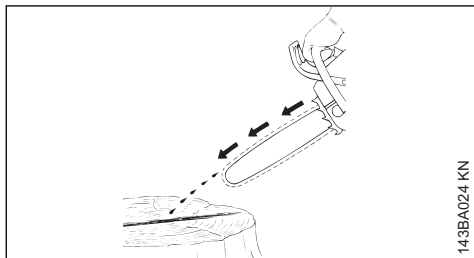

Savkæden skal altid udslynge en lille mængde olie.

BEMÆRK

Der må aldrig arbejdes uden kædesmøring! Ved tørkørt savkæde ødelægges skæreværkøjet irreversibelt efter kort tid. Inden arbejdet skal altid kædesmøringen og oliestanden i tanken kontrolleres.

Hver ny savkæde behøver en indkøringstid på 2 til 3 minutter.

Efter indkøring skal kædespændingen kontrolleres, og korrigeres om nødvendigt – se "Kontrollér savkædens spænding".

16 Kædebremse



16.1 Blokering af savkæden

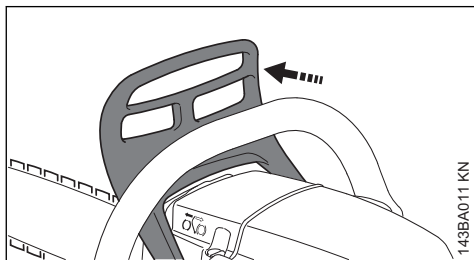

- i nødstilfælde
- ved start
- i tomgang

Tryk håndbeskytteren med den venstre hånd mod sværdspidsen – eller automatisk vha. savtilbageslaget: Savkæden blokeres – og står stille.

16.2 Løsn kædebremsen

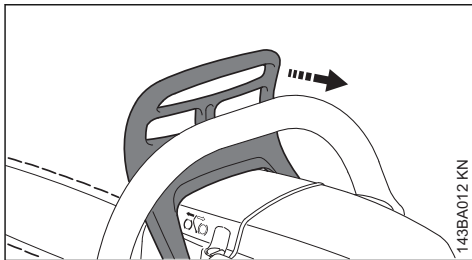

- ▶ Træk håndbeskytteren hen mod griberøret

BEMÆRK

Inden der gives gas (undtagen ved funktionskontrol) og inden der saves, skal kædebremsen løses.

Forøgede motoromdrejningstal med blokeret kædebremse (savkæden står stille) fører allerede efter kort tid til skader på drivanordningen og kædedrevet (kobling, kædebremse).

Kædebremsen aktiveres automatisk ved et tilstrækkeligt kraftigt tilbageslag af saven – pga. af håndbeskytterens inerti: Håndbeskyttelsen farer fremad mod sværdspidsen – også hvis den venstre hånd ikke er på griberøret bag håndbeskyttelsen, som f.eks. ved fældesnit.

Kædebremsen fungerer kun, hvis der ikke ændres noget på håndbeskytteren.

16.3 Kontrol af kædebremsens funktion

Inden arbejdet påbegyndes: Blokér savkæden i tomgang (håndbeskytter mod sværdspidsen) og giv fuld gas i kort tid (maks. 3 sek.) – savkæden må ikke køre med. Håndbeskyttelsen skal være fri for snavs og let at bevæge.

16.4 Vedligeholdelse af kædebremse

Kædebremsen er udsat for slid pga. friktion (naturligt slid). For at kunne udføre sin funktion skal skiven regelmæssigt serviceres og vedligeholdes af uddannet personale. STIHL anbefaler, at alt vedligeholdelsesarbejde og reparationer udelukkende udføres af en STIHL-forhandler. Følgende intervaller skal overholdes:

Fuldtdsbrug:	Hvert kvartal
Deltidsbrug:	Hvert halve år
Lejlighedsvis brug:	årligt

17 Vinterdrift



17.1 Forvarmning af karburator

- ▶ Afmonter hættten – se "Hætte"

17.1.1 Ved temperaturer under +10 °C

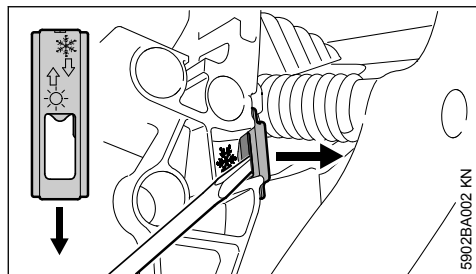

- ▶ Vip skyderen ud af stilling ☀ (somerdrift) med kombinøglen eller en skruetrækker

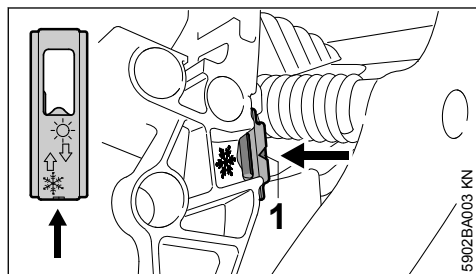

- ▶ Sæt skyderen i med åbningen vendt mod motorsaven (vinterdrift) – pilen vender mod symbolet ❄ – skyderen skal gå hørbart i indgreb

Pilespidsen (1) er synlig i stillingen vinterdrift.

- ▶ Montér hættten – se "Hætte"

Nu strømmer varmluft fra cylinderens område omkring karburatoren – ingen isdannelse på karburatoren.

17.1.2 Ved temperaturer over +20 °C

- ▶ Drej altid skyderen tilbage i stilling ☀ (somerdrift) – ellers fare for motorfejl pga. overop-
hedning

17.2 Ved temperaturer under -10 °C

Ved uregelmæssigt omdrejningstal i tomgang eller dårlig acceleration

- ▶ Drej tomgangsskruen (L) 1/4 omgang mod urets retning

Efter hver indstilling på tomgangsstilleskruen (L) er det for det meste også nødvendigt at ændre tomgangsanslagsskruen (LA), se "Indstilling af karburator".

- ▶ Ved stærk afkølet motorsav (rimdannelse) – bringes motoren efter starten op på driftstemperatur med forøget tomgangshastighed (løsn kædebremsen!)

17.3 Luftfiltersystem

- ▶ Ommontér eventuelt luftfilteret – se "Luftfilter-system"

18 Start og standsning af motoren

18.1 Kombigrebet stillinger

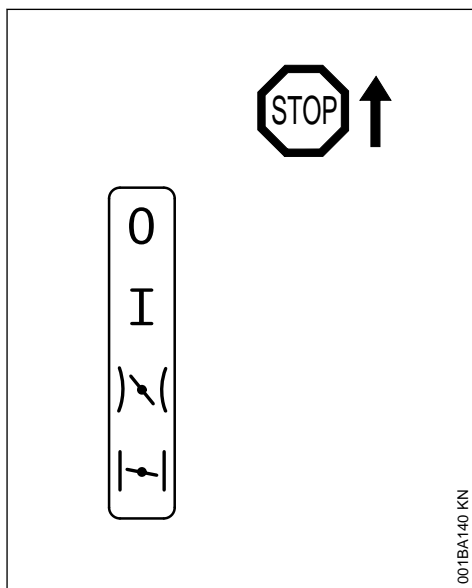

Stop 0 – motor standset – tænding er frakoblet

Driftstilling I – motoren kører eller kan starte

Startgas | \ | – i denne stilling startes den varme motor – kombigrebet springer i driftstilling, når gashåndtaget betjenes

Chokerspjæld lukket | / | – i denne stilling startes den kolde motor

18.2 Indstilling af kombigrebet

Til flytning af kombigrebet fra driftstilling I til chokerspjæld lukket | / | skal gashåndtagsspær-

ren og gashåndtaget trykkes ind og holdes fast samtidigt – kombigrebet indstilles.

Til indstilling på startgas I skal kombigrebet først stilles på chokerspjæld lukket II , derefter kan kombigrebet presses i stilling startgas I .

Et skift til stilling startgas I er kun muligt fra stilling chokerspjæld lukket II .

Ved at trykke på gashåndtagsspærren og samtidigt lige røre ved gashåndtaget springer kombigrebet fra stilling startgas I til driftstilling I .

For at slukke motoren sættes kombigrebet på Stop 0 .

18.2.1 Stilling chokerspjæld lukket II

- ved kold motor
- Hvis motoren går i stå, når man giver gas efter start
- når tanken er kørt tom (motoren gik i stå)

18.2.2 Stilling startgas I

- Ved varm motor (så snart motoren har kørt ca. et minut)
- efter den første tænding
- efter udluftning af forbrændingskammeret, når motoren har været druknet

18.3 Brændstofhåndpumpe

Tryk nogle gange på brændstofpumpens bælg – også selvom bælgen er fyldt med brændstof:

- Ved første start
- når tanken er kørt tom (motoren gik i stå)

18.4 Fastholdelse af motorsaven

Der er to måder, hvorpå motorsaven kan holdes ved start.

18.4.1 På jorden

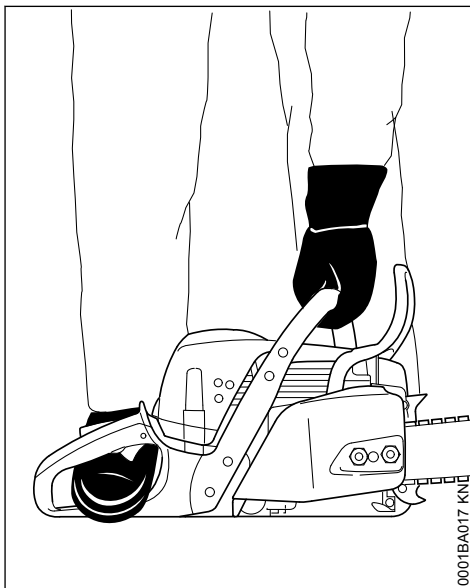

- ▶ Anbring motorsaven sikkert på jorden – indtag en sikker stilling – savkæden må ikke berøre nogen genstande eller jorden.
- ▶ Tryk motorsaven fast mod jorden med venstre hånd på griberøret – tommelfingeren skal være under griberøret.
- ▶ Træd ind i det bageste håndtag med højre fod

18.4.2 Mellem knæ eller lår

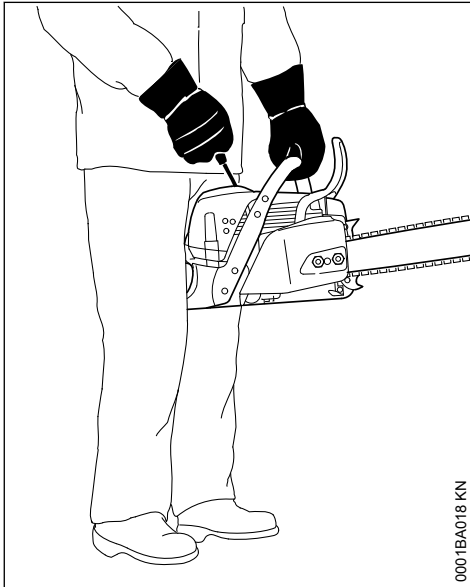

0001BA018 KN

- ▶ Klem det bagerste håndtag mellem knæene eller lårene
- ▶ Fasthold griberøret med venstre hånd – tommelfingeren skal være under griberøret

18.5 Start

18.5.1 Standardudførelser

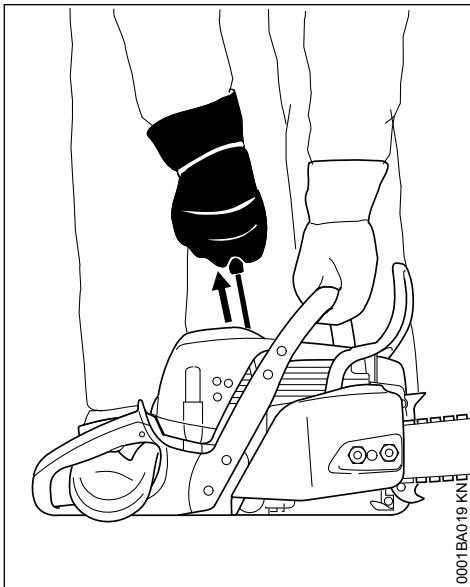

0001BA019 KN

- ▶ Træk med højre hånd startgrebet ud til det første anslag – og derefter hurtigt og kraftigt igenem – tryk samtidig griberøret nedad – snoren må ikke trækkes helt ud – **fare for brud!** Lad ikke starthåndtaget løbe hurtigt tilbage – før det lodret tilbage, så startsnoren rulles korrekt op

Ved en ny motor eller efter længere tids standsning kan det ved redskaber uden ekstra manuel brændstofpumpe være nødvendigt at trække startsnoren ud flere gange – til der er transportret tilstrækkelig meget brændstof.

18.5.2 Udførelser med ErgoStart



Det er yderst let at starte dette redskab, hvilket betyder, at også børn nemt vil kunne starte det – **fare for ulykker!**

Det skal derfor ubetinget forhindres, at børn eller andre uautoriserede personer får adgang til at starte redskabet:

- Hold altid øje med redskabet under arbejds-pauser
- Opbevar redskabet et sikkert sted efter arbejdets afslutning

ErgoStart lagrer energien og starter derved motorsaven. Som følge heraf kan der gå et par sekunder fra start til motorstart.

Ved udførelser med ErgoStart er der to startmuligheder:

- ▶ Træk startsnoren langsomt og jævnt i bund med højre hånd – **eller** - træk i startsnoren i flere, korte starttræk med højre hånd, og træk den hver gang kun et lille stykke ud
- ▶ Tryk griberøret nedad ved start – træk ikke snoren helt ud – **fare for brud!**
- ▶ Lad ikke starthåndtaget løbe hurtigt tilbage – før det lodret tilbage, så startsnoren rulles korrekt op

18.6 Start af motorsav



ADVARSEL

Der må ikke opholde sig andre personer i motorsavens svingområde.

18.6.1 Udførelser med brændstoffåndpumpe

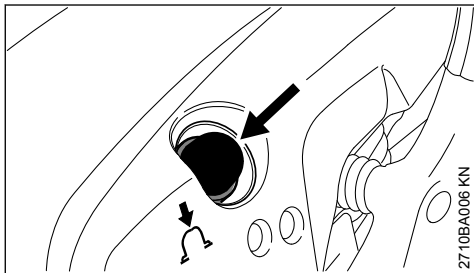

- ▶ Tryk mindst fem gange på bælgen på brændstoffåndpumpen - også selvom bælgen stadig er fyldt med brændstof

18.6.2 Ved alle udførelser

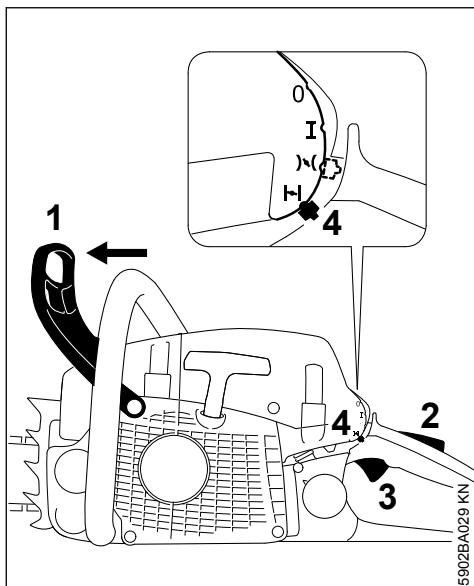

- ▶ Pres håndbeskytteren (1) fremad – savkæden er blokeret.
- ▶ Tryk samtidigt på gashåndtagsspærre (2) og gashåndtag (3) og hold fast – indstil kombigrebet (4)

Stilling chokerspjæld lukket

- Ved kold motor (også når motoren er gået i stå under gasgivning efter start)

Stilling startgas

- Ved varm motor (så snart motoren har kørt ca. et minut)
- ▶ Hold motorsaven og start.

18.7 Efter den første start

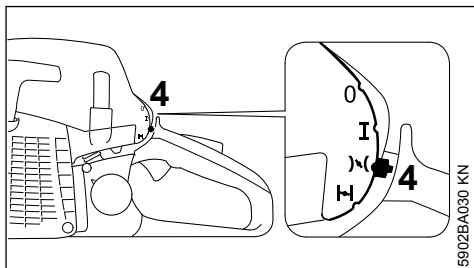

- ▶ Stil kombiarmen (4) på stilling startgas 
- ▶ Hold motorsaven og start.

18.8 Så snart motoren kører

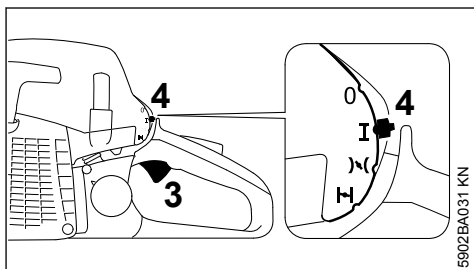

- ▶ Tryk på gashåndtagsspærren og rør kort ved gashåndtaget (3), kombigrebet (4) springer i driftsstilling I og motoren går i tomgang

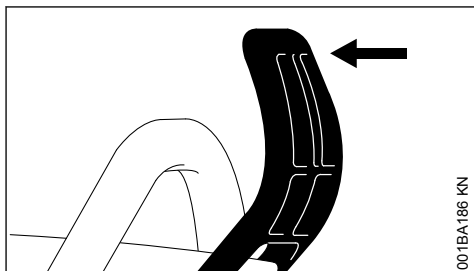

- ▶ Træk håndbeskytteren hen mod griberøret.

Kædebremser er løsnet – motorsaven er klar til brug.

BEMÆRK

Giv kun gas, når kædebremsen er løsnet. Øget motoromdrejningstal ved blokeret kædebremse (savkæden står stille) fører allerede efter kort tid til skader på kobling og kædebremse.

18.9 Ved meget lave temperaturer

- ▶ skal motoren køre varm i kort tid med lidt gas
- ▶ indstil evt. vinterdrift – se "Vinterdrift".

18.10 Sluk motoren

- ▶ Stil kombigrebet i stopstilling **0**.

Hvis kombigrebet er stillet fra stilling startgas **1** til stopstilling **0** – skal man derefter trykke samtidig på gashåndtagsspærren og gashåndtaget.

18.11 Hvis motoren ikke starter

Kombigrebet er ikke stillet rettidigt fra stilling cho-kerspæld lukket **1** til startgas **1**, motoren er muligvis druknet.

- ▶ Stil kombigrebet i stopstilling **0**.
- ▶ Afmonter tændrøret – se "Tændrør"
- ▶ Tør tændrøret
- ▶ Træk flere gange i startanordningen – for at få luftet ud i forbrændingskammeret
- ▶ Sæt tændrøret i igen – se "Tændrør"
- ▶ Stil kombigrebet på startgas **1** – også hvis motoren er kold
- ▶ Start motoren igen

19 Driftshenvisninger**19.1 I den første driftstid**

Den fabriksnye maskine må frem til den tredje tankpåfyldning ikke køre ubelastet i højt omdrejningstalsområde, så der ikke opstår ekstra belastninger i indkøringsperioden. I indkøringsperioden skal de bevægelige dele tilpasse sig til hinanden - der findes en større friktionsmodstand i motoren. Motoren kommer op på sin maksimale effekt efter en brugstid på 5 til 15 tankpåfyldninger.

19.2 Under arbejdet**BEMÆRK**

Indstil ikke karburatoren mere magert for at opnå en formentlig større effekt - motoren kan tage skade - se "Indstilling af karburator".

BEMÆRK

Giv kun gas, når kædebremsen er løsnet. Øget motoromdrejningstal med blokeret kædebremse (savkæden står stille) fører allerede efter kort tid til skader på drivanordningen og kædedrevet (kobling, kædebremse).

19.2.1 Kontrollér kædens spænding med jævne mellemrum

En ny savkæde skal efterstrammes tiere end en kæde, der har været brugt i længere tid.

19.2.2 I kold tilstand

Savkæden skal ligge til mod sværdets underside, men kunne trækkes over sværdet med hånden. Om nødvendigt efterspændes savkæden - se "Spænding af savkæde".

19.2.3 Ved driftstemperatur

Savkæden strækker sig og hænger ned. Drivledene på undersiden af sværdet må ikke komme ud af noten - ellers kan savkæden springe af. Om nødvendigt efterspændes savkæden - se "Spænding af savkæde".

BEMÆRK

Ved afkøling trækker savkæden sig sammen. En ikke afspændt savkæde kan beskadige krumtapskæsel og leje.

19.2.4 Efter længere drift ved fuld belastning

Lad motoren køre videre i tomgang i kort tid, til den største varme er afledt vha. køleluftstrømmen, så komponenterne på drivanordningen (tændingsanlæg, karburator) ikke bliver ekstremt belastet pga. varmeophobning.

19.3 Efter arbejdet

- ▶ Afspænd savkæden, hvis den er blevet spændt under arbejdet ved driftstemperatur

BEMÆRK

Savkæden skal altid afspændes, når arbejdet er afsluttet! Ved afkøling trækker savkæden sig sammen. En ikke afspændt savkæde kan beskadige krumtapaksel og leje.

19.3.1 Ved standsning i kort tid

Lad motoren køle af. Opbevar maskinen, til den skal bruges næste gang, med fyldt brændstoftank på et tørt sted, ikke i nærheden af brandkilder.

19.3.2 Ved længere standsning

se "Opbevaring af maskinen"

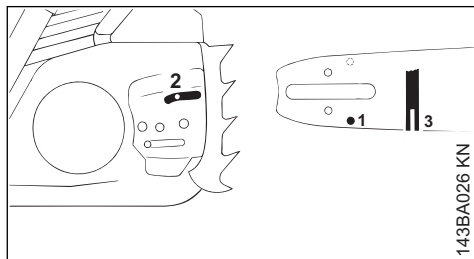
20 Vedligeholdelse af sværdet

- ▶ Vend sværdet – efter hver slibning af kæde og udskiftning af kæde – for at undgå ensidigt slid, især på omstyringen og på undersiden
- ▶ Olieindløbsboringen (1), olieudløbskanalen (2) og skinnens not (3) skal rengøres regelmæssigt
- ▶ Mål notens dybde – med målepinden på fillæren (specialtilbehør) – i det område, hvor slidbanens slitage er størst

Kædetype	Kædeinddeling	Min. notdybde
Picco	1/4" P	4,0 mm
Rapid	1/4"	4,0 mm
Picco	3/8" P	5,0 mm
Rapid	3/8"; 0.325"	6,0 mm
Rapid	0.404"	7,0 mm

Er noten ikke mindst så dyb:

- ▶ Udskift styreskinnen

Drivleddene slæber ellers på notens bund - tandfoden og forbindelsesleddene ligger ikke på skinnens løbebane.

21 Skærm**21.1 Afmontering af dæksel**

- ▶ Stil kombihåndtaget i stopstilling 0

- ▶ Pres den forreste håndbeskyttelse fremad - savkæden er blokeret

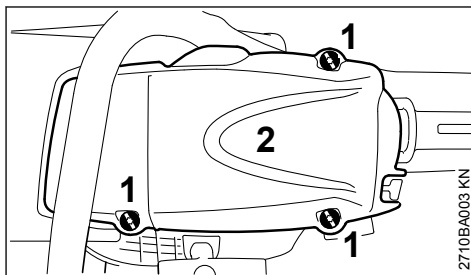

- ▶ Skru skruen (1) ud
- ▶ Tag hættten (2) af

21.2 Montering af hætte

- ▶ Sæt hættten på igen og spænd skruerne fast

22 Luftfiltersystem

Luftfiltersystemet kan tilpasses forskellige driftsbetingelser ved montering af forskellige filtre. Ommonteringer er lette at udføre.

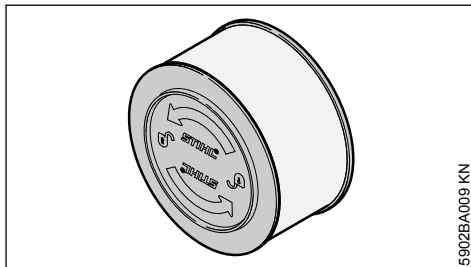
22.1 Fiberstoffilter

- ▶ Fiberstoffilter til normale og tørre anvendelsesområder

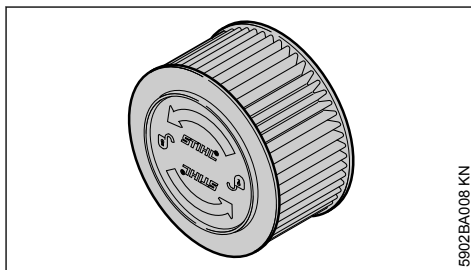
22.2 HD2-filter

- ▶ HD2-filter (sort filterramme, foldet filtermateriale) til ekstreme vinterforhold (f. eks. sne eller snefyngning) eller meget støvede anvendelsesområder

23 Rengøring af luftfilter

23.1 Hvis motoreffekten er mærkbart formindsket

- ▶ Afmonter kappen – se "Kappe"

23.1.1 Afmonter luftfilteret.

- ▶ Rengør filtrets omgivelser for grov tilsmudsning

BEMÆRK

Der må ikke bruges noget værktøj til afmontering og montering af luftfilteret – luftfilteret kan blive beskadiget.

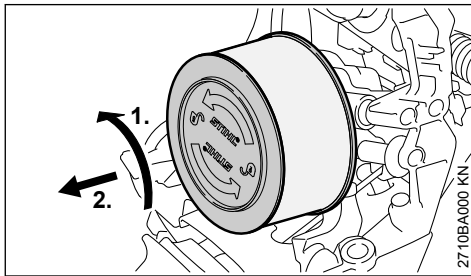

- ▶ Drej luftfilteret 1/4 omdrejning mod uret, og tag det af i retningen mod det bageste håndtag.
- ▶ Et beskadiget filter skal altid udskiftes.

23.1.2 Rengør luftfilteret (fiberfilter)

- ▶ Bank filteret ud, eller blæs det igennem med trykluft, indefra og udefter.

Hvis det ikke er tilstrækkeligt at banke eller blæse eller ved hårdnakket tilsmudsning eller sammenklæbet filtervæv, skal følgende trin gennemføres:

- ▶ Vask filteret i STIHL specialrensemiddel (specialtilbehør) eller med en ren, ikke antændelig rensesvæske (f. eks. varmt sæbevand) – skyl filteret indefra og udad under rindende vand – brug ikke en højtryksrenser.
- ▶ Tør alle filterdele – der må ikke tilføres ekstrem varme.

BEMÆRK

- Lad luftfilteret tørre uden supplerende vand.
- Smør ikke luftfilteret med olie.

- ▶ Monter filteret

23.1.3 Rengør luftfilteret (HD2-filter)

- ▶ Bank luftfilteret rent.
- ▶ Sprøjt den udvendige side af luftfilteret med STIHL-specialrens eller med varmt sæbevand

- ▶ Skyl den udvendige side af luftfilteret under rindende, varmt vand

BEMÆRK

- Lad luftfilteret tørre uden supplerende vand.
- Smør ikke luftfilteret med olie.
- ▶ Lad luftfilteret tørre.
- ▶ Montering af luftfilter

23.1.4 Montering af luftfilter

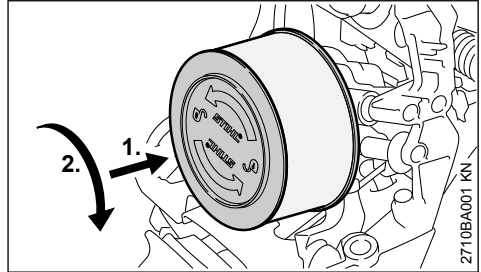

- ▶ Sæt luftfilteret på.
- ▶ Tryk luftfilteret i retning mod filterhuset, og drej det samtidig med uret, indtil luftfilteret går i indgreb – påskriften "STIHL" skal stå vandret.
- ▶ Monter kappen – se "Kappe".

24 Indstilling af karburator

24.1 Basisinformation

Karburatoren er fra fabrikens side forsynet med standardindstillingen.

Karburatorindstillingen er tilpasset, således at motoren får en optimal blanding af brændstof og luft i alle driftstilstande.

24.2 Gør redskabet klar

- ▶ Sluk motoren
- ▶ Kontrollér luftfilteret – rens eller udskift det ved behov

24.3 Standardindstilling

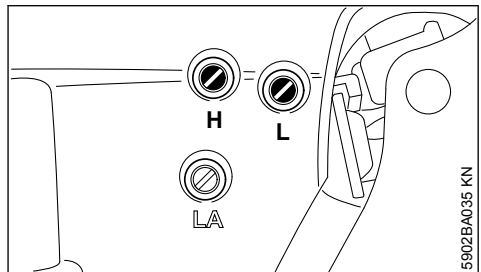

- ▶ Drej hovedskruen (H) mod urets retning til anslag – maks. 3/4 omdrejning
- ▶ Drej tomgangsskruen (L) med uret til anslag – drej derefter 1/4 omdrejning mod uret

24.4 Indstilling af tomgang

- ▶ Foretag standardindstilling
- ▶ Start motoren, og lad den køre varm

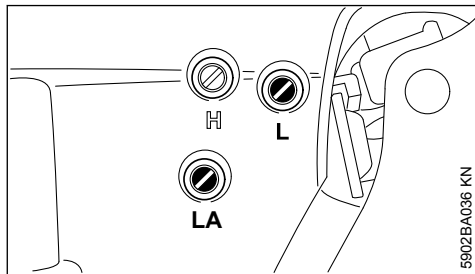

24.4.1 Motoren går i stå i tomgang

- ▶ Drej tomgangshastighedsskruen (LA) i urets retning, til savkæden begynder at køre med – drej derefter 1 omdrejning tilbage

24.4.2 Savkæden kører med i tomgang

- ▶ Drej tomgangshastighedsskruen (LA) mod uret, til savkæden standser - drej derefter 1 omdrejning videre i samme retning

⚠ ADVARSEL

Hvis savkæden ikke står stille i tomgang efter udført indstilling, skal motorsaven repareres af en autoriseret tekniker.

24.4.3 Uregelmæssigt omdrejningstal i tomgang; dårlig acceleration (trods standardindstilling af tomgangsskruen)

Tomgangsindstillingen er for mager.

- ▶ Drej forsigtigt tomgangsskruen (L) mod uret, til motoren kører regelmæssigt og har god acceleration – maks. til anslag

Efter hver korrektion af tomgangsskruen (L) er det for det meste også nødvendigt at ændre på tomgangshastighedsskruen (LA).

24.5 Korrektion af karburatorindstillingen ved brug i store højder

Hvis motoren ikke kører tilfredsstillende, kan det være nødvendigt at foretage en lille korrektion:

- ▶ Foretag standardindstilling
- ▶ Lad motoren køre varm
- ▶ Drej hovedskruen (H) lidt i urets retning (mere mager) – maks. til anslag

BEMÆRK

Efter brug i store højder skal karburatorindstillingen stilles tilbage på standardindstillingen.

Hvis indstillingen er for mager, er der fare for motorskader pga. mangel på smøremiddel og overophedning!

25 Tændrør

- ▶ ved utilstrækkelig motoreffekt, dårlig start eller tomgangsforstyrrelser skal tændrøret altid kontrolleres først
- ▶ udskift tændrøret efter ca. 100 driftstimer – ved kraftigt afbrændte elektroder allerede før – anvend kun de frigivne, afskærmede tændrør, som er anbefalet af STIHL – se "Tekniske data"

25.1 Afmonter tændrøret

- ▶ Tag skærmen af – se "Skærm"
- ▶ Stil kombiskyderen i stopstilling 0

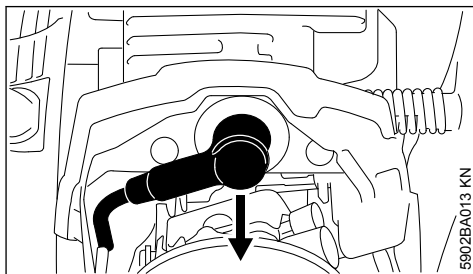

- ▶ Tag tændrørshætten af
- ▶ Rens tændrørets omgivelser for grov tilsmudsning

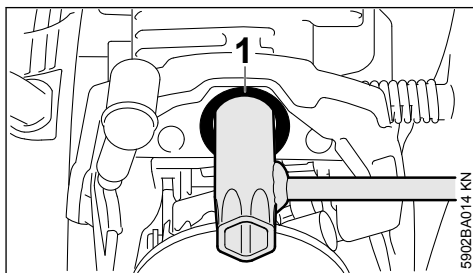

- ▶ Før kombinøglen gennem gennemføringen (1) og fordrej den evt., så kombinøglen sætter sig på tændrørets sekskant
- ▶ Skyd kombinøglen på til anlægget på cylinderen
- ▶ Skru tændrøret ud

25.2 Kontrol af tændrør

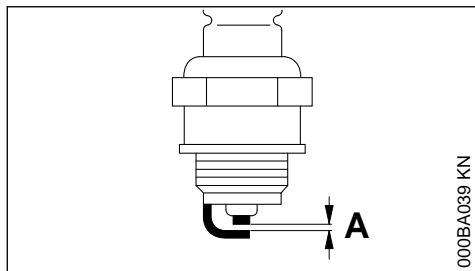

000BA039 KN

- ▶ Rengør det tilsmudsede tændrør.
- ▶ Kontrollér elektrodeafstanden (A), og justér om nødvendigt, værdi for afstand – se "Tekniske data".
- ▶ Afhjælp årsagerne for tilsmudsning af tændrør.

Mulige årsager er:

- for meget motorolie i brændstoffet
- tilsmudset luftfilter
- ugunstige driftsbetingelser

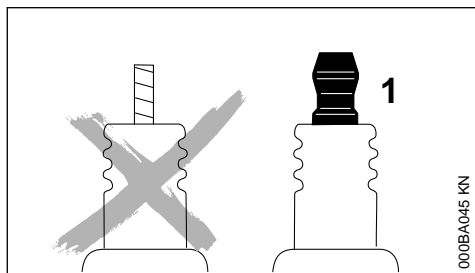

000BA045 KN



ADVARSEL

Ved løs eller manglende tilslutningsmøtrik (1) kan der opstå gnister. Hvis der arbejdes i letantændelige eller i eksplosive omgivelser, kan der opstå brande eller eksplosioner. Personer kan blive alvorligt kvæstet, eller der kan opstå materielle skader.

- ▶ Anvend fejlfrie tændrør med fast tilslutningsmøtrik.

25.3 Montering af tændrør

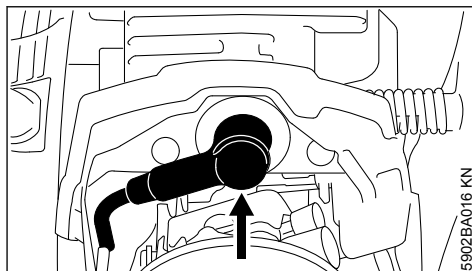

5902BA016 KN

- ▶ Før tændrøret gennem gennemføringen og sæt det på med hånden
- ▶ Stram tændrøret og pres tændrørshætten fast på
- ▶ Monter skærmen – se "Skærm"

26 Opbevaring af redskabet

Ved driftspauser længere end ca. 3 måneder

- ▶ Tøm og rengør brændstoftanken på et godt ventileret sted
- ▶ Bortskaf brændstof efter reglerne og miljøvenligt
- ▶ Kørb karburatoren tom, da membranerne ellers kan klæbe sammen i karburatoren
- ▶ Tag savkæde og sværd af, rengør og sprøjt dem med beskyttelsesolie
- ▶ Gør maskinen grundigt ren, især cylinderribber og luftfilter
- ▶ Fyld smørelietanken helt op, hvis der bruges biologisk kædesmørelie (f. eks. STIHL Bio-Plus)
- ▶ Opbevar maskinen på et tørt og sikkert sted. Beskyt maskinen mod uvedkommende brug (f. eks. af børn)

27 Kontrol og udskiftning af kædehjul

- ▶ Tag kædehjulsdæksel, savkæde og sværd af
- ▶ Deaktiver kædebremsen – træk håndbeskyttelsen hen mod gribørret

27.1 Udskiftning af kædehjulet

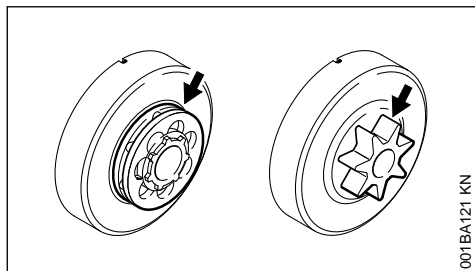

001BA121 KN

- efter forbrug af savkæder eller før
- hvis løbesporene (pile) er dybere end 0,5 mm
 - ellers reduceres savkædens levetid væsentligt – brug et kontrolværktøj (specialtilbehør) til at kontrollere dybden

Kædehjulet skånes, hvis man skiftevis bruger to forskellige savkæder.

STIHL anbefaler at bruge originale STIHL kædehjul for at sikre, at kædebremser fungerer optimalt.

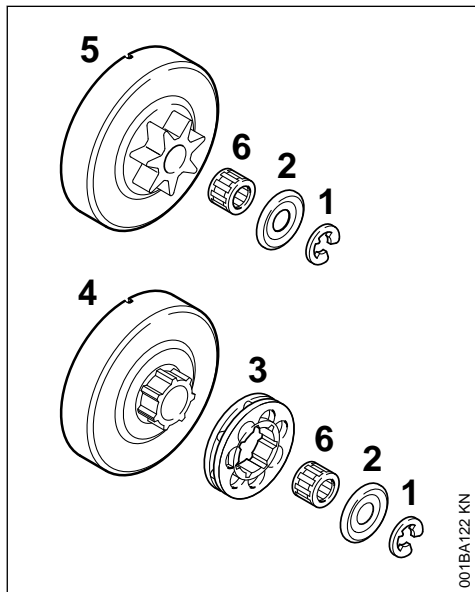

001BA122 KN

- ▶ Pres låseskiven (1) af med en skruetrækker
- ▶ Tag skiven (2) af
- ▶ Træk ringkædehjulet (3) af
- ▶ Undersøg medbringerprofilen ved koblingstromlen (4) – ved stærkt slid skal koblingstromlen også udskiftes
- ▶ Træk koblingstromlen eller profilkædehjul (5), samt nåleholderen (6) af krumtapaks-

len – på QuickStop Super kædebremsesystemet skal der først trykkes på gasarmsspærren

27.2 Montering af profil-/ringkædehjul

- ▶ Rens krumtapakselstubben og nåleholderen, og smør dem med STIHL smørefedt (specialtilbehør)
- ▶ Skub nåleholderen på krumtapakselstubben
- ▶ Drej koblingstromlen hhv. profilkædehjul ca. 1 omdrejning efter påsætningen, så medbringeren for oliepumpe-drev går i hak – ved kædebremsesystemet QuickStop Super skal gasarmsspærren først trykkes ned
- ▶ Sæt ringkædehjul på – hulrum udad
- ▶ Sæt skive og låseskive på krumtapakslen igen

28 Pleje og slibning af savkæden

28.1 Problemfri savning med rigtig slebet savkæde

En perfekt slebet savkæde trækkes uden problemer ind i træet allerede med et lille fremføringstryk.

Arbejd aldrig med en sløv eller beskadiget savkæde – det fører til stor legemlig anstrengelse, høj vibrationsbelastning, utilfredsstillende snitresultat og stort slid.

- ▶ Rens savkæden
- ▶ Kontrollér savkæden for revner og beskadigede nitter
- ▶ Udskift beskadigede eller slidte kædedele og tilpas disse dele i form og slidgrad til de andre dele – bearbejd dem, så de passer

Savkæder med hårdmetal (Duro) er meget slidstærke. STIHL anbefaler STIHL-forhandleren for et optimalt sliberesultat.

**ADVARSEL**

De nedenstående vinkler og mål skal altid overholdes. En forkert slebet savkæde – især for lave dybdebegrænsere – kan føre til større tilbøjelighed til tilbageslag fra motorsaven – **Fare for tilskadekomst!**

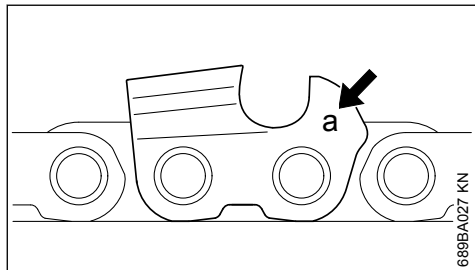
28.2 Kædedeling

Markeringen (a) for kædedelingen er præget i området omkring dybdebegrænseren på hver skæretand.

Markering (a)

Markering (a)	Kædedeling	Tommer	mm
7	1/4 P	6,35	
1 eller 1/4	1/4	6,35	
6, P eller PM	3/8 P	9,32	
2 eller 325	0,325	8,25	
3 eller 3/8	3/8	9,32	
4 eller 404	0,404	10,26	

Bestemmelse af fildiameter sker iht. kædedelingen – se tabel "Værktøjer til slibning".

Vinklerne på skæretanden skal overholdes ved efterslibning.

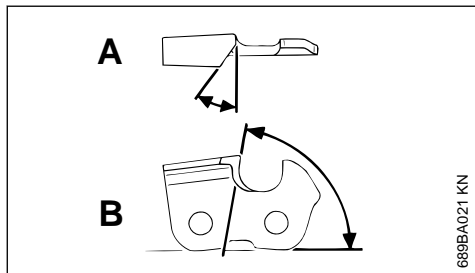
28.3 File- og brystvinkel**A Filevinkel**

STIHL savkæder slibes med 30° filevinkel. Undtagelse er længdesnit-savkæder med 10° filevinkel.

kel. Længdesnit-savkæder har et X i deres betegnelse.

B Brystvinkel

Ved brug af den forskrevne filholder og fildiameter dannes den rigtige brystvinkel automatisk.

Tandformer	Vinkel (°)	
	A	B
Micro = Halvmejseltand f.eks. 63 PM3, 26 RM3, 36 RM	30	75
Super = Helmejseltand f.eks. 63 PS3, 26 RS, 36 RS3	30	60
Længdesnit-savkæde f.eks. 63 PMX, 36 RMX	10	75

Vinklerne skal være ens for alle tænderne i en savkæde. Hvis vinklerne ikke er ens: ujævn, uregelmæssig kædegang, stærkt slid – fare for brud på savkæden.

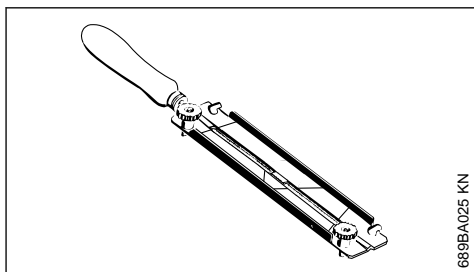
28.4 Filholder**► Brug filholder**

Slib kun savkæder med hånden vha. en filholder (specialtilbehør, se tabel "Værktøjer til slibning"). Filholdere har markeringer for slibevinklen.

Brug kun specialsavkædefile! Andre file er uegnede i form og behugning.

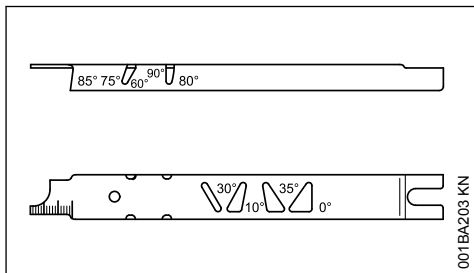
28.5 Til kontrol af vinkler

STIHL fillære (specialtilbehør, se tabel "Værktøjer til slibning") – et universalværktøj til kontrol af file- og brystvinkel, dybdebegrænserafstand,

tandlængde, notdybde og til rensning af not og olieindløbshuller.

28.6 Rigtig slibning

- ▶ Vælg fileværktøjer iht. kædedelingen
- ▶ Indspænd eventuelt sværdet
- ▶ Blokér savkæden – håndbeskyttelse fremad
- ▶ For at trække savkæden videre trækkes håndbeskyttelse hen mod griberøret: Kædebremsen er løsnet. Ved kædebremsesystem Quick-Stop Super skal gashåndtagslåsen desuden trykkes
- ▶ Slib tit, tag kun lidt væk – for en let efterslibning er to til tre filstrøg for det meste nok

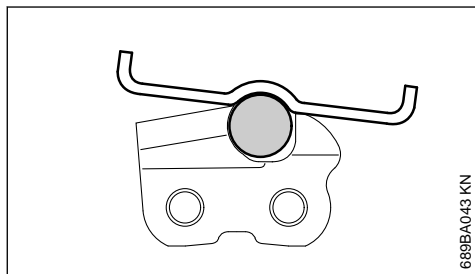
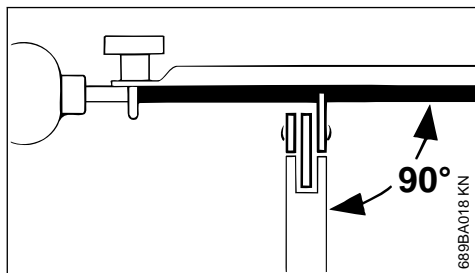

- ▶ Føring af fil: **vandret** (i ret vinkel i forhold til sværdets sideflader) i overensstemmelse med de angivne vinkler – efter markeringerne på filholderen – filholderen lægges på tandens top og på dydbegrænseren
- ▶ Fil kun indefra og udad
- ▶ Filen griber kun fat i strøget fremad – løft filen, når den føres tilbage
- ▶ Fil ikke forbindelses- og drivled
- ▶ Drej filen lidt med jævne mellemrum, så den ikke slides ensidigt
- ▶ Fjern filgraten med et stykke hårdt træ
- ▶ Kontrollér vinklen med fillæren

Alle skæretænder skal være lige lange.

Hvis tænderne ikke er lige lange, er tandhøjden også forskellig og det forårsager en ujævn savkædegang og at kæden revner.

- ▶ Fil alle skæretænder til den længde, den korteste skæretand har – det er bedst at få det gjort hos forhandleren med et elektrisk slibeapparat

28.7 Dydbegrænserafstand

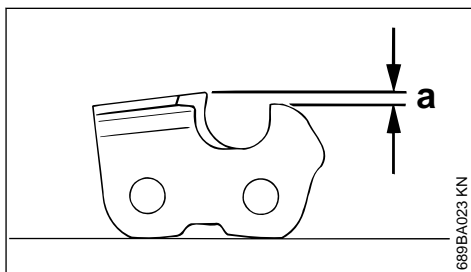

Dydbegrænseren bestemmer indtrængningsdybden i træet og dermed flistykkelsen.

a Nominel afstand mellem dydbegrænsere og skærekant

Ved skæring i blødt træ uden for frostperioden kan afstanden være op til 0,2 mm (0.008") større.

Kædedeling	Dydbegrænsere Afstand (a)		
Tommer	(mm)	mm	(Tommer)
1/4 P	(6,35)	0,45	(0,018)
1/4	(6,35)	0,65	(0,026)
3/8 P	(9,32)	0,65	(0,026)
0,325	(8,25)	0,65	(0,026)
3/8	(9,32)	0,65	(0,026)
0,404	(10,26)	0,80	(0,031)

28.8 Efterfilning af dydbegrænsere

Dydbegrænserafstanden formindskes ved slibning af skæretanden.

- ▶ Kontrollér dydbegrænserafstanden efter hver slibning

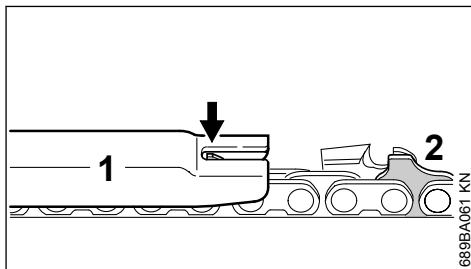

- Læg en til kædedelingen passende fillære (1) på savkæden og pres den mod den skæretand, der skal kontrolleres – hvis dydbegrænseren rager ud over fillæren, skal den efterbearbejdes

Savkæder med Höcker-drivled (2) – øverste del af Höcker-drivledet (2) (med servicemarkering) bearbejdes samtidig med skæretandens dydbegrænser.

! ADVARSEL

Det øvrige område på Höcker-drivledet må ikke bearbejdes, da motorsavens tilbageslagstilbøjelighed dermed kan blive større.

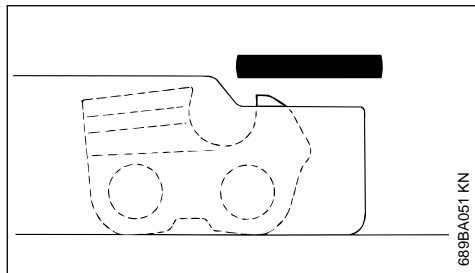

- Bearbejd dydbegrænseren, så den flugter med fillæren

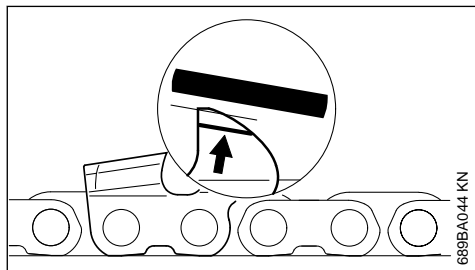

- Fil derefter dydbegrænsertoppen skråt parallelt med servicemarkeringen (se pil) – det højeste sted på dydbegrænseren må ikke komme længere bagud

! ADVARSEL

For lave dydbegrænsere øger motorsavens tilbageslagstilbøjelighed.

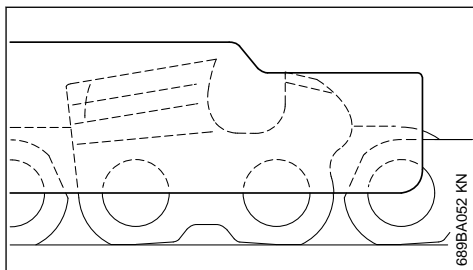

- Læg fillæren på savkæden – det højeste sted på dydbegrænseren skal flugte med fillæren
- Rens savkæden grundigt efter slibningen, fastsiddende filspåner eller slibestøv fjernes – smør savkæden omhyggeligt
- Rens savkæden ved længere afbrydelse af arbejdet og opbevar den godt smurt

Værktøjer til slibning (specialtilbehør)

Kædedeling		Rundfil Ø	Rundfil	Filholder	Fillære	Fladfil	Slibesæt ¹⁾
Tommer	(mm)	mm (Tommer)	Del-nummer	Del-nummer	Del-nummer	Del-nummer	Del-nummer
1/4P	(6,35)	3,2 (1/8)	5605 771 3206	5605 750 4300	0000 893 4005	0814 252 3356	5605 007 1000
1/4	(6,35)	4,0 (5/32)	5605 772	40065605 750 4327	1110 893 4000	0814 252 3356	5605 007 1027
3/8 P	(9,32)	4,0 (5/32)	5605 772 4006	5605 750 4327	1110 893 4000	0814 252 3356	5605 007 1027
0,325	(8,25)	4,8 (3/16)	5605 772 4806	5605 750 4328	1110 893 4000	0814 252 3356	5605 007 1028

Værktøjer til slibning (specialtilbehør)								
3/8	(9,32)	5,2	(13/64)	5605 772 5206	5605 750 4329	1110 893 4000	0814 252 3356	5605 007 1029
0,404	(10,26)	5,5	(7/32)	5605 772 5506	5605 750 4330	1106 893 4000	0814 252 3356	5605 007 1030

1) bestående af filholder med rundfil, fladfil og fillære

29 Henvisninger til vedligeholdelse og pasning

De nedenstående arbejdsområder refererer til normale driftsbetingelser. Ved svære betingelser (store støvmængder, stærkt harpiksholdige træsorter, tropiske træsorter, etc.) og længere daglige arbejdstider skal de angivne intervaller tilsvarende afkortes. Intervallerne kan forlænges, hvis produktet kun anvendes af og til.			før arbejdets begyndelse	efter arbejdsophør eller dagligt	efter hver tankning	ugentligt	månedligt	årligt	ved fejl	ved beskadigelse	ved behov
Hele maskinen	visuel kontrol (tilstand, tæthed)	X		X							
	rengøring		X								
Gashåndtag, gashåndtags-spærre, chokerarm, startklap, stopkontakt, kombiarm (alt efter udstyr)	funktionskontrol	X		X							
Kædebremse	funktionskontrol	X		X							
	Kontrolleres hos forhandler ¹⁾										X
Brændstofhåndpumpe (hvis monteret)	kontrol	X								X	
	istandsættelse hos forhandler ¹⁾									X	
Sugehoved/filter i brændstoftanken	kontrol						X				
	Rengøres, filterindsatsen udskiftes						X		X		
	udskiftning							X	X	X	
Brændstoftank	rengøring					X					
Smøreolietank	rengør					X					
Kædesmøring	kontrol	X									
Savkæde	kontrolleres, vær også opmærksom på skarpheden	X		X							
	kontrol af kædespænding	X		X							
	slibning										X
Sværd	kontrolleres (slid, beskadigelse)	X									
	rengøres og vendes										X
	afgrattes					X					
	udskiftning								X	X	
Kædehjul	kontrol				X						

¹⁾ STIHL anbefaler STIHL-forhandleren

²⁾ Stram cylinderfodsskruerne efter en driftstid på 10 til 20 timer ved første idriftsættelse af professionelle motorsave (fra en effekt på 3,4 kW)

De nedenstående arbejdsområder refererer til normale driftsbetingelser. Ved svære betingelser (store støvmængder, stærkt harpiksholdige træsorter, tropiske træsorter, etc.) og længere daglige arbejdstider skal de angivne intervaller tilsvarende afkortes. Intervallerne kan forlænges, hvis produktet kun anvendes af og til.		før arbejdets begyndelse	efter arbejdsophør eller dagligt	efter hver tankning	ugentligt	månedligt	årligt	ved fejl	ved beskadigelse	ved behov
Luftfilter	rengøring							X	X	
	udskiftning							X		
Antivibrationselementer	kontrol	X						X		
	udskiftning hos forhandleren ¹⁾							X		
Ventilatorhusets lufttilførsel	rengør		X	X					X	
Cylinderlameller	rengør		X		X				X	
Karburator	Kontrol af tomgang, savkæden må ikke køre med	X	X							
	Indstil tomgang, eller få om nødvendigt motorsaven repareret hos forhandleren ¹⁾								X	
Tændrør	elektrodeafstand efterjusteres							X		
	Udskiftes efter hver 100 driftstimer									
Tilgængelige skruer og møtrikker (undtagen indstillings-skruer)	efterspændes ²⁾								X	
Kædefanger	kontrol	X								
	udskiftning							X		
Sikkerhedsmærkat	udskiftning							X		

30 Minimering af slidage og undgåelse af skader

Overholdelse af instruktionerne i denne betjeningsvejledning medvirker til at man undgår overdreven slidage og skader på maskinen.

Benyttelse, vedligeholdelse og opbevaring af maskinen skal finde udføres omhyggeligt, som beskrevet i denne betjeningsvejledning.

Alle skader, som skyldes, at der ikke er taget hensyn til sikkerheds-, betjenings- og advarsels-henvisningerne, er brugerens eget ansvar. Dette gælder især for:

- ændringer, som ikke er godkendt af STIHL
- anvendelse af værktøjer eller tilbehør, som ikke er tilladt for, egnet til maskinen eller som kvalitativt er dårligere

¹⁾ STIHL anbefaler STIHL-forhandleren

²⁾ Stram cylinderfodsskruerne efter en driftstid på 10 til 20 timer ved første idriftsættelse af professionelle motorsave (fra en effekt på 3,4 kW)

- ikke forskriftsmæssig brug af maskinen
- brug af maskinen i forbindelse med sports- eller konkurrencebegivenheder
- følgeskader efter fortsat benyttelse af maskinen med defekte komponenter

30.1 Vedligeholdelsesarbejder

Alle i kapitel "Vedligeholdelses- og plejehenvisninger" opførte arbejder skal udføres med jævne mellemrum. Hvis disse vedligeholdelsesopgaver ikke kan udføres af brugeren selv, skal de overlades til en forhandler.

STIHL anbefaler, at alt vedligeholdelsesarbejde og reparationer kun udføres af STIHL forhandler. STIHL forhandlerne bliver regelmæssigt tilbudt skoling og at får stillet tekniske informationer til rådighed.

Hvis disse arbejdsopgaver forsømmes eller udføres ufagmæssigt, kan der opstå skader, som brugeren selv har ansvaret for. Dertil hører bl. a.:

- Skader på motoren som følge af ikke rettidig eller utilstrækkelig vedligeholdelse (f. eks. luft- og brændstoffilter), forkert karburatorindstilling eller utilstrækkelig rensning af køleluftføringen (indsugningsslidser, cylinderribber)
- Korrosions- og andre følgeskader på grund af ufagmæssig opbevaring
- Skader på maskinen som følge af anvendelse af kvalitativt dårlige reservedele

30.2 Sliddele

Flere dele i maskinen udsættes også for almindelig slidage ved forskriftsmæssig brug og skal udskiftes rettidigt, alt efter brugsmåde og -varighed. Dertil hører bl. a.:

- savkæde, sværd
- motordele (centrifugalkobling, koblingstromle, kædehjul)
- filter (til luft, olie, brændstof)
- startanordning
- tændrør
- antivibrationssystemets dæmpningselementer

31 Vigtige komponenter

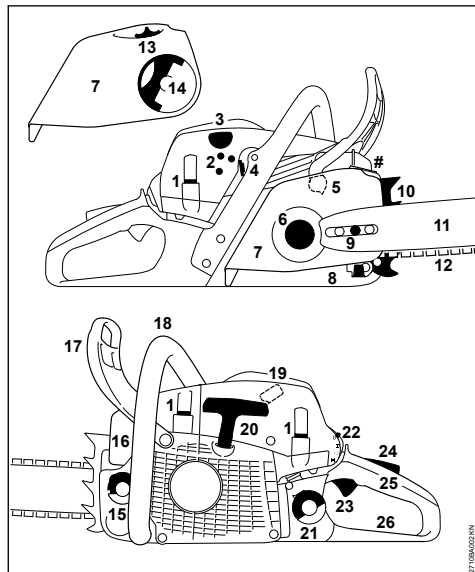

- 1 Hættens lukkemekanisme
- 2 Indstillingsskruer til karburator

¹⁾ Alt efter udstyr

- 3 Brændstoffåndpumpe ¹⁾
- 4 Skyder (sommerdrift og vinterdrift)
- 5 Kædebremse
- 6 Kædedrev
- 7 Kædedrevsdæksel
- 8 Kædefanger
- 9 Kædestrammeranordning på siden ¹⁾
- 10 Barkstød
- 11 sværd
- 12 Oilomatic-savkæde
- 13 Spændehjul ¹⁾ (Quick-kædestramning)
- 14 Vingemøtrikkens greb ¹⁾ (Quick-kædestramning)
- 15 Olietankdæksel
- 16 Lyddæmper
- 17 Forreste håndbeskyttelse
- 18 Forreste håndtag (griberør)
- 19 Tændrørshætte
- 20 Starthåndtag
- 21 Brændstofftankdæksel
- 22 Kombigreb
- 23 Gashåndtag
- 24 Gasarmsspærre
- 25 Bagerste håndtag
- 26 Bagerste håndbeskytter
- # Maskinnummer

32 Tekniske data

32.1 Motor

STIHL encylindret totaktsmotor

32.1.1 MS 271, MS 271 C

Slagvolumen:	50,2 cm ³
Cylinderboring:	44,7 mm
Slaglængde:	32 mm
Effekt iht. ISO 7293:	2,6 kW (3,5 HK) ved 9500 1/min
Tomgangshastighed: ¹⁾	2800 1/min

32.1.2 MS 291, MS 291 C

Slagvolumen:	55,5 cm ³
Cylinderboring:	47,0 mm
Slaglængde:	32 mm

Effekt iht. ISO 7293: 2,8 kW (3,8 HK) ved
9500 1/min
Tomgangshastighed:¹⁾ 2800 1/min

32.2 Tændingssystem

Elektronisk styret magnettænder

Tændrør (afskærmet): Bosch WSR 6 F,
NGK BPMR 7 A

Elektrodeafstand: 0,5 mm

32.3 Brændstofsysteem

Positionsneutral membrankarburator med integreret brændstofpumpe

Brændstoftankindhold: 500 cm³ (0,5 l)

32.4 Kædesmøring

Omdrejningsafhængig, fuldautomatisk oliepumpe med rotationsstempel

Olietankindhold: 240 cm³ (0,24 l)

32.5 Vægt

tom tank, uden skæreudstyr

MS 271: 5,6 kg

MS 271 C med ErgoStart og lynkædestramning: 6,2 kg

MS 291: 5,6 kg

MS 291 C med ErgoStart og lynkædestramning: 6,2 kg

32.6 Skæreudstyr MS 271, MS 271 C

Den faktiske skærelængde kan være mindre end den angivne skærelængde.

32.6.1 Savkæder .325 tommer

Rapid Micro (23 RM) type 3684

Rapid Micro 3 (23 RM3) type 3687

Rapid Super (23 RS) type 3637

Rapid Duro 3 (23 RD3) type 3665

Rapid Micro Pro (23 RM Pro) 3693

Rapid Micro 3 Pro (23 RM3 Pro) 3695

Rapid Super Pro (23 RS Pro) 3690

Rapid Duro 3 Pro (23 RD3 Pro) 3696

Deling: .325" (8,25 mm)

Drivledstykkelse: 1,3 mm

Rapid Micro (26 RM) type 3686

Rapid Micro 3 (26 RM3) type 3689

Rapid Super (26 RS) type 3639

Rapid Duro 3 (26 RD3) type 3667

Deling: .325" (8,25 mm)

Drivledstykkelse: 1,6 mm

32.6.2 Sværd Rollomatic/Light 04

Snitlængder (deling . 35, 40, 45, 50 cm

325"):

Notbredde: 1,3 mm

¹⁾ iht. ISO 11681 +/- 50 o/min

Styrestjerne: 10-tandet

32.6.3 Sværd Rollomatic

Snitlængder (deling . 40, 45, 50 cm

325"):

Notbredde: 1,3 mm

Styrestjerne: 11-tandet

32.6.4 Sværd Rollomatic/Light 04

Snitlængder (deling . 35, 40, 45, 50 cm

325"):

Notbredde: 1,6 mm

Styrestjerne: 10-tandet

32.6.5 Sværd Rollomatic

Snitlængder (deling . 32, 37, 40 cm

325"):

Notbredde: 1,6 mm

Styrestjerne: 11-tandet

32.6.6 Sværd Duromatic

Snitlængder (deling . 45 cm

325"):

Notbredde: 1,6 mm

32.6.7 Kædehjul

7-tandet til .325"

Maks. kædehastighed iht. 24,4 m/s

ISO 11681:

Kædehastighed ved maksimal 19,3 m/s

effekt:

32.7 Skæreudstyr MS 291, MS 291 C

Den faktiske skærelængde kan være mindre end den angivne skærelængde.

32.7.1 Savkæder .325 tommer

Rapid Micro (23 RM) type 3684

Rapid Micro 3 (23 RM3) type 3687

Rapid Super (23 RS) type 3637

Rapid Duro 3 (23 RD3) type 3665

Rapid Micro Pro (23 RM Pro) 3693

Rapid Micro 3 Pro (23 RM3 Pro) 3695

Rapid Super Pro (23 RS Pro) 3690

Rapid Duro 3 Pro (23 RD3 Pro) 3696

Deling: .325" (8,25 mm)

Drivledstykkelse: 1,3 mm

Rapid Micro (26 RM) type 3686

Rapid Micro 3 (26 RM3) type 3689

Rapid Super (26 RS) type 3639

Rapid Duro 3 (26 RD3) type 3667

Deling: .325" (8,25 mm)

Drivledstykkelse: 1,6 mm

32.7.2 Sværd Rollomatic/Light 04

Snitlængder (deling . 35, 40, 45, 50 cm

325"):

Notbredde: 1,3 mm

Styrestjerne: 10-tandet

32.7.3 Sværd Rollomatic

Snitlængder (deling . 40, 45, 50 cm
325"):
Notbredde: 1,3 mm
Styrestjerne: 11-tandet

32.7.4 Sværd Rollomatic/Light 04

Snitlængder (deling . 35, 40, 45, 50 cm
325"):
Notbredde: 1,6 mm
Styrestjerne: 10-tandet

32.7.5 Sværd Rollomatic

Snitlængder (deling . 32, 37, 40 cm
325"):
Notbredde: 1,6 mm
Styrestjerne: 11-tandet

32.7.6 Savkæder 3/8 tommer

Rapid Micro (36 RM) type 3652
Rapid Micro 3 (36 RM3) type 3664
Rapid Super (36 RS) type 3621
Rapid Super 3 (36 RS3) type 3626
Rapid Duro (36 RD) type 3943
Rapid Duro 3 (36 RD3) type 3683
Deling: 3/8" (9,32 mm)
Drivledstykkelse: 1,6 mm

32.7.7 Sværd Rollomatic/Light 04

Skærelængder: 37, 40, 45 cm
Deling: 3/8" (9,32 mm)
Notbredde: 1,6 mm
Styrestjerne: 9-tandet

32.7.8 Sværd Rollomatic

Skærelængder: 37, 40, 45 cm
Deling: 3/8" (9,32 mm)
Notbredde: 1,6 mm
Styrestjerne: 11-tandet

32.7.9 Sværd Duromatic

Snitlængder (deling 3/8 45 cm
tommer):
Notbredde: 1,6 mm

32.7.10 Kædehjul

7-tandet til 3/8 tommer
Maks. kædehastighed iht. 27,5 m/s
ISO 11681:
Kædehastighed ved maksimal effekt: 21,7 m/s

7-tandet til .325 tommer
Maks. kædehastighed iht. 24,4 m/s
ISO 11681:
Kædehastighed ved maksimal effekt: 19,3 m/s

32.8 Støj- og vibrationsværdier

For yderligere oplysninger om opfyldelse af arbejdsgevirdirektivet Vibration 2002/44/EF, se www.stihl.com/vib

32.8.1 Lydtryksniveau L_{peq} iht. ISO 22868

MS 271:	103 dB(A)
MS 271 C:	103 dB(A)
MS 291:	103 dB(A)
MS 291 C:	103 dB(A)

32.8.2 Lydeffektniveau L_w iht. ISO 22868

MS 271:	115 dB(A)
MS 271 C:	115 dB(A)
MS 291:	116 dB(A)
MS 291 C:	116 dB(A)

32.8.3 Vibrationsværdi $a_{hv,eq}$ iht. ISO 22867

	Håndtag venstre	Håndtag højre
MS 271:	4,5 m/s ²	4,5 m/s ²
MS 271 C:	4,5 m/s ²	4,5 m/s ²
MS 291:	4,5 m/s ²	4,5 m/s ²
MS 291 C:	4,5 m/s ²	4,5 m/s ²

For lydtrykniveauet og lydeffektniveau er K-faktor i henhold til direktiv 2006/42/EG = 2,0 dB(A); for vibrationsværdien er K-faktor i henhold til direktiv 2006/42/EG = 2,0 m/s².

32.9 REACH

REACH betegner en EF-forordning til registrering, vurdering og godkendelse af kemikalier.

Informationer vedr. opfyldelse af REACH-forordning (EF) nr. 1907/2006 se www.stihl.com/reach

32.10 Emissionsværdi for udstødningsgas

Den målte CO₂-værdi per EU-typegodkendelse er angivet på www.stihl.com/co2 i de produktspecifikke tekniske data.

Den målte CO₂-værdi blev registreret fra en repræsentativ motor efter en standardiseret testmetode under laboratoriebetingselser og udgør ikke nogen udtrykkelige eller implicite garantier for en bestemt motors ydelse.

Ved anvendelse og vedligeholdelse, som beskrevet i denne brugsanvisning, bliver de gældende krav til emission af udstødningsgas opfyldt. Ved ændringer af motoren bortfalder typegodkendelsen.

33 Reservedelskøb

Opfør venligst ved reservedelsbestillinger motor-savens salgsbetegnelse, maskinnummer og numrene på sværd og savkæde i den nedenstående tabel. Det letter købet af nyt skæreudstyr.

Sværd og savkæde er sliddele. Ved køb af delene er det nok, hvis motorsavens salgsbetegnelse, reservedelsnummeret og delenes betegnelse angives.

Salgsbetegnelse

Maskinnummer

Sværdets nummer

Savkædens nummer

34 Reparationsvejledning

Brugeren af dette apparat må kun udføre de vedligeholdelses- og servicearbejder, som er beskrevet i denne betjeningsvejledning. Mere omfattende reparationer må kun udføres af faghandleren.

STIHL anbefaler, at alt vedligeholdelsesarbejde og reparationer kun udføres af en STIHL-forhandler. STIHL-forhandlerne bliver regelmæssigt tilbudt skoling og at får stillet tekniske informationer til rådighed.

Ved reparationer må der kun anvendes reservedele, som STIHL har godkendt til dette redskab, eller teknisk tilsvarende dele. Anvend kun førsteklasses reservedele. Ellers kan der opstå fare for uheld eller skader på redskabet.

STIHL anbefaler, at der anvendes originale STIHL reservedele.

Originale STIHL reservedele kendes på STIHL reservedelsnummeret og skrifttypen

STIHL samt ligeledes på STIHL reservedelsmærket  (på små dele kan dette mærke også stå alene).

35 Bortskaffelse

Ved bortskaffelse skal de nationale forskrifter for bortskaffelse overholdes.

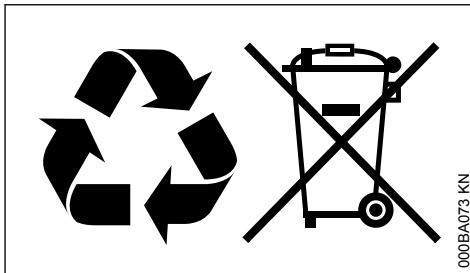

STIHL produkter hører ikke til i husholdningsaffaldet. STIHL produkter, akkumulatører, tilbehør og emballage skal afleveres på genbrugsstationerne.

Aktuelle informationer om bortskaffelse kan fås hos din lokale STIHL forhandler.

36 EU-overensstemmelseserklæring

ANDREAS STIHL AG & Co. KG

Badstr. 115

D-71336 Waiblingen

Tyskland

erklærer som eneansvarlig, at

Konstruktionstype:	Motorsav
Fabriksmærke:	STIHL
Type:	MS 271
	MS 271 C
	MS 271 C-BE
	MS 291
	MS 291 C
	MS 291 C-BE
	1141

Serienummer:

Slagvolumen

Alle MS 271:

Alle MS 291:

50,2 cm³

55,5 cm³

overholder de gældende bestemmelser i direktiverne 2011/65/EU, 2006/42/EF, 2014/30/EU og 2000/14/EF og er udviklet og produceret i overensstemmelse med de på produktionsdatoen gældende versioner af standarderne:

EN ISO 11681-1, EN 55012, EN 61000-6-1

Til påvisning af det målte og garanterede lydeffektniveau fulgtes retningslinjerne i direktiv 2000/14/EF, bilag V, under anvendelse af standarden ISO 9207.

Målt lydeffektniveau

Alle MS 271:

Alle MS 291:

115 dB(A)

116 dB(A)

Garanteret lydeffektniveau

Alle MS 271: 117 dB(A)
 Alle MS 291: 118 dB(A)

EF-typeafprøvningen er gennemført hos

DPLF

Deutsche Prüf- und Zertifizierungsstelle für Land-
 und Forsttechnik GbR (NB 0363)

Spremberger Straße 1
 D-64823 Groß-Umstadt

Certificeringsnr.

Alle MS 271: K-EG-2009/5469
 Alle MS 291: K-EG-2009/5471

Opbevaring af teknisk dokumentation:

ANDREAS STIHL AG & Co. KG
 Produktzulassung

Produktionsåret og maskinnummeret er angivet
 på redskabet.

Waiblingen, 03.02.2020

ANDREAS STIHL AG & Co. KG

p.p.



Dr. Jürgen Hoffmann,

ansvarlig for dokumentation, retsforskrifter og
 godkendelse

**Innholdsfortegnelse**

1	Om denne bruksanvisningen.....	125
2	Sikkerhetsforskrifter.....	126
3	Reaksjonskrefter.....	130
4	Arbeidsteknikk.....	132
5	Skjæretstyr.....	138
6	Montere sverd og sakjede (kjedestramming på siden).....	139
7	Monter sverd og sakjede (hurtigstramming av kjedet).....	140
8	Stramme sakkjedet (kjedestramming på siden).....	142
9	Stramme sakkjedet (hurtigstramming av kjedet).....	142
10	Kontroll av kjedestrammingen.....	142
11	Drivstoff.....	142

12	Fyll på drivstoff.....	143
13	Kjedesmørølje.....	145
14	Fylle kjedesmørølje.....	145
15	Kontroller kjedesmøring.....	146
16	Kjedebremse.....	146
17	Vinterdrift.....	147
18	Starte / stoppe motoren.....	148
19	Bruksanvisning.....	151
20	Hold sverdet i orden.....	152
21	Motordeksel.....	152
22	Luffiltersystemet.....	152
23	Rengjøre luffilter.....	153
24	Innstille forgasseren.....	153
25	Tennplugg.....	154
26	Oppbevare maskinen.....	155
27	Kontroll og bytte av kjededrev.....	155
28	Stelle og slipe sakkjedet.....	156
29	Stell og vedlikehold.....	160
30	Redusere slitasje og unngå skader.....	161
31	Viktige komponenter.....	162
32	Tekniske data.....	163
33	Reservedeler.....	165
34	Reparasjoner.....	165
35	Avfallshåndtering.....	165
36	EU-samsvarserklæring.....	165

Kjære kunde!

Takk for at du har valgt et kvalitetsprodukt fra
 STIHL.

Dette produktet ble produsert med moderne produksjonsmetoder og omfattende kvalitetssikringstiltak. Vi har bestrebet oss for at du skal bli fornøyd med dette produktet, og kunne bruke det uten problemer.

Hvis du har spørsmål om produktet, kontakter du din forhandler eller du kan kontakte vårt salgsselskap direkte.

Med vennlig hilsen



Dr. Nikolas Stihl

1 Om denne bruksanvisningen

Denne bruksanvisningen gjelder for en STIHL-motorsag, i denne bruksanvisningen også kalt maskinen.

1.1 Ikoner

Ikonerne som befinner seg på apparatet, er forklart i denne bruksanvisningen.

Avhengig av apparatet og utstyret kan følgende ikoner være plassert på apparatet.



Drivstofftank; drivstoffblanding av bensin og motorolje



Tank for sagkjedeolje; sagkjedeolje



Blokkere og løsne kjedebremsen



Retardasjonsbrems



Kjedets løperetning



Ematic; mengdejustering sagkjedeolje



Stramme sagkjedet



Innsugsluftkanal: vinterdrift



Innsugsluftkanal: sommerdrift



Håndtaksoppvarming



Aktivere dekompresjonsventilen



Aktivere drivstoffhåndpumpen

1.2 Merking av tekstavsnitt



ADVARSEL

Advarsel om fare for skade eller ulykker på personer samt om alvorlige skader på gjenstander.

LES DETTE

Advarsel om skade på maskinen eller de enkelte delene.

1.3 Teknisk videreutvikling

STIHL arbeider kontinuerlig med å videreutvikle samtlige maskiner og apparater. Vi forbeholder

oss derfor retten til å endre leveranseomfanget med hensyn til form, teknikk og utrustning.

Ingen krav kan gjøres gjeldende på grunnlag av angivelser og bilder i denne bruksanvisningen.

2 Sikkerhetsforskrifter



Arbeid med denne motorsagen krever spesielle sikkerhetstiltak fordi det arbeides med svært høye kjedehastigheter og fordi høveltennene er svært skarpe.



Les hele bruksanvisningen nøye før maskinen tas i bruk for første gang, og ta godt vare på den for senere bruk.

2.1 Generelt

Følg de nasjonale bestemmelsene i arbeidsmiljøloven og evt. andre lokale sikkerhetsforskrifter.

Nasjonale og regionale/lokale forskrifter kan evt. begrense bruk av motorsager som forårsaker støy til visse tidspunkter.

For den som arbeider med motorsagen for første gang: La selgeren eller en sakkundig vise deg hvordan den håndteres på en sikker måte, eller delta på et kurs.

Mindreårige må ikke arbeide med motorsagen, unntatt ungdommer over 16 år som får opplæring under tilsyn.

Barn, dyr og tilskuere må holdes unna.

Brukeren er ansvarlig for ulykker eller farer som andre personer eller deres eiendom utsettes for.

Motorsagen må bare gis videre eller lånes ut til personer som er kjent med håndteringen. Bruksanvisningen skal alltid følge med.

Den som arbeider med motorsagen må være uthvilt, frisk og i god forfatning. Hvis du av helsemessige årsaker ikke får lov til å anstrenge deg, bør du spørre legen om du kan arbeide med motorsag.

Det er ikke tillatt å arbeide med motorsagen etter inntak av alkohol, narkotika eller medikamenter som setter ned reaksjonsevnen.

Ved ugunstige værforhold (regn, snø, is, vind) skal arbeidet utsettes – det er økt fare for ulykker!

Gjelder kun brukere som har pacemaker: Tenningsanlegget i denne motorsagen skaper et meget svakt elektromagnetisk felt. Det kan ikke helt utelukkes at dette kan påvirke enkelte typer pacemakere. For å unngå helsefare anbefaler

STIHL at du rådfører med legen din og produsenten av pacemakeren.

2.2 Riktig bruk

Motorsagen skal kun brukes til kapping av ved eller gjenstander av tre.

Motorsagen skal ikke brukes til andre formål – fare for ulykker!

Ikke gjør endringer på motorsagen – dette kan sette sikkerheten i fare. STIHL overtar ikke ansvar for personskader og materielle skader som oppstår ved bruk av ikke godkjent påmontert utstyr.

2.3 Klær og utstyr

Bruk forskriftsmessige klær og utstyr.



Bekledningen skal være hensiktsmessig og ikke være til hinder. Bruk tettsittende klær med **kuttbeskyttelsesinnlegg** – ingen arbeidsfrakk.

Ikke bruk klær, som kan hekte seg fast i treverk, busker eller bevegelige deler i motorsagen. En skal heller ikke bruke sjal, slips og smykker. Sett opp og sikre langt hår (skaut, lue, hjelm osv.).



Bruk **egnet skotøy** – med skjæreværn, gripsterk såle og stålkappe.



ADVARSEL



For å redusere faren for øyeskader skal det brukes tettsittende vernebriller iht. standarden EN 166 eller ansiktsvern. Påse at vernebrillen og ansiktsvernet sitter korrekt.

Bruk personlig hørselvern, f.eks. øreklokker.

Bruk vernehjelm ved fare for fallende gjenstander.



Bruk robuste arbeidshansker av motstandsdyktig materiale (f.eks. lær).

STIHL tilbyr et omfattende utvalg med personlig verneutstyr.

2.4 Transport

Før transport – også på kortere strekninger – må motorsagen alltid slås av, kjedebremsen blokkeres og kjedebeskytteren settes på. Dette forhindrer utilsikket start av sagkjedet.

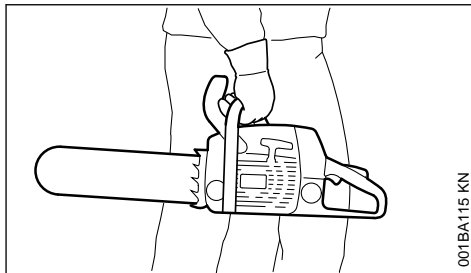

001BA115 KN

Motorsagen skal alltid bæres etter rørhåndtaket, med den varme lydputten bort fra kroppen og sverdet bakover. Ikke ta på varme maskindeler, særlig ikke lydputten – fare for forbrenning!

I kjøretøyer: Sikre motorsagen så den ikke velter eller skades, og slik at ikke drivstoff og kjedeolje renner ut.

2.5 Rengjøring

Rengjør plastdeler med en klut. Skarpe rengjøringsmidler kan skade platen.

Rengjør motorsagen med tanke på støv og skitt. Ikke bruk fettløsende midler.

Rengjør kjøleluftslissene ved behov.

Til rengjøring av motorsagen må det ikke brukes høytrykksspylere. Den harde vannstrålen kan skade deler av motorsagen.

2.6 - tilbehør

Det må kun monteres verktøy, føringsskinner, sagkjeder, kjedehjul, tilbehør eller teknisk lignende deler som er frigitt av STIHL for denne motorsagen. Ved spørsmål må du henvende deg til en faghandel. Bruk kun verktøy eller tilbehør av høy kvalitet, ellers kan det oppstå fare for ulykker eller skader på motorsagen.

STIHL anbefaler bruk av originalverktøy, sverd, sagkjeder, kjededrev og tilbehør fra STIHL. Disse har egenskaper som er optimalt tilpasset maskinen og brukerens behov.

2.7 Fylle tanken



Bensin er ekstremt lett antennelig – hold avstand til åpen ild, og ikke søl drivstoff. Røyking forbudt.

Slå av motoren før tanken fylles.

Ikke fyll tanken så lenge motoren er varm, drivstoff kan renne over – **brannfare!**

Åpne tanklokket forsiktig, slik at eksisterende overtrykk kan reduseres langsomt og drivstoff ikke spruter ut.

Tanken må bare fylles på godt ventilerte steder. Hvis det er sølt drivstoff, må motorsagen rengjøres umiddelbart. Ikke søk drivstoff på klærne. Gjør du det, må du skifte dem med én gang.

Motorsagene kan være utstyrt med følgende tanklokk som standard.

Tanklokk med nedfellbar bøyle (bajonettlås)



Sett inn tanklokket med klappbøyle (bajonettlås) korrekt, vri til det stopper og legg ned bøylene.

Dermed reduseres risikoen for at tanklokket løser seg på grunn av motorens vibrasjoner og fordi det lekker ut drivstoff.



Vær oppmerksom på lekk. Ikke start motoren dersom det renner ut drivstoff - **fare for livstruende forbrenning!**

2.8 Før arbeidet

Kontroller at motorsagen er i driftssikker stand – følg de respektive kapitlene i bruksanvisningen:

- Kontroller at drivstoffsystemet er tett, spesielt de synlige delene som f.eks. tanklokk, slangekoblinger, drivstoffpumpe (kun for motorsager med drivstoffpumpe). Ikke start motoren ved lekkasjer eller skader – **brannfare!** La forhandleren reparere motorsagen før den tas i bruk.
- Kjedebremesen og fremre håndvern fungerer som de skal
- Sverdet er riktig montert
- Sagkjedet er riktig strammert
- Gassknappen og gassknappsperreren må gå lett – gassknappen må sprette tilbake til utgangsposisjon når du slipper den
- Kombibryter lett på **STOPP, 0** eller \emptyset justerbar
- Kontroller at tennpluggen sitter fast. Hvis den sitter løst, kan det oppstå gnister som kan antenne drivstoff-/luftblanding som slipper ut – **brannfare!**
- Ikke foreta endringer på betjenings- og sikkerhetsinnretninger
- Håndtakene må være rene og tørre, fri for olje og smuss, slik at motorsagen kan føres sikkert
- Tilstrekkelig drivstoff og kjedemøreolje på tanken

Motorsagen skal kun brukes når den er i driftssikker stand – **fare for ulykker!**

2.9 Starte motorsagen

Alltid på jevnt underlag. Pass på at du står støtt og sikkert. Hold alltid motorsagen godt fast – skjæreutstyret skal ikke berøre gjenstander eller underlaget – livsfare på grunn av det roterende sagkjedet.

Motorsagen skal kun betjenes av én person. Ingen andre personer må oppholde seg i arbeidsområdet – heller ikke ved starten.

Ikke start motorsagen mens sagkjedet er i et skjær.

Start motoren minst 3 meter fra stedet der tanken ble fylt, og ikke i lukkede rom.

Blokker kjedebremesen før start. Sagkjedet som går rundt kan føre til **fare for personskader!**

Ikke start maskinen «i løse luften», start som beskrevet i bruksanvisningen.

2.10 Under arbeidet

Sørg alltid for at du står fast og støtt. Vær forsiktig når barken på treet er våt - **sklifare!**

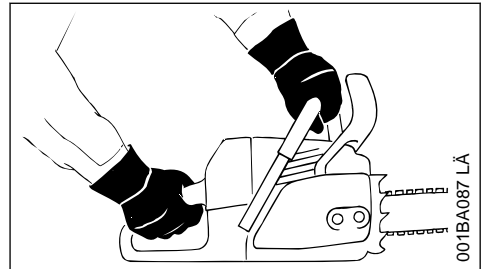

Hold alltid maskinen fast **med begge hender:** Høyre hånd på bakre håndtak - gjelder også venstrehandte. Hold godt rundt både rørhåndtak og håndtak med tomlene for sikker føring.

Når fare truer, eller i nødstilfeller, må du straks slå av motoren. Skyv kombibryteren mot **STOPP, 0** eller \emptyset .

La aldri motorsagen gå uten tilsyn.

Vær forsiktig når det er glatt, vått, snø, i skråninger, på ujevnt terreng eller ved nybarkede stammer (bark) - **sklifare!**

Vær forsiktig ved stubber, røtter og grøfter – **snu-blefare!**

Ikke arbeid alene, men alltid innenfor hørevidde av andre personer som er opplært i førstehjelp og kan gi hjelp i nødsfall. Hvis hjelpemannskap oppholder seg på arbeidsstedet, må de også

bære verneklær (hjelml!), og ikke stå rett under greinene som skal sages av.

Bruk av hørselvern krever større aktsomhet og årvåkenhet – det er begrenset hva man hører av lyder som varsler om fare (skrik, lydsignaler o.l.).

Ta pauser tidnok i arbeidet, slik at du ikke blir trøtt og sliten - **fare for ulykker!**

Støv som oppstår under sagingen (f. eks. tre-støv), dunst og røyk kan være helseskadelig. Bruk åndedrettsvern ved støvutvikling.

Når motoren går: sagkjedet fortsetter å rotere en kort stund etter at gassknappen er sluppet – treg-hetseffekt.

Røyking forbudt ved bruk og i nærheten av motorsagen – **brannfare!** Brannfarlig bensindamp kan trenge ut av drivstoffsystemet.

Kontroller sagkjedet regelmessig, med korte mellomrom og umiddelbart ved merkbare forandringer:

- Slå av motoren og vent til sagkjedet står stille
- Kontroller kjedets tilstand og at det er godt festet
- Sjekk om kniven er skarp

Ikke berør sagkjedet mens motoren går. Dersom sagkjedet blokkeres av en gjenstand, må motoren straks stoppes, først deretter kan gjenstanden fjernes – **fare for personskader!**

Slå av motoren før du forlater motorsagen.

Stans motoren når du skal skifte sagkjede. Util-siktet start av motoren medfører **fare for personskader!**

Hold lett antenkelige materialer (f.eks. sagspon, bark, tørt gress, drivstoff) på god avstand til den varme eksosstrømmen og den varme lydputta – **brannfare!** Lydpotter med katalysator kan bli ekstra varme.

Arbeid aldri uten kjedesmøring, og hold øye med nivået på oljetanken. Stans arbeidet umiddelbart dersom oljenivået i tanken er for lavt, og fyll på sagkjedeolje - se også «Fyll på kjedeolje» og «Kontrollere kjedesmøringen».

Hvis motorsagen har vært utsatt for ikke forskriftsmessige påkjenninger (f.eks. voldsomme slag eller fall), skal det alltid kontrolleres at den er i driftssikker stand før videre bruk – se også «Før arbeidet».

Det er spesielt viktig å kontrollere at drivstoffsystemet er tett og at sikkerhetsinnretningene fun-

gerer. Ikke bruk motorsager som ikke er driftssikre. I tvilstilfeller må du kontakte forhandleren.

Påse at motoren går feilfritt på tomgang, slik at sagkjedet ikke fortsetter å bevege seg når gassknappen slippes. Kontroller tomgangsinnstillingen regelmessig, og korreger den ved behov. Dersom sagkjedet likevel roterer på tomgang, må maskinen repareres hos en forhandler.



Motorsagen genererer giftige avgasser når motoren går. Disse gassene kan være luktfrie og usynlige og inneholde uforbrante hydrokarboner og bensol. Arbeid aldri med motorsagen i lukkede eller dårlig ventilerte rom – heller ikke med katalysator.

Sørg alltid for tilstrekkelig luftsirkulasjon ved arbeid i grøfter, fordypninger eller andre trange forhold - **forgiftning kan være livsfarlig!**

Ved kvalme, hodepine, synsforstyrrelser (f.eks. dersom synsfeltet innsnevres), hørselsforstyrrelser, svimmelhet og redusert konsentrasjonsevne må arbeidet innstilles umiddelbart. Disse symptomene kan blant annet forårsakes av for høye eksoskonsentrasjoner – **fare for ulykker!**

2.11 Etter arbeidet

Slå av motoren, blokker kjedebremsen og sett på kjedebeskytteren.

2.12 Oppbevaring

Når motorsagen ikke er i bruk, skal den settes bort slik at ingen utsettes for fare. Sikre sagen slik at den ikke kan settes i gang.

Oppbevar motorsagen trygt i et tørt rom.

2.13 Vibrasjoner

Langvarig bruk av maskinen medfører vibrasjonsrelaterte forstyrrelser av blodsirkulasjonen i hendene (vasospastisk syndrom, også kalt „hvite fingre“).

Det er vanskelig å angi en generell brukstid for maskinen, da denne påvirkes av mange faktorer.

Brukstiden forlenges gjennom:

- beskyttelse av hendene (varme hansker)
- pauser

Brukstiden forkortes gjennom:

- dårlig blodsirkulasjon (kjennetegn: ofte kalde fingre, kribling)
- lave utetemperaturer
- stor gripekraft (et fast grep hindrer blodsirkulasjonen)

Ved regelmessig, langvarig bruk av maskinen og gjentatte tegn på dårlig blodsirkulasjon (f.eks. kribling i fingrene) anbefales en medisinsk undersøkelse.

2.14 Vedlikehold og reparasjoner

Stopp alltid motoren før alle reparasjons-, rengjørings- og vedlikeholdsarbeider samt før arbeider på skjæreutstyret. Utsiktet oppstart av sagkjedet utgjør **fare for personskader!**

Unntak: innstilling av forgasser og tomgang.

Motorsagen skal vedlikeholdes jevnlig. Utfør bare vedlikeholdsarbeider og reparasjoner som er beskrevet i bruksanvisningen. Alt annet arbeid skal utføres av autorisert forhandler.

STIHL anbefaler at vedlikeholdsarbeid og reparasjoner kun utføres av STIHL-forhandlere. STIHL-forhandlere får regelmessig tilbud om kurs og har tilgang til teknisk dokumentasjon.

Bruk kun høyverdige reservedeler. I motsatt fall kan det være fare for uhell eller skader på motorsagen. Har du spørsmål om dette, kan du ta kontakt med en forhandler.

Ikke foreta endringer på motorsagen, det kan sette sikkerheten i fare – **fare for ulykker!**

Motorsagen skal kun settes i bevegelse når tennpluggen er tatt av eller tennpluggen er skrudd ut hvis kombibryteren står på **STOPP, 0** eller **0** – **brannfare** på grunn av gnister utenfor sylindren!

Maskinen må ikke vedlikeholdes eller oppbevares i nærheten av åpen ild – drivstoff utgjør **brannfare!**

Kontroller regelmessig at tanklokket er tett.

Bruk bare feilfri tennplugg som er godkjent av STIHL – se «Tekniske data».

Kontroller tennladningen (feilfri isolasjon, sitter fast).

Kontroller at lydputta er i feilfri stand.

Ikke arbeid uten lydputte eller dersom den er defekt – **brannfare, hørselskader!**

Ikke ta på den varme lydputta – **fare for forbrenninger!**

Tilstanden på vibrasjonsdemperne påvirker vibrasjonsforholdene – kontroller vibrasjonsdemperne regelmessig.

Kontroller kjedefangeren – skift den ut hvis den er skadet.

Slå av motoren

- ved kontroll av kjedestrammingen,
- for etterstramming av sagkjedet
- for utskifting av sagkjedet
- når feil skal rettes opp

Følg slipeanvisningen – for sikker og riktig håndtering skal sagkjede og sverd alltid holdes i feilfri stand, sagkjedet riktig slipt, strammet og godt smurt.

Skift sagkjede, sverd og kjededrev i tide.

Kontroller jevnlig at koblingstrømmelen er i feilfri stand.

Drivstoff og kjedesmørelje skal kun oppbevares i beholdere som er godkjent for dette og er korrekt merket. Oppbevares på et tørt, kjølig og sikkert sted, beskyttet mot lys og sol.

Ved feil i kjedebremens funksjon må motoren straks slås av – **fare for personskader!** Kontakt forhandleren. Ikke bruk maskinen før feilen er utbedret, se «Kjedebremse».

3 Reaksjonskrefter

De reaksjonskreftene som forekommer hyppigst, er tilbakeslag, tilbakestøt og inntrekk.

3.1 Fare på grunn av tilbakeslag

Tilbakeslag kan føre til dødelige snittskader.

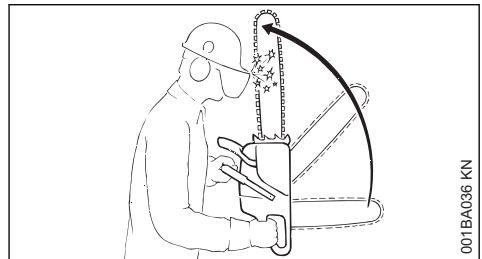

Ved tilbakeslag slynges saken plutselig og ukontrollert mot brukeren.

3.2 Et tilbakeslag oppstår f.eks. hvis

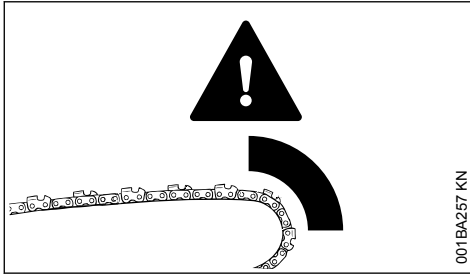

- sagkjedet uforvarende treffer tre eller en hard gjenstand med den øvre fjerdedelen av sverdspissen – f.eks. hvis det ved kvisting utilsiktet kommer borti en annen gren
- sagkjedet på sverdspissen kort klemmes fast i snittet

3.3 QuickStop-kjedebremse:

Denne reduserer faren for skader i visse situasjoner, men den kan ikke forhindre selve tilbakeslaget. Når kjedebremsen utløses, stopper sagkjedet i løpet av brøkdelen av et sekund – se kapittelet «Kjedebremse» i denne bruksanvisningen.

See kapittelet "Kjedebremse" i denne bruksanvisningen.

3.4 Reduser faren for tilbakeslag

- ved å arbeide fornuftig og riktig
- Hold motorsagen fast med begge hender og et sikkert grep
- Sag kun med full gass
- Hold øye med sverdspissen
- Ikke sag med sverdspissen
- Vær forsiktig med små, seige kvister, lav underskog og friske skudd. Sagkjedet kan hekte seg fast i dem
- Sag aldri over flere grener på én gang
- Ikke arbeid for langt foroverbøyd
- Ikke sag over skulderhøyde
- Vær svært forsiktig når sverdet føres inn i et påbegynt snitt
- Bruk bare innstikk hvis du er fortrolig med denne arbeidsteknikken.
- Vær oppmerksom på hvordan stammen ligger, og om snittstedet er i ferd med å lukke seg, slik at sagkjedet kan komme i klem
- Arbeid alltid med riktig slipt og strammet sagkjede. Ikke velg for stor rytteravstand
- Bruk sagkjede med redusert fare for tilbakeslag samt sverd med lite sverdhode

3.5 Inntrekking (A)

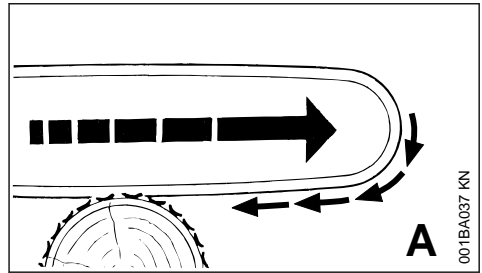

Når du sager med undersiden av sverdet og sagkjedet kommer i klem eller støter på noe hardt i veden, kan motorsagen bli trukket mot stammen med et rykk - **sett alltid an barkstøtten for å unngå dette.**

3.6 Tilbakestøt (B)

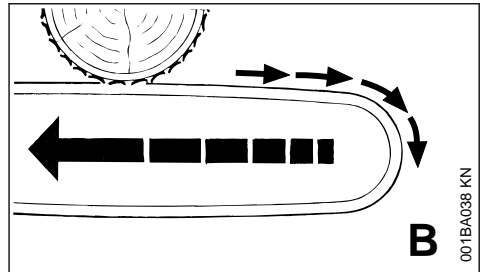

Når man sager med oversiden av sverdet og sagkjedet kommer i klem eller støter på noe hardt i veden, kan motorsagen støtes tilbake mot brukeren – **For å unngå dette:**

- Ikke få oversiden av sverdet i klem
- Ikke vri sverdet i snittet

3.7 Vær meget forsiktig

- ved hengende trær
- ved stammer som står i spenn mellom andre trær fordi de faller uheldig
- ved arbeid med vindfall

I slike tilfeller skal du ikke arbeide med motorsag, bruk heller brytejern, vinsj eller traktor.

Stammer som ligger fritt eller er skåret løs, skal trekkes ut. Bearbeid dem helst på åpne plasser.

Døde trær (tørr, morken eller død ved) utgjør en betydelig fare som er vanskelig å vurdere. Det er svært vanskelig eller så godt som umulig å vite hvor stor faren er. Bruk hjelpemidler som vinsj eller traktor.

Vær spesielt aktsom ved **felling i nærheten av gater og veier, jernbanelinjer, strømledninger** osv. Informer politi, e-verk eller jernbanemyndighetene om nødvendig.

4 Arbeidsteknikk

Sage- og fellearbeider samt alle arbeidere som er forbundet med dette (innstikk, kvisting osv.) skal bare utføres av folk med utdanning og opplæring. De som ikke har erfaring med motorsagen eller arbeidsteknikkene, skal ikke utføre disse arbeidene – stor fare for ulykke!

Ved fellingsarbeider må du overholde nasjonale forskrifter om fellingsteknikk.

4.1 Sage

Arbeid aldri med startgasstilling. Ved denne stillingen av gassknappen kan ikke motorturtallet reguleres.

Arbeid rolig og kontrollert, og kun ved gode lys- og siktforhold. Ikke utsett andre for fare – vis hensyn under arbeidet.

Førstegangsbrukere anbefales å øve seg på skjæring av rundtømmer på en sagkrakk – se "Sage tynn ved".

Bruk kortest mulig sverd: Sagkjedet, sverdet og kjedehjulet må passe sammen og til motorsag.

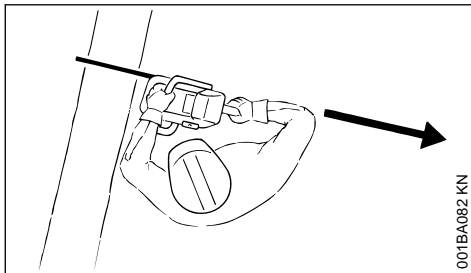

Hold kroppsdeler borte fra det utvidede **svingområdet** til sagkjedet.

Motorsagen skal alltid trekkes ut av treet mens sagkjedet går.

Motorsagen skal bare brukes til saging, ikke til å lirke eller skuffe vekk grener eller rotstykker.

Fritthengende greiner skal ikke kappes fra undersiden.

Vær forsiktig under skjæring av kratt og ungtrær. Tynne skudd kan trekkes inn i sagkjedet og slyn- ges ut mot brukeren.

Vær forsiktig ved saging av splintret tre – **Fare for skader hvis trestykker rives løs!**

Sørg for at motorsagen ikke kommer borti fremmedlegemer: Stein, spiker osv. kan slyn- ges bort og sagkjedet bli skadet. Motorsagen kan hoppe opp – **fare for ulykke!**

Treffer et roterende sagkjede på en stein eller en annen hard gjenstand, kan det dannes gnister som under visse omstendigheter kan sette lett antenkelige stoffer i brann. Også tørre planter og kratt er lett antenkelig, spesielt ved varme og tørt vær. Hvis det er brannfare, må motorsagen ikke brukes i nærheten av lett antenkelige stoffer, tørre planter eller kratt. Du må forhøre deg med den ansvarlige skogvoktertjenesten om det fore- ligger brannfare.



I skråninger skal du alltid stå ovenfor eller ved siden av stammen eller liggende trær. Vær opp- merksom på rullende stammer.

Ved arbeid i høyden

- bruk alltid løfte-arbeidsplattform
- Aldri arbeid stående på en stige eller i et tre
- Ikke arbeid på ustabil underlag
- arbeid aldri over skulderhøyde
- Aldri arbeid med én hånd

Før motorsagen inn i skjæret med full gass, og sett barkstøtten godt an – først da kan du sage.

Aldri arbeid uten barkstøtte – sagan kan rive brukeren forover. Sett alltid barkstøtten sikkert an.

På slutten av skjæringen støttes ikke lenger motorsagen av skjæreutstyret i skjæret. Bruke- ren må holde igjen kraften fra motorsagens vekt – **fare for å miste kontrollen!**

Sage tynn ved

- Bruk en stabil, stødig holdeinnretning, f.eks. sagkrakk
- Ikke hold stammen med foten
- Andre personer skal verken holde fast stokken eller hjelpe til på annen måte

Kvisting av grener

- Bruk et sagkjede med redusert fare for tilbakeslag
- Støtt motorsagen så godt som mulig
- Ikke stå på stammen mens du kvister
- Ikke sag med sverdspissen
- Vær oppmerksom på grener som står i spenn
- Sag aldri over flere grener på én gang

Liggende eller stående ved som står i spenn

Den riktige rekkefølgen for snittene (først trykkside (1), deretter trekkside (2)) må absolutt overholdes, ellers kan skjæreutstyret bli klemt fast i snittet eller slå tilbake – **fare for personskader!**

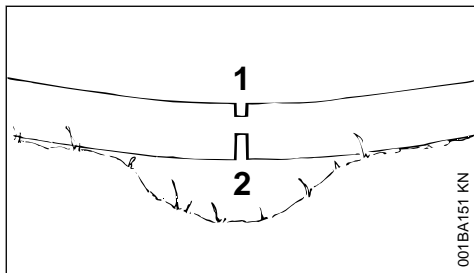

001BA151 KN

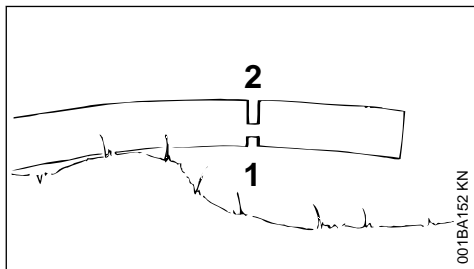

001BA152 KN

- ▶ Sag et avlastningssnitt på trykksiden (1)
- ▶ Sag et kappsnitt på trekksiden (2)

Ved kappsnitt nedenfra og opp – **fare for tilbakestøt!**

LES DETTE

Liggende stokker må ikke berøre bakken på skjærestedet – det vil skade sagkjedet.

Langsgående skjær

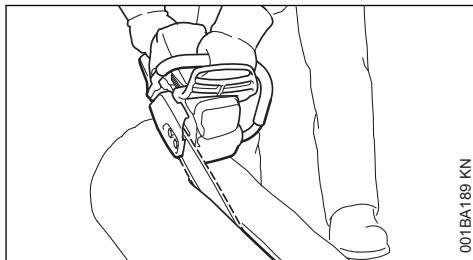

001BA189 KN

Sagteknikk uten bruk av barkstøtte utgjør fare for inntrekking. Hold sverdet i en så flat vinkel som mulig, og gå svært varsomt frem – økt **fare for tilbakeslag!**

4.2 Forberede felling

I området hvor det felles må det kun oppholde seg personer som er delaktige i fellingen.

Sjekk at ingen utsettes for fare som følge av treet som felles – Tilrop høres ikke alltid ved motorsøy.

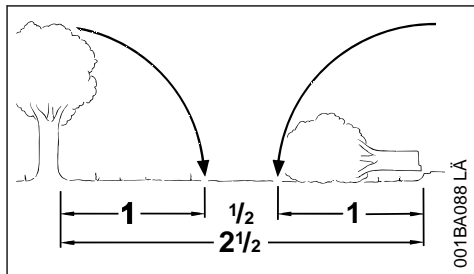

001BA088 LA

Avstanden til neste arbeidsplass må utgjøre minst 2 1/2 trelengde.

Fastlegge felleretning og rømningsvei

Velg feiltoleranse som treet kan felles innenfor.

Påse i den forbindelse:

- Treets naturlige helling
- Usedvanlig grenformasjoner, asymmetrisk vekst, treskader
- Vindretning og vindhastighet – ikke foreta felling ved sterk vind
- Hengretning
- Naboetrær
- Snøbelastning
- Treets helsetilstand – vær ekstra forsiktig ved skader på stammen eller dødt treverk (tørt, morkent eller avdødt tre)

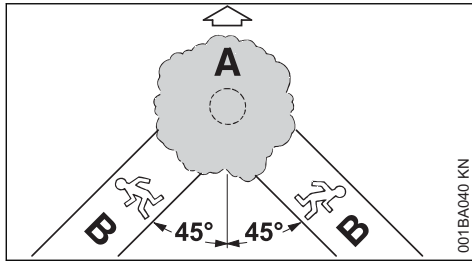

001BA040 KN

A Felleretning**B Fluktvei (analog fluktvei)**

- Lag en fluktvei for hver enkelt – ca. 45° på skrå mot fallretningen
- Rydd fluktveien, fjern hindringer
- Legg verktøy og apparater på trygg avstand – men ikke på fluktveien
- Ved felling skal du alltid oppholde deg ved siden av den fallende stammen og bare gå til siden bakover på fluktveien
- I bratte heng lages fluktveien parallell med hengt
- Se opp for fallende grener når det går tilbake og følg med på trekronen

Forberede arbeidsområdet ved stammen

- Arbeidsområdet ved stammen må ryddes for forstyrrende grener, buskas og hindringer – påse at alle involverte kan stå støtt
- Rydd grundig rundt foten av stammen (f.eks. med øks) – sand, steiner og andre fremmedlegemer gjør sagkjedet sløvt

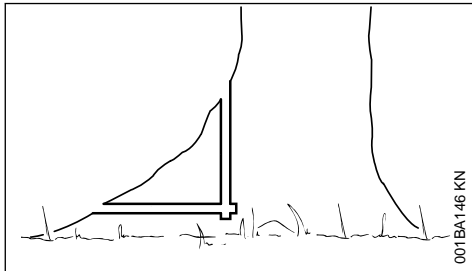

001BA146 KN

- Saging av store røtter: først den største roten – sag først loddrett, så vannrett – kun i sunt treverk

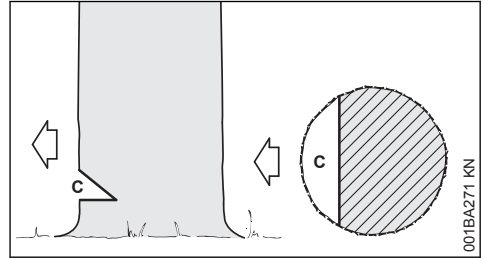
4.3 Felleskår**Forberede felleskår**

001BA271 KN

Fellesskåret (C) avgjør felleretningen.

Viktig:

- Felleskår må være i rett vinkel mot fallretningen
- Sag så nært bakken som mulig
- Sag gjennom fra 1/5 til maks. 1/3 av stammens diameter

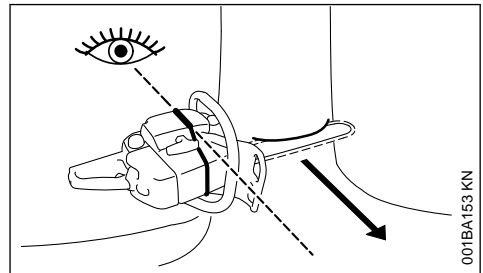
Fastlegge felleretning – med fellelist på deksel og viftehus

001BA153 KN

Denne motorsagen er utstyrt med en fellelist på deksel og viftehus. Bruk denne fellelisten.

Lage felleskår

Når det lages felleskår må motorsagen plasseres slik at felleskår ligger i rett vinkel mot felleretningen.

Når det foretas fellesskår med sålesnitt (vannrett snitt) og taksnitt (skrått snitt), er ulike rekkefølger tillatt med hensyn til fremgangsmåten – følg nasjonale forskrifter for fellesteknikk.

- ▶ Lage sålesnitt (vannrett snitt)
- ▶ Lage taksnitt (skrått snitt) på ca. 45°- 60° til sålesnitt

Sjekk felleretningen

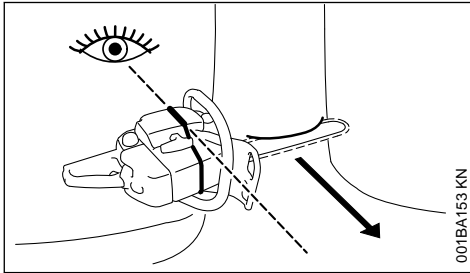

- ▶ Legg motorsagen med styreskinnen i felleskårsålen. Fellelisten må peke i retning av felleretningen som er fastlagt – dersom påkrevd korrigeres felleretningen med tilpasset etter-skjæring av felleskår

4.4 Splintringskutt

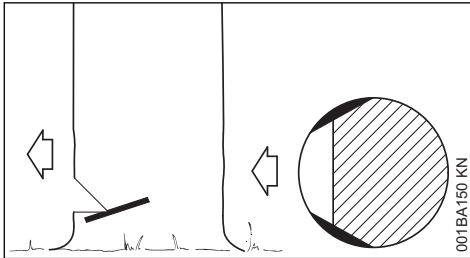

Hos langfibret treverk vil splintringskutt forhindre splintrang av veden når stammen felles – på begge sider av stammen sager man på høyde med felleskårsålen omlag 1/10 av stammens diameter inn i treet – hos tykkere stammer maksimalt tilsvarende bredden til styreskinnen.

Ved sykt tre bør splintringskutt unngås.

4.5 Grunnlag for hovedskjær

Stokkmål

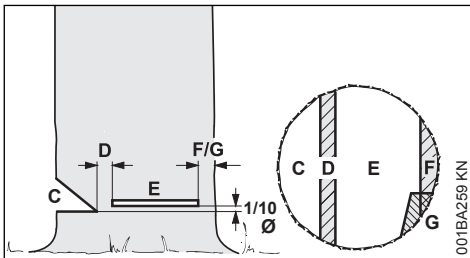

Der **Felleskåret**® (C) bestemmer felleretningen.

Her vil **Brytekanthengsel** (D) fører treet mot bakken som et hengsel.

- Bredden på brytekanthengsel: ca. 1/10 av stammens diameter
- Ikke sag gjennom brytekanthengsel mens hovedskjæret lages, det fører til avvik fra ønsket fallretning – **fare for ulykker!**
- Hos råtne stammer må en bredere brytekanthengsel stå igjen

Ved hjelp av **hovedskjær** (E) felles treet.

- Helt vannrett
- 1/10 (minst 3 cm) av stammens diameter over sålen til felleskår (C)

Treet støttes med **holdebånd** (F) eller **sikkerhetsbånd** (G), slik at treet sikres mot å falle for tidlig.

- Bredde på båndet: ca. 1/10 til 1/5 av stammens diameter
- Det må aldri skjæres i båndet mens hovedskjæret pågår
- Ved dårlige stammer må det brukes et bredere bånd

Stikke inn

- Som avlastningsskjær ved kutting
- ved kapping

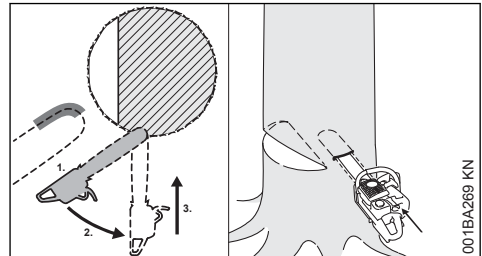

- ▶ Benytt sagkjeder med lite tilbakeslag, og gå frem ytterst varsomt

1Styreskinnen settes på med undersiden av tuppen – ikke med oversiden – **Fare for tilbakeslag!**
Sag med full gass til sverdet ligger i stammen med dobbel sverdbredde2Sving langsomt til innstikkstilling – **Fare for kast og tilbakestøt!**3Stikk inn forsiktig – **Fare for tilbakestøt!**

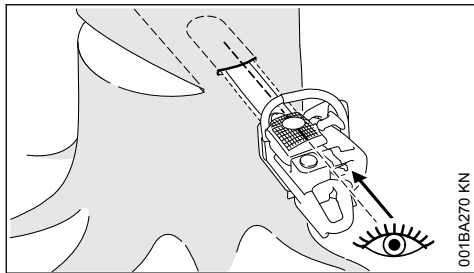

Bruk stikklist hvis mulig. Stikklisten og over- eller undersiden av sverdet er parallelle.

Ved innstikk hjelper stikklisten å gjøre brytekannten parallell, dvs. at den er like tykk over alt. Før stikklisten parallelt med fellekårstrengen.

Fellekile

Sett inn fellekilen så tidlig som mulig, dvs. så fort det ikke forventes hindring av snittføringen. Sett fellekilen i hovedskjæret, og slå den inn med egnet verktøy.

Bruk kun aluminiums- eller kunststoffkiler – ikke bruk stålkiler. Stålkiler kan skade sagkjedet alvorlig og forårsake farlige kast.

Velg egnede fellekiler avhengig av stammens diameter og bredden på skjærefugen (analogt hovedskjær (E)).

For valg av fellekile (egnet lengde, bredde og høyde) må du kontakte STIHL-forhandleren.

4.6 Valg av egnede fellesnitt

Valg av egnet hovedskjær er avhengig av de samme karakteristikkenes som de det må tas hensyn til ved fastsetting av felleretning og fluktvei.

Det skiller mellom flere forskjellige utpregninger av disse karakteristikkenes. I denne bruksanvisningen beskrives bare de to som forekommer hyppigst:

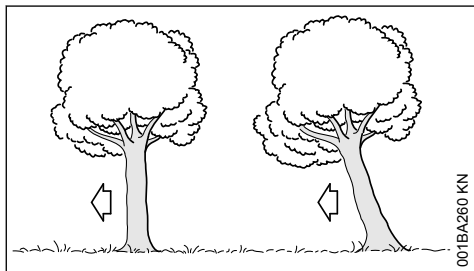

Venstre:	Normalt tre – loddrett tre med jevn trekrone
Høyre:	Fremheng – trekronen heller i felleretningen

4.7 Hovedskjær med sikkerhetsbånd (normalt tre)

A) Tynne stammer

Gjennomfør dette hovedskjæret hvis stammens diameter er mindre enn motorsagens snittlengde.

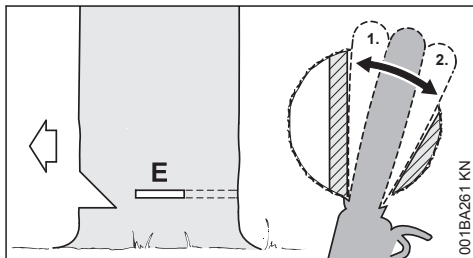

Før man begynner på hovedskjæret skal det ropes "Varsku her!".

- ▶ Stikk inn hovedskjæret (E) – stikk sverdet helt inn
- ▶ Sett an barkstøtten bak brytekannten, og bruk det som dreiepunkt – etterstill motorsagen så lite som mulig
- ▶ Form hovedskjæret bort til brytekannten (1)
 - Ikke sag i brytekannten
- ▶ Form hovedskjæret bort til sikkerhetsbåndet (2)
 - Ikke sag i sikkerhetsbåndet

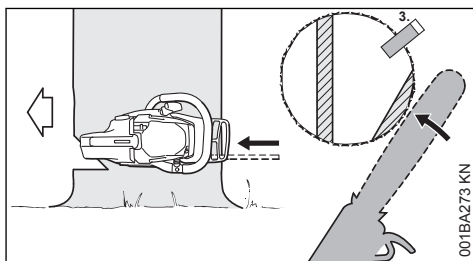

- ▶ Plasser fellekilen (3)

Umiddelbart før treet faller, skal det ropes "Varsku her!" for annen gang.

- ▶ Med utstrakte armer kutter du over sikkerhetsbåndet utenfra, horisontalt på høyde med hovedskjæret

B) Tykke stammer

Gjennomfør dette hovedskjæret hvis stammens diameter er større enn motorsagens snittlengde.

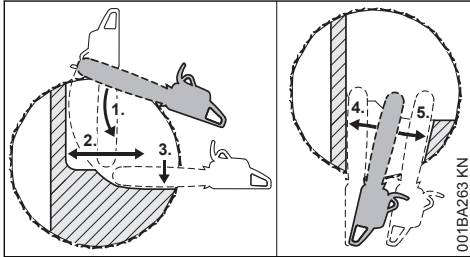

Før man begynner på hovedskjæret skal det ropes "Varsku her!".

- ▶ Sett an barkstøtten på høyde med hovedskjæret og bruk det som dreiepunkt – etterstill motorsagen så lite som mulig
- ▶ Spissen på sverdet går fra brytekanten og inn i treet (1) – hold motorsagen absolutt vannrett og så langt fra deg som mulig
- ▶ Form hovedskjæret bort til brytekanten (2)
 - Ikke sag i brytekanten
- ▶ Form hovedskjæret bort til sikkerhetsbåndet (3)
 - Ikke sag i sikkerhetsbåndet

Hovedskjæret fortsetter fra den motsatte siden av stammen.

Pass på at det andre snittet på samme nivå ligger som det første snittet.

- ▶ Stikk inn hovedskjæret
- ▶ Form hovedskjæret bort til brytekanten (4)
 - Ikke sag i brytekanten
- ▶ Form hovedskjæret bort til sikkerhetsbåndet (5)
 - Ikke sag i sikkerhetsbåndet

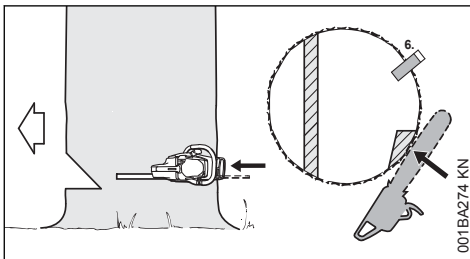

- ▶ Plasser fellekilen (6)

Umiddelbart før treet faller, skal det ropes "Varsku her!" for annen gang.

- ▶ Med utstrakte armer kutter du over sikkerhetsbåndet utenfra, horisontalt på høyde med hovedskjæret

4.8 Hovedskjær med holdebånd (fremheng)**A) Tynne stammer**

Gjennomfør dette hovedskjæret hvis stammens diameter er mindre enn motorsagens snittlengde.

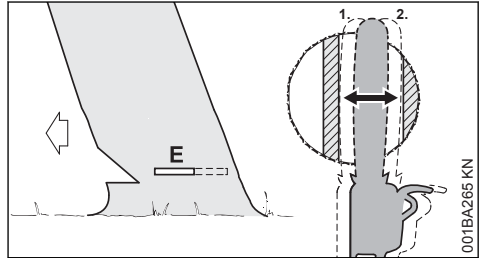

- ▶ Stikk inn sverdet i stammen til det stikker ut på den andre siden
- ▶ Form hovedskjæret (E) bort til brytekanten (1)
 - Helt vannrett
 - Ikke sag i brytekanten
- ▶ Form hovedskjæret til holdebåndet (2)
 - Helt vannrett
 - Ikke sag i holdebåndet

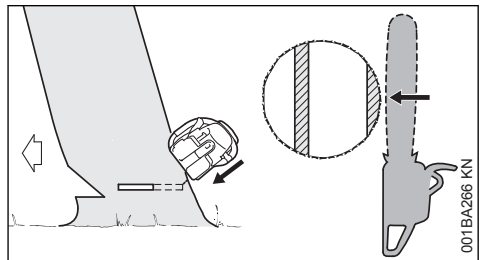

Umiddelbart før treet faller, skal det ropes "Varsku her!" for annen gang.

- ▶ Med strake armer kutter du holdebåndet skrått oppover utenfra

B) Tykke stammer

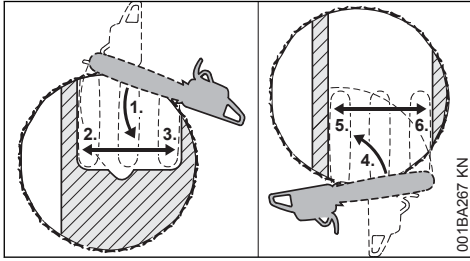

Gjennomfør dette hovedskjæret hvis stammens diameter er større enn motorsagens snittlengde.

- ▶ Sett krokanslaget bak holdebåndet og bruk det som dreiepunkt – motorsagen må etterstilles så lite som mulig
- ▶ Spissen på sverdet går fra brytekanten og inn i treet (1) – hold motorsagen helt vannrett og så langt fra deg som mulig
 - Ikke sag i holdebåndet eller brytekanten
- ▶ Form hovedskjæret bort til brytekanten (2)
 - Ikke sag i brytekanten
- ▶ Form hovedskjæret bort til holdebåndet (3)
 - Ikke sag i holdebåndet

Hovedskjæret fortsetter fra den motsatte siden av stammen.

Pass på at det andre snittet på samme nivå ligger som det første snittet.

- ▶ Sett an barkstøtten bak brytekanten, og bruk det som dreiepunkt – etterstill motorsagen så lite som mulig
- ▶ Spissen på sverdet går fra holdebåndet og inn i treet (4). Før motorsagen absolutt vannrett og sving den så langt som mulig
- ▶ Form hovedskjæret bort til brytekanten (5)
 - Ikke sag i brytekanten
- ▶ Form hovedskjæret bort til holdebåndet (6)
 - Ikke sag i holdebåndet

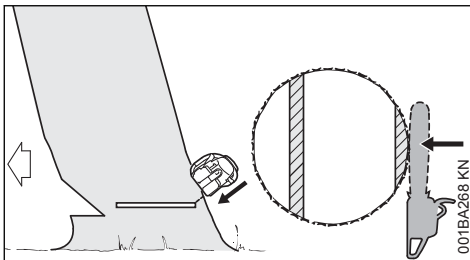

Umiddelbart før treet faller, skal det ropes "Varsku her!" for annen gang.

- ▶ Med strake armer kutter du holdebåndet skrått oppover utenfra

5 Skjæreutstyr

Skjæreutstyret består av sagkjede, sverd og kjededrev.

Skjæreutstyret som er inkludert i leveransen er optimalt avstemt til motorsagen.

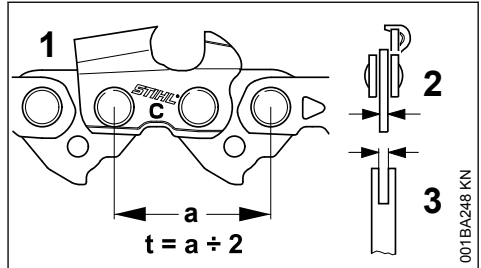

- Delingen (t) for sagkjedet (1), kjededrevet og topptrinsen på Rollomatic-sverdene må være i samsvar
- Drivledtthkkelser (2) på sagkjedet (1) må passe til falsbredden på sverdet (3)

Brukes komponenter som ikke passer til hverandre, kan skjæreutstyret få uopprettelige skader allerede etter kort tid.

5.1 Kjedebeskytter

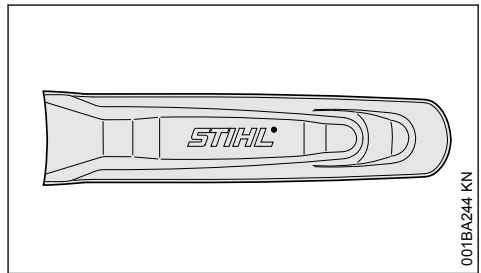

Passende kjedebeskytter til skjæreutstyret er inkludert.

Dersom det brukes sverd i ulik lengde på en motorsag, må det alltid brukes en passende kjedebeskytter som dekker hele sverdet.

På siden av kjedebeskytteren er lengden på passende sverd oppgitt.

For sverd med mer enn 90 cm lengde en forlengelse til kjedebeskytteren nødvendig. Til sverd over 120 cm kreves to forlengelser til kjedebeskytteren.

Forlenger til kjedebeskytteren er enten inkludert i leveransen eller fås som ekstrautstyr.

5.2 Montere forlenger til kjedebeskytteren

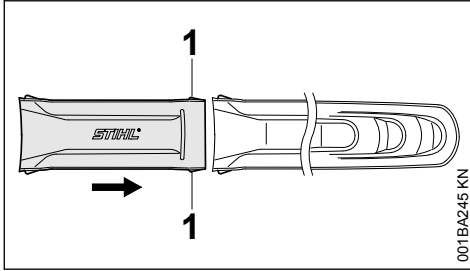

001BA245 KN

- ▶ Sett sammen kjedebeskytteren og forlengelsen. Tappen (1) må smette inn i kjedebeskytteren

6 Montere sverd og sakjede (kjedestramming på siden)

6.1 Avmontere kjededrevdekslet

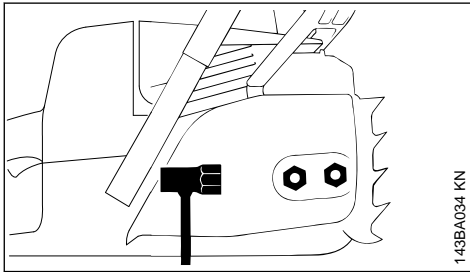

143BA034 KN

- ▶ Skru av mutterne og ta av kjededrevdekslet.

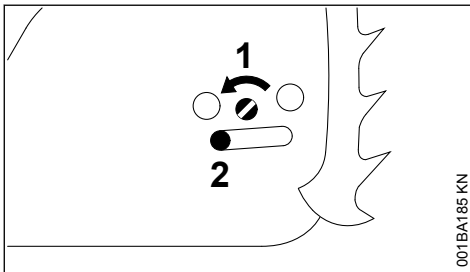

001BA185 KN

- ▶ Skru skruen (1) mot venstre til spennskyveren (2) ligger inntil husutsparingen på venstre side.

6.2 Løsne kjedebremsen.

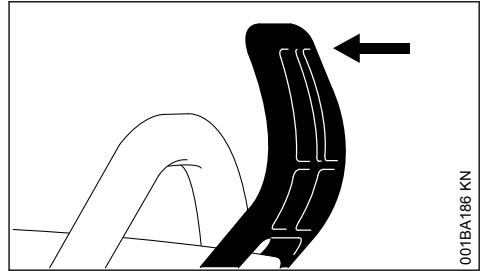

001BA186 KN

- ▶ Trekk håndbeskytteren mot håndtaksrøret til du hører et klikk – kjedebremsen er løsnet.

6.3 Legge på kjedet

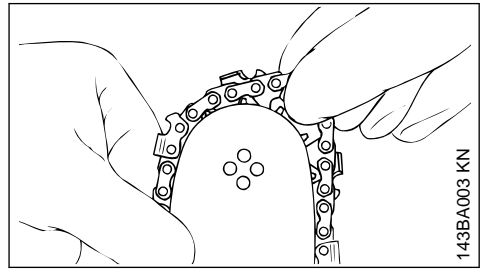

143BA003 KN

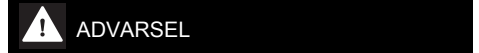

Ta på vernehansker – fare for skader på grunn av de skarpe høveltennene.

- ▶ Legg på kjedet fra sverdspissen.

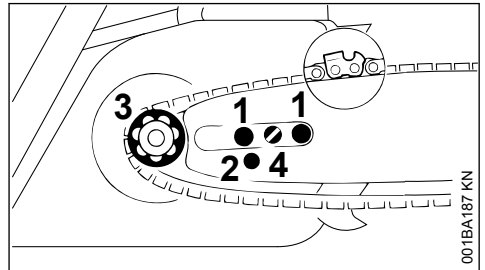

001BA187 KN

- ▶ Legg sverdet over skruene (1) – skjærekantene på sagkjedet må vende mot høyre.
- ▶ Legg festeboingen (2) over tappene på spennskyveren – legg samtidig sagkjedet over kjededrevet (3).
- ▶ Skru skruen (4) mot høyre til sagkjedet fortsatt henger litt på undersiden – slik at nesene på drivleddene legger seg inn i sverdfalsen.
- ▶ Sett kjededrevet på igjen – og trekk til mutterne lett til for hånd.
- ▶ Videre, se „Stramming av sagkjedet“.

7 Monter sverd og sagkjede (hurtigstramming av kjedet)

7.1 Demonter dekslet til kjededrevet

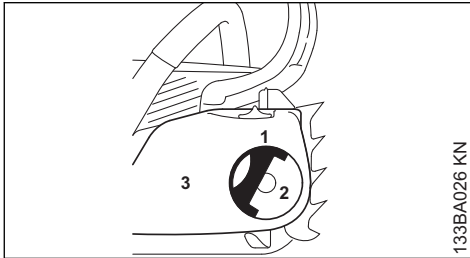

- ▶ Klapp opp håndtaket (1) (til det går i inngrep)
- ▶ Drei vingemutteren (2) mot venstre til den henger løst i
- ▶ kjededrevsdekslet (3)
- ▶ Ta av dekslet til kjedehjulet

7.2 Montere spennskiven

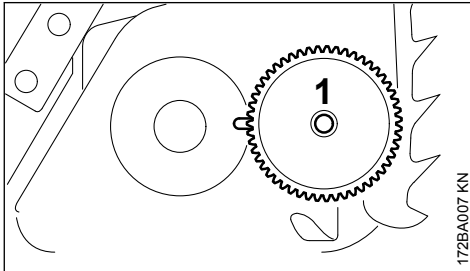

- ▶ Ta av spennskiven (1) og snu den

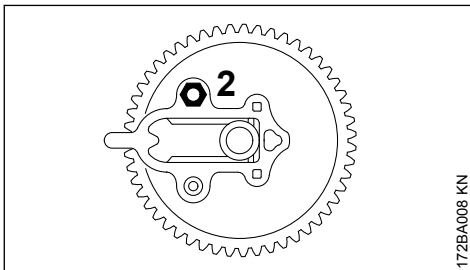

- ▶ Skru ut mutteren (2)

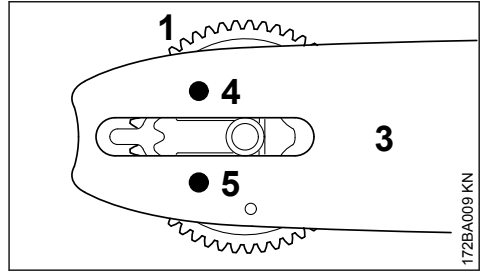

- ▶ Posisjoner spennskiven (1) og sverdet (3) til hverandre slik at gjengestiften (4) stikker ut gjennom den øvre boringen i sverdet og den korte føringstappen (5) stikker ut gjennom den nedre boringen i sverdet

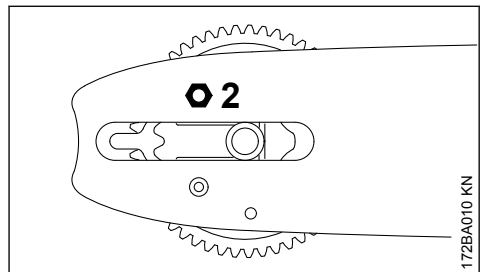

- ▶ Sett mutteren (2) på gjengestiften og skru den til for hånd

7.3 Løsne kjedebremsen

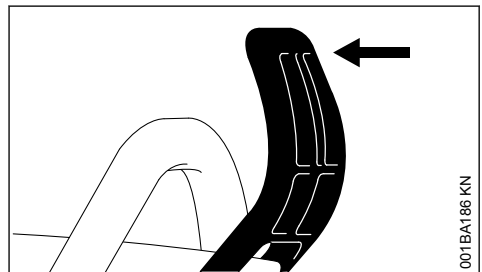

- ▶ Trekk håndvernet mot håndtaksrøret til du hører et klikk – kjedebremsen er løsnet.

7.4 Legge på sagkjedet

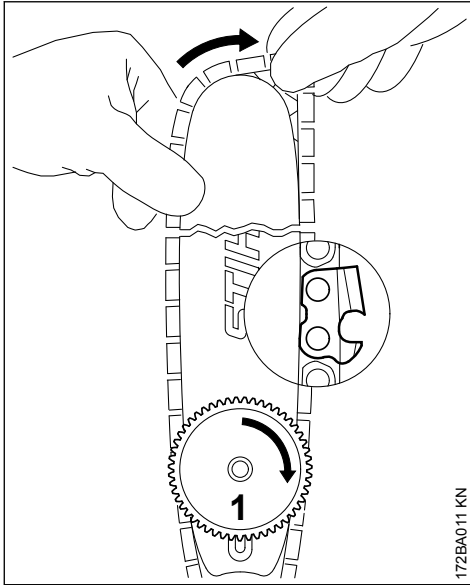

ADVARSEL

Bruk vernehansker – fare for personskader grunnet skarpe skjæretenner

- ▶ Legg på kjedet – begynn ved tuppen av sverdet – kontroller posisjonen til spennskiven og at eggene på kjedet peker i riktig retning.
- ▶ Drei spennskiven (1) med urviseren mot høyre helt til anslaget
- ▶ Drei sverdet slik at spennskiven peker mot brukeren

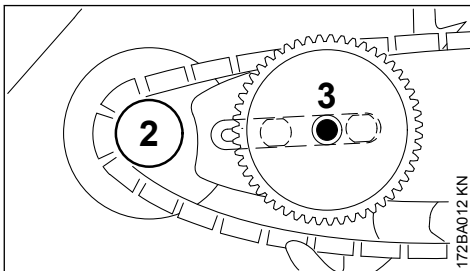

- ▶ Legg sagkjedet over kjedredrevet (2)
- ▶ Setet på sverdet – strammeskruen (3) peker gjennom boringen i spennskiven – hodene på begge de korte strammeskruene peker gjennom langhullet i sverdet

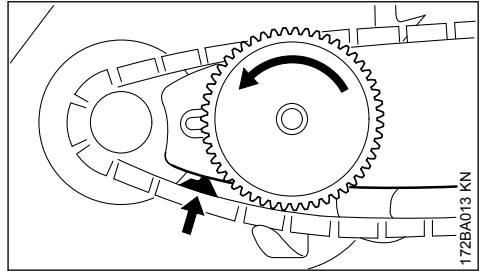

- ▶ Legg drivledet i sverdfalsen (se pil), og drei spennskiven mot venstre til den stopper

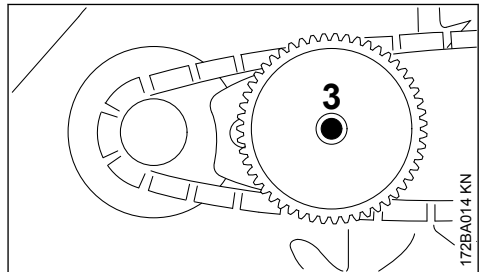

- ▶ Sett på kjedredrevsdekselet, strammeskruene (3) skal peke inn i midten av vingemutteren

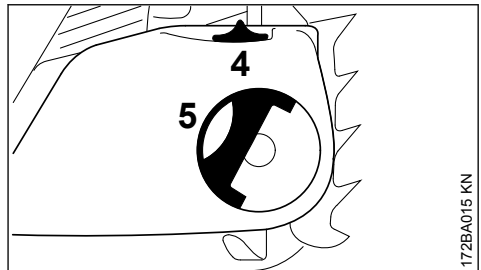

Når kjedredrevsdekselet settes på, må tennene på strammehjul og spennskive gå inn i hverandre.

Vri ev.

- ▶ Spennhjulet (4) dreies litt til kjedredrevsdekselet kan skyves helt mot motorhuset
- ▶ Klapp opp håndtaket (5) (til det går i inngrep)
- ▶ Sett på vingemutteren, og trekk den lett til
- ▶ Fortsett med "Stramme sagkjedet"

8 Stramme sagkjedet (kjedestrømning på siden)

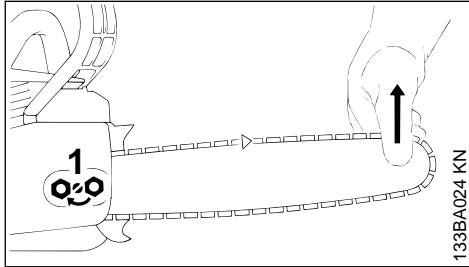

Ved etterstrømning i løpet av arbeidet:

- ▶ Stans motoren
- ▶ Løsne mutterne
- ▶ Løft sverdet i tuppen
- ▶ Skru skruen (1) mot høyre med en skrutrekker til sagkjedet ligger an mot sverdet underside
- ▶ Løft sverdet litt mer og skru mutteren fast til
- ▶ Videre: se "Kontroll av kjedestrømningen"

Et nytt sagkjede må etterstrømmes oftere enn ett som har vært lenger i bruk!

- ▶ Kontroller kjedestrømningen ofte – se "Bruksveiledning"

9 Stramme sagkjedet (hurtigstrømning av kjedet)

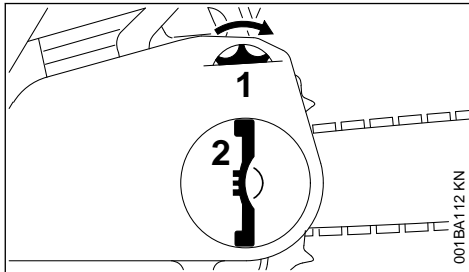

Ved etterstrømning i løpet av arbeidet:

- ▶ Stans motoren
- ▶ Klapp opp vingemutterhåndtaket og løsne vingemutteren
- ▶ Drei spennhjulet (1) mot høyre til det stopper
- ▶ Trekk vingemutteren (2) skikkelig til for hånd.
- ▶ Fell inn håndtaket til vingemutteren
- ▶ Videre: se „Kontroll av kjedestrømningen“

Et nytt sagkjede må etterstrømmes oftere enn ett som har vært lenger i bruk!

- ▶ Kontroller kjedestrømningen ofte – se „Bruksveiledning“

10 Kontroll av kjedestrømningen

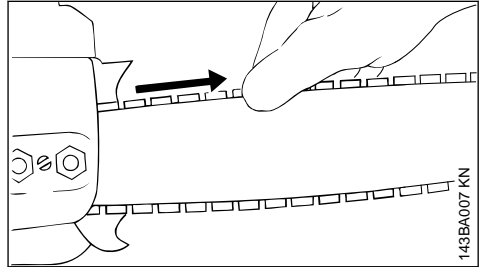

- ▶ Stans motoren
- ▶ Ta på vernehansker
- ▶ Sagkjedet må ligge an på underkanten av sverdet – og det skal være mulig å dra det for hånd over sverdet når kjedebremsen er løsnet
- ▶ Ved behov må sagkjedet etterstrømmes

Et nytt sagkjede må etterstrømmes oftere enn ett som har vært lenger i bruk.

- ▶ Kontroller kjedestrømningen ofte – se "Bruksveiledning"

11 Drivstoff

Motoren må kjøres med en drivstoffblanding av bensin og motorolje.

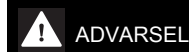

Unngå direkte hudkontakt med drivstoff og å puste inn drivstoffdamp.

11.1 STIHL MotoMix

STIHL anbefaler bruk av STIHL MotoMix. Denne ferdigblandede drivstoffet er uten benzol, utmerker seg med et høyt oktantal og gir alltid riktig blandingsforhold.

STIHL MotoMix er blandet med STIHL totakts motorolje HP Ultra for lengste motorlevetid.

MotoMix er ikke tilgjengelig i alle markeder.

11.2 Blande drivstoff

LES DETTE

Uegnete drivstoff eller blandingsforhold som avviker fra forskriften kan føre til alvorlige skader i drivverket. Bensen eller motorolje med dårligere kvalitet kan skade motoren, tetningsringer, ledninger og drivstofftanken.

11.2.1 Bensen

Bruk bare **bensen av kjente merker** med et oktantal på minst 90 ROZ – med eller uten tilsatt bly.

Bensen med en alkoholandel over 10 % kan gjøre at motoren med manuelt justerbare forgassere går ujevn, og bør derfor ikke brukes for å drive slike motorer.

Motorer med M-Tronic gir full effekt med en bensen med opptil 25 % alkoholandel (E25).

11.2.2 Motorolje

Hvis du blander drivstoff selv, skal kun en STIHL totakts motorolje eller en annen høytytelses motorolje i klassene JASO FB, JASO FC, JASO FD, ISO-L-EGB, ISO-L-EGC eller ISO-L-EGD brukes.

STIHL foreskriver STIHL HP Ultra totakts motorolje eller tilsvarende høytytelses motorolje for å kunne sikre utslippsgrensene over motorens levetid.

11.2.3 Blandingsforhold

med STIHL totakts motorolje 1:50; 1:50 = 1 del olje + 50 deler bensen

11.2.4 Eksempler

Bensinmengder	STIHL totaktsolje 1:50	
Liter	Liter	(ml)
1	0,02	(20)
5	0,10	(100)
10	0,20	(200)
15	0,30	(300)
20	0,40	(400)
25	0,50	(500)

- Fyll først på motorolje i en kanne som er godkjent for drivstoff, og fyll deretter på bensen og bland godt

11.3 Oppbevare drivstoffblandingen

Må bare lagres i beholdere som er godkjent for drivstoff, på et sikkert, tørt og kjølig sted, beskyttet mot lys og sol.

Drivstoffblandingen foreldes – bland bare det som behøves for noen uker. Ikke lagre drivstoff-

blandingen lengre enn 30 dager. Påvirkning av lys, sol, lave eller høye temperaturer kan gjøre at drivstoffblandingen raskere blir ubrukelig.

STIHL MotoMix kan lagres opptil 2 år uten problemer.

- Rist kannen med drivstoffblanding kraftig før tankingen

⚠ ADVARSEL

Det kan bygge seg opp trykk i kannen – åpne forsiktig.

- Rengjør drivstofftanken og kannen grundig fra tid til annen

Gjenværende drivstoff og væsken som brukes til rengjøring må leveres til avfallshåndtering på en forskriftsmessig og miljøvennlig måte!

12 Fyll på drivstoff



12.1 Klargjøre maskinen

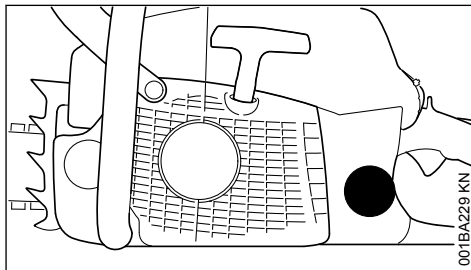

- Tanklokket og området rundt rengjøres før tanken fylles, slik at det ikke kommer smuss i tanken.
- Plasser maskinen slik at tanklokket peker oppover.

12.2 Åpne

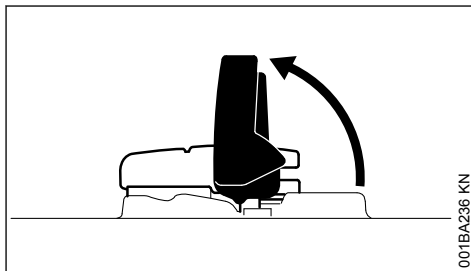

- Vipp opp bøylene

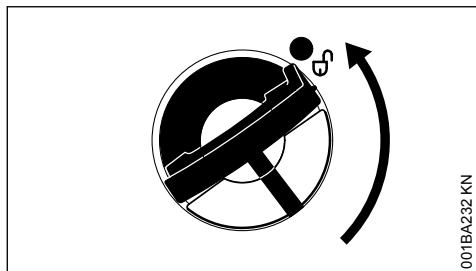

001BA232 KN

- Drei tanklokket (ca. 1/4 omdreining)

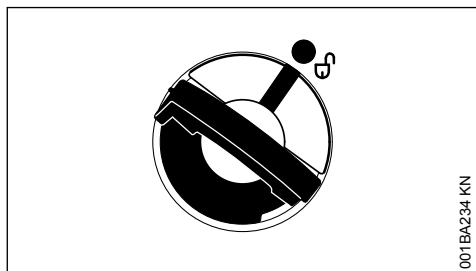

001BA234 KN

Markeringene på tanklokket og drivstofftanken må være i flukt

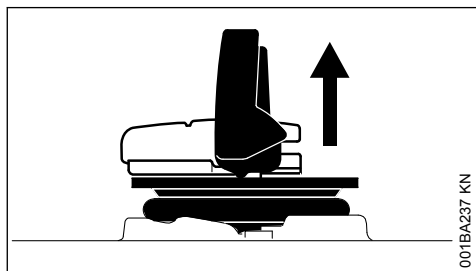

001BA237 KN

- Ta av tanklokket

12.3 Fyll på drivstofftank

Ikke søl drivstoff ved påfylling, og ikke fyll tanken helt til randen.

STIHL anbefaler STIHL påfyllingssystem for drivstoff (spesialtilbehør).

- Fyll på drivstofftank

12.4 Lukk

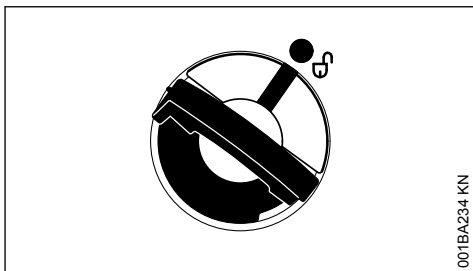

001BA234 KN

Bøylene er loddrett:

- Sett på tanklokket – markeringene på tanklokket og drivstofftanken må være i flukt
- Trykk tanklokket nedover til anslag

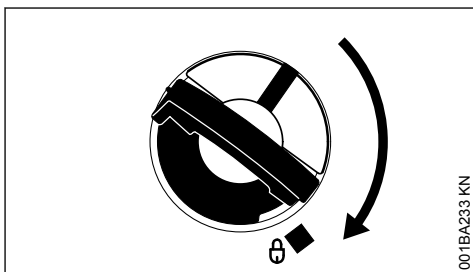

001BA233 KN

- Holde tanklokket trykket inn og drei med klokken til det går i lås

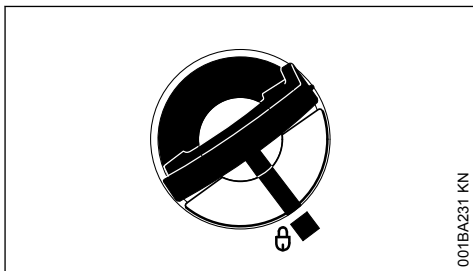

001BA231 KN

Da er markeringene på tanklokket og drivstofftanken i flukt

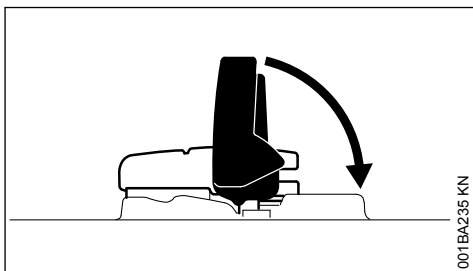

001BA235 KN

- Vipp ned bøylen

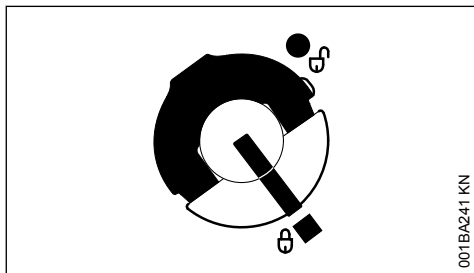

001BA241 KN

Tanklokket er låst

12.5 Hvis tanklokket ikke lar seg låse til drivstofftanken

Underdelen på tanklokket er vridd i forhold til overdelen.

- Ta tanklokket av drivstofftanken og se det fra oversiden

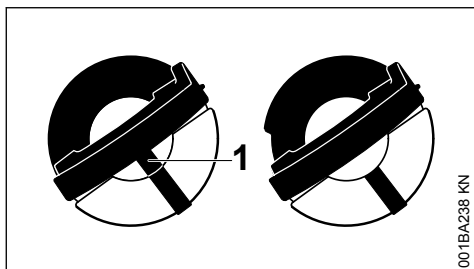

001BA238 KN

Venstre: Underdelen på tanklokket er vridd – den innvendige markeringen (1) er i flukt med den utvendige markeringen

Høyre: Underdelen på tanklokket er i riktig posisjon – innvendige markering er under bøylen. Den er ikke i flukt med den utvendige markeringen

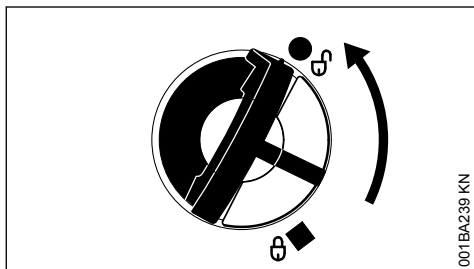

001BA239 KN

- Sett på tanklokket og dreii mot klokken til den griper inn i festet på påfyllingsstussen

- Drei tanklokket videre mot klokken (ca. 1/4 omdreining) – underdelen på tanklokket dreies da i riktig posisjon
- Drei tanklokket med klokken og lukk det – se avsnittet "Lukke"

13 Kjedesmøreolje

For automatisk, kontinuerlig smøring av sagkjedet og sverd. Bruk bare miljøvennlig kvalitets-kjedeolje – fortrinnsvis STIHL BioPlus, med hurtig biologisk nedbryting.

LES DETTE

Biologisk kjedeolje må ha tilstrekkelig aldringsbestandighet (f.eks. STIHL BioPlus). Olje med for liten aldringsbestandighet har en tendens til å stivne. Det kan føre til harde avleiringer som er vanskelige å fjerne, spesielt rundt kjededrevet, koblingen og sagkjedet – og kan føre til at oljepumpen blokkeres.

Levetiden for sagkjede og sverd avhenger i stor grad av kjedeoljens beskaffenhet – bruk derfor bare spesiell kjedeolje.

! ADVARSEL

Bruk ikke spillolje! Hudkontakt med spillolje gjentatte ganger og over lengre tid kan forårsake hudkreft, og er miljøskadelig!

LES DETTE

Spillolje har ikke de nødvendige smøreegenskaperne og er uegnet som kjedesmøreolje.

14 Fylle kjedesmøreolje



14.1 Forberede maskinen

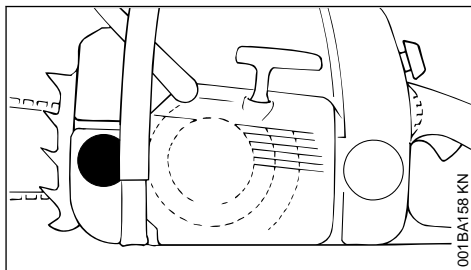

001BA158 KN

- Rengjør tanklokket og området rundt grundig, slik at det ikke faller smuss i oljetanken.
- Plasser maskinen slik at tanklokket peker opp
- Åpne tanklokket

14.2 Fulle kjedemøreolje

- Fyll på kjedeolje – hver gang det er fylt drivstoff

Ikke søl drivstoff når tanken fylles, og ikke fyll den helt opp til kanten.

STIHL anbefaler å bruke STIHLs påfyllingssystem for kjedeolje (ekstrautstyr).

- Lukk tanklokket

Det skal fortsatt være en rest kjedeolje i oljetanken når drivstofftanken er tom.

Hvis nivået i oljetanken ikke synker, kan det være en feil i oljetilførselen: Kontroller kjedemøringen, rens oljekanalene, oppsøk evt. en fagmann. STIHL anbefaler at vedlikeholdsarbeider og reparasjoner bare utføres hos STIHL-forhandlere.

15 Kontroller kjedemøring

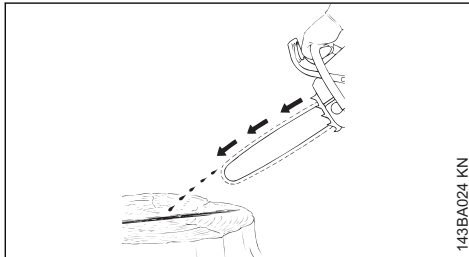

Det må alltid sprute litt olje fra sagkjedet.

LES DETTE

Aldri arbeid uten kjedemøring! Hvis sagkjedet går tørt ødelegges skjæretilbehøret i løpet av kort tid slik at det ikke kan repareres. Kontroller alltid kjedemøringen og oljenivået i tanken før arbeidet begynner.

Alle nye sagkjeder trenger en innkjøringstid på 2 til 3 minutter.

Kontroller kjedespenningen etter innkjøring – se "Kontrollere sagkjedets spenning".

16 Kjdebremse



16.1 Blokkere sagkjedet

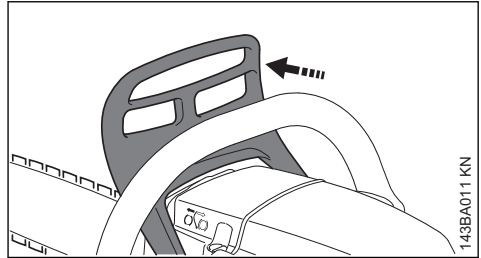

- i nødssituasjoner
- ved start
- på tomgang

Skyv håndvernet mot sverdspissen med venstre hånd, eller la det skje automatisk med sagens tilbakeslag: Sagkjedet blokkeres og står stille.

16.2 Løsne kjdebremsen

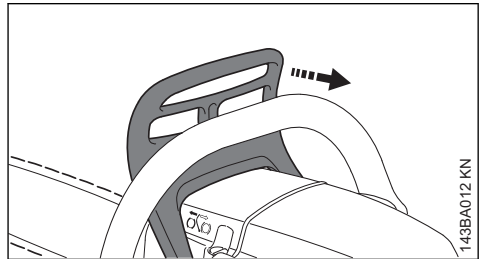

- Trekk håndvernet mot håndtaksrøret

LES DETTE

Løsne kjdebremsen før du gir gass (unntatt under funksjonskontroll) og før saging.

Økt motorturtall ved blokkert kjdebremse (sagkjedet står stille) fører raskt til skader på drivverk og kjededrev (kobling, kjdebremse).

Håndvernets massetregheit gjør at kjdebremsen aktiveres automatisk ved et tilstrekkelig kraftig tilbakeslag: Håndvernet slynges forover mot sverdspissen, selv om venstre hånd ikke er på håndtaksrøret bak håndvernet, som f.eks. under hovedskjær.

Kjdebremsen fungerer bare når det ikke foretas endringer på håndvernet.

16.3 Kontrollere kjdebremsfunksjonen

Hver gang før arbeidet starter: Blokker sagkjedet når motoren går på tomgang (håndvern mot

sverdspissen) og gi full gass i kort tid (maks 3 sek) uten at sagkjedet roterer. Håndvernet må være fritt for smuss og lett å bevege. Håndvernet må være fritt for smuss og lett å bevege.

16.4 Vedlikeholde kjedebremsen

Kjedebremsen er utsatt for naturlig slitasje på grunn av friksjon. For at den kan oppfylle sin funksjon, må den regelmessig vedlikeholdes av opplært personale. STIHL anbefaler at vedlikeholdsarbeider og reparasjoner kun utføres av STIHL-fagforhandlere. Følgende intervaller skal overholdes:

Fulltidsbruk:	hvert kvartal
Deltidsbruk:	hvert halvår
Leilighetsvis bruk:	årlig

17 Vinterdrift



17.1 Varm opp forgasseren på forhånd

- Ta av dekselet – se „Motordeksel“

17.1.1 Ved temperaturer under +10 °C

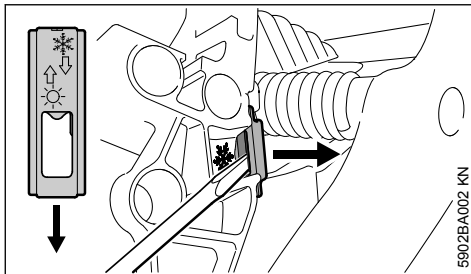

- Løft skyveren ut av stillingen ☀ (sommerdrift) med kombinøkkelen eller en skrutrekker

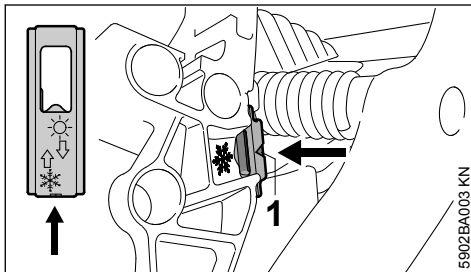

- Sett inn skyveren med åpningen vendt mot motorsagen (vinterdrift) – pilen peker mot symbolet ❄ – skyveren skal gå hørbart i inngrep

I stillingen vinterdrift er pilspissen (1) synlig.

- Sett på dekselet – se „Motordeksel“

Forgasseren overstrømmes med varmluft fra omgivelsene rundt sylindringen – noe som forhindrer ising av forgasseren.

17.1.2 Ved temperaturer over +20 °C

- Still skyveren i stillingen ☀ (sommerdrift) igjen – ellers er det fare for motorfeil på grunn av overoppheting

17.2 Ved temperaturer under -10 °C

Ved uregelmessig turtall på tomgang eller dårlig akselerasjon

- Skru tomgangsstillskruen (L) 1/4 omdreining mot urviserne.

Etter hver korrigering av tomgangsstillskruen (L) er det som regel også nødvendig å justere tomgangsstoppskruen (LA), se „Stille inn forgasserren“.

- Dersom motorsagen er sterkt avkjølt (rimdanning), skal motorsagen kjøres til driftstemperatur med økt motorturtall (løsne kjedebremsen!).

17.3 Luftfiltersystemet

- Bygg om luftfilteret om nødvendig – se „Luftfiltersystem“

18 Starte / stoppe motoren

18.1 Kombispakens stillinger

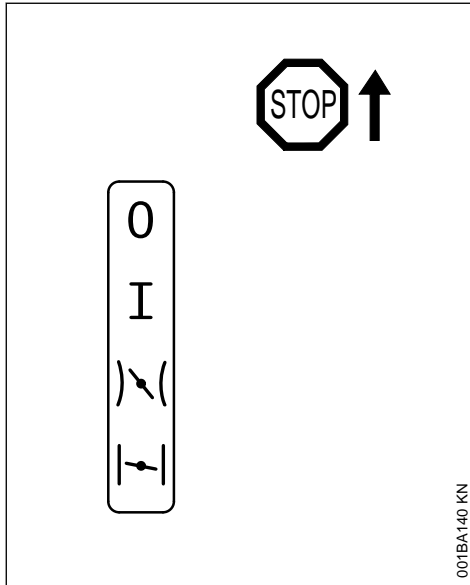

Stopp 0 – motor av – tenningen er slått av

Driftstilling I – motoren går eller kan startes

Startgass \curvearrowright – i denne stillingen startes en varm motor – kombispaken går til driftstilling når gassknappen betjenes

Startspjeld stengt \curvearrowleft – i denne stillingen startes en kald motor

18.2 Stille inn kombispaken

For å stille kombispaken fra driftstilling I til startspjeld lukket \curvearrowleft må du trykke på gassknappsperreren og gassknappen samtidig og holde dem inne – still inn kombispaken.

Still inn på startgass \curvearrowright ved å først å sette kombispaken på startspjeld lukket \curvearrowleft før du trykker kombispaken til startgassstilling \curvearrowright .

Du kan bare skifte til stillingen startgass \curvearrowright fra stillingen startspjeld lukket \curvearrowleft .

Når du trykker på gassknappsperreren og gassknappen samtidig, spretter kombispaken fra stillingen startgass \curvearrowright til driftstilling I.

Sett kombispaken på Stopp 0 for å slå av motoren.

18.2.1 Stilling startspjeld lukket \curvearrowleft

- Når motoren er kald
- Når motoren stanser etter start når det gis gass
- Når tanken er kjørt tom (motoren stanset)

18.2.2 Startgasstilling \curvearrowright

- Når motoren er varm (så snart motoren har gått ca. ett minutt)
- Etter første tenning
- Etter at forbrenningskammeret har vært luftet, når motoren har vært kvalt

18.3 Drivstoffpumpe

Trykk noen ganger på belgen til drivstoffhåndpumpen, også når den fremdeles er fylt med drivstoff:

- ved første start
- Når tanken er kjørt tom (motoren stanset)

18.4 Holde motorsagen

Det finnes to måter å holde motorsagen på ved start.

18.4.1 På bakken

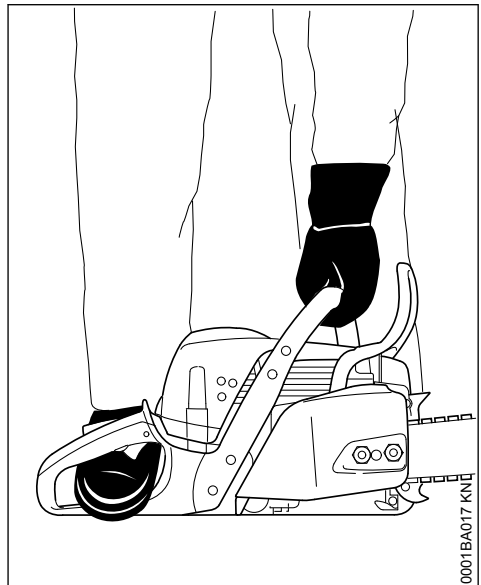

- ▶ Plasser motorsagen støtt på bakken og innta en stødig stilling. Sagkjedet må ikke berøre gjenstander eller bakken
- ▶ Trykk motorsagen fast mot bakken med venstre hånd på håndtaksrøret – tommelen under håndtaksrøret
- ▶ Trakk på det bakre håndtaket med høyre fot

18.4.2 Mellom knærne eller lårene

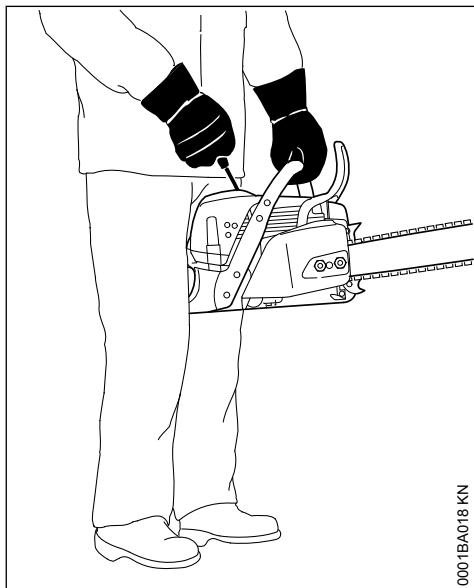

0001BA018 KN

- ▶ Klem det bakre håndtaket mellom knærne eller lårene
- ▶ Hold håndtaksrøret fast med venstre hånd – tommelen under håndtaksrøret

18.5 Starte

18.5.1 På standardutførelser

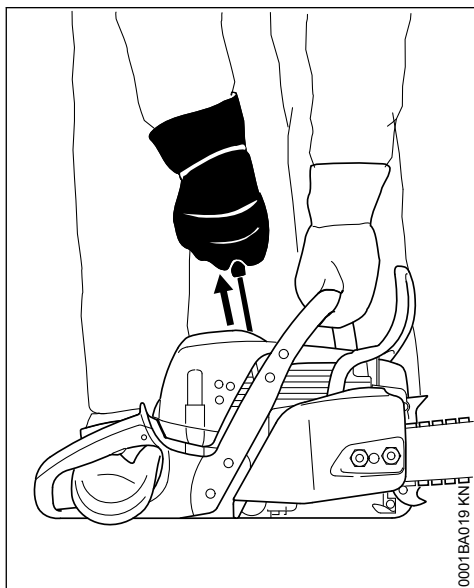

0001BA019 KN

- ▶ Trekk starthåndtaket langsomt ut med høyre hånd til første merkbare motstand, trekk deretter raskt og kraftig, samtidig som du trykker håndtaksrøret nedover. Ikke trekk snoren helt ut til enden – **fare for at den kan ryke!** Ikke la starthåndtaket sprette tilbake, men før det loddrett tilbake, slik at startsnoren vikler seg riktig opp

Hvis motoren er ny eller har stått stille i lang tid, kan det på maskiner uten ekstra manuell drivstoffpumpe være nødvendig å trekke flere ganger i startsnoren, helt til nok drivstoff er pumpet inn.

18.5.2 Utførelser med ErgoStart



ADVARSEL

Det er ekstremt lett å starte denne maskinen. Den kan også startes av barn - **fare for ulykker!**

Forhindre at barn eller andre uvedkommende personer forsøker å starte maskinen:

- hold alltid øye med maskinen i arbeidspauser
- oppbevar den på et sikkert sted når arbeidet er ferdig

ErgoStart lagrer energien for å starte motorsagen. Av den grunn kan det gå noen sekunder fra startforsøket og til motoren starter.

På modeller med ErgoStart er det to muligheter for å starte motoren:

- ▶ Trekk ut starthåndtaket langsomt og jevnt med høyre hånd – **eller** – trekk ut startsnoren i flere korte tak med høyre hånd, trekk den bare et kort stykke ut for hver gang
- ▶ Trykk håndtaksrøret ned ved start, ikke trekk snoren helt ut – **fare for at den kan ryke!**
- ▶ Ikke la starthåndtaket sprette tilbake, men før det loddrett tilbake, slik at startsnoren vikler seg riktig opp

18.6 Starte motorsagen



ADVARSEL

Ingen andre personer må oppholde seg i motorsagens svingområde.

18.6.1 Utførelser med drivstoff-håndpumpe

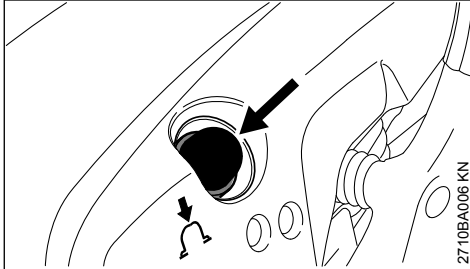

- ▶ Trykk inn belgen til drivstoffpumpen minst fem ganger, også når den ennå er fylt med drivstoff

18.6.2 På alle modeller

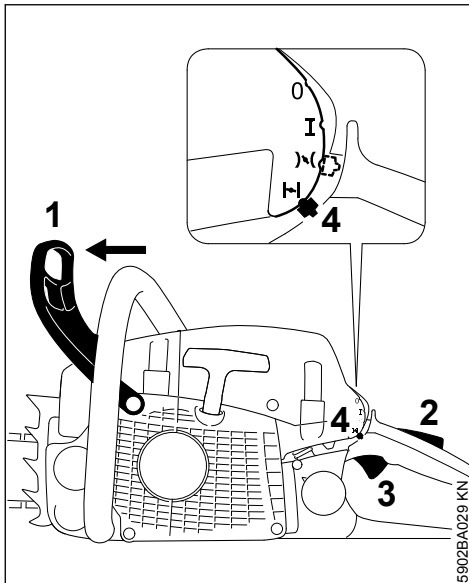

- ▶ Trykk håndvernet (1) forover for å blokkere sagkjedet
- ▶ Trykk på gassknappspærren (2) og gassknappen (3) samtidig og hold dem inne - still inn kombispaken (4)

Stilling startspjeld lukket

- Når motoren er kald (også hvis motoren starter når det gis gass etter start)

Startgasstilling

- Når motoren er varm (så snart motoren har gått ca. ett minutt)
- ▶ Hold motorsagen, og start den

18.7 Etter første tenning

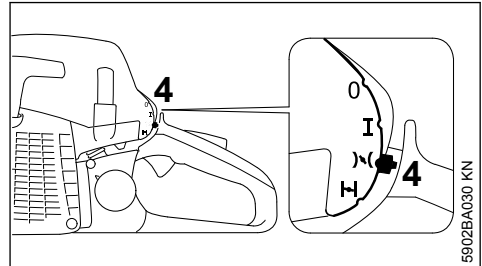

- ▶ Sett kombispaken (4) i startgasstilling 
- ▶ Hold motorsagen, og start den

18.8 Så snart motoren går

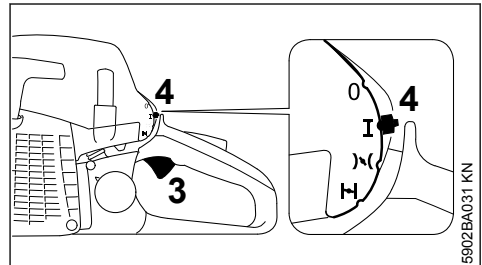

- ▶ Trykk inn gassknappspærren og trykk kort på gassknappen (3), kombispaken (4) går over i driftstilling I og motoren går på tomgang

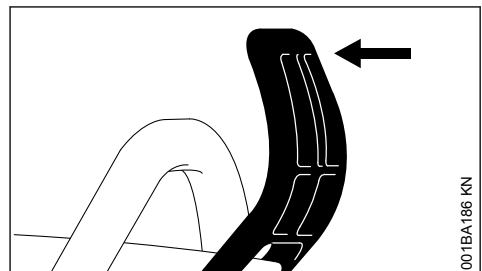

- ▶ Trekk håndvernet mot håndtaksrøret

Kjedebremsen er løstnet – motorsagen er klar til bruk.

LES DETTE

Gi gass først etter at kjedebremsen er løsnet. Økt motorturtall ved blokkert kjedebremse (sagkjedet står stille) fører alt etter kort tid til skader på kobling og kjedebremse.

18.9 Ved svært lav temperatur

- ▶ Gi litt gass og la motoren gå seg varm en liten stund
- ▶ "Still evt. inn vinterdrift, se "Vinterdrift"

18.10 Slå av motoren

- ▶ Still kombispaken på stopstilling **0** stellen

Hvis kombispaken ble satt fra startgassstillingen **1** til stopstilling **0**, trykker du deretter inn gassknappspærren og gassknappen samtidig.

18.11 Hvis motoren ikke starter

Etter første tenning ble kombispaken ikke stilt fra startspjeld lukket **1** til startgass **1** i tide, og motoren kan være kvalt.

- ▶ Still kombispaken på stopstilling **0** stellen
- ▶ Ta ut tennpluggen, se "Tennplugg"
- ▶ Tørk tennpluggen
- ▶ Trekk flere ganger i startmekanismen for å luften forbrenningskammeret
- ▶ Sett inn tennpluggen igjen, se "Tennplugg"
- ▶ Sett kombispaken på startgass **1** – også når motoren er kald
- ▶ Start motoren på nytt

19 Bruksanvisning**19.1 Den første driftstiden**

For at det ikke skal oppstå ekstra belastninger i innkjøringsperioden, skal må en fabrikkny maskin ikke kjøres ubelastet på høyt turtall før etter den tredje tankfyllingen. I innkjøringsperioden skal de bevegelige delene tilpasse seg hverandre, og det er større slitasjemotstand i drivverket. Motoren oppnår sin maksimale effekt etter en driftstid på mellom 5 og 15 tankfyllinger.

19.2 Mens du arbeider**LES DETTE**

Ikke still inn forgasseren magrere i et forsøk på å oppnå høyere effekt, da motoren kan ta skade – se „Innstille forgasseren“.

LES DETTE

Ikke gi gass før kjedebremsen er løsnet. Økt motorturtall ved blokkert kjedebremse (sagkjedet står stille) fører alt etter kort tid til skader på drivverk og kjededrev (kopling, kjedebremse).

19.2.1 Kontroller kjedestrammingen ofte

Et nytt sagkjede må etterstrammes oftere enn ett som har vært lenger i bruk.

19.2.2 I kald tilstand

Sagkjedet må ligge inntil undersiden av sverdet, men må kunne trekkes over sverdet for hånd. Etterstram kjedet om nødvendig – se „Stramme sagkjedet“.

19.2.3 Ved driftstemperatur

Sagkjedet strekker seg og henger ned. Drivledene på undersiden av sverdet må ikke komme ut av falsen – da kan sagkjedet hoppe av. Etterstramme kjedet – se „Stramme sagkjedet“.

LES DETTE

Ved avkjøling trekker sagkjedet seg sammen. Dersom sagkjedet ikke slakkes, kan veivaksel og lagre bli skadet.

19.2.4 Etter lengre tids drift ved full belastning

La motoren gå på tomgang en kort stund så varmen føres bort med kjøleluftstrømmen, slik at komponentene i drivverket (tenningsanlegg, forgasser) blir ekstremt varmebelastet.

19.3 Etter arbeidet

- ▶ Slakk sagkjedet dersom det under arbeidet er blitt strammet ved driftstemperatur.

LES DETTE

Slakk sagkjedet igjen etter arbeidet! Ved avkjøling trekker sagkjedet seg sammen. Dersom sagkjedet ikke slakkes, kan veivaksel og lagre bli skadet.

19.3.1 Ved kortere pauser

La motoren avkjøles. Plasser sagen med fullt drivstofftank på et tørt sted, ikke i nærheten av gnistkilder, til den skal brukes igjen.

19.3.2 Ved lengre tids stillstand

Se „Oppbevare maskinen“

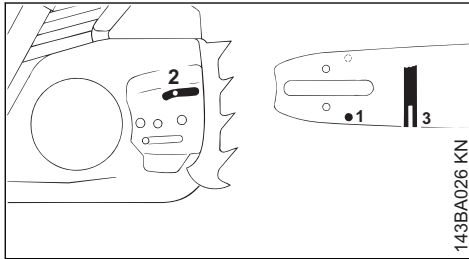
20 Holde sverdet i orden

- ▶ Snu sverdet etter hver sliping og hver gang du skifter ut kjedet. Dette forhindrer ensidig slitasje, spesielt i topptinsen og på undersiden
- ▶ Rengjør oljeinngangshullet (1), oljeutløpskanalen (2) og sverdsporet (3) regelmessig
- ▶ Mål spordybden – med målestaven på filemalen (spesialtilbehør) – i det området der løpebaneslitasjen er størst

Kjedetype	Kjededeling:	Minste spordybde
Picco	1/4" P	4,0 mm
Rapid	1/4"	4,0 mm
Picco	3/8" P	5,0 mm
Rapid	3/8"; 0,325"	6,0 mm
Rapid	0,404"	7,0 mm

Hvis sporet ikke er minst så dypt:

- ▶ Skift styreskinne

Ellers vil drivleddene slite på bunnen i sporet – tannfot og forbindelsesledd ligger ikke mot sverdfalsen.

21 Motordeksel**21.1 Demonter motordekselet.**

- ▶ Sett kombibryteren i stopstilling 0
- ▶ Trykk den forreste håndbeskytteren forover. Sagkjedet er blokkert

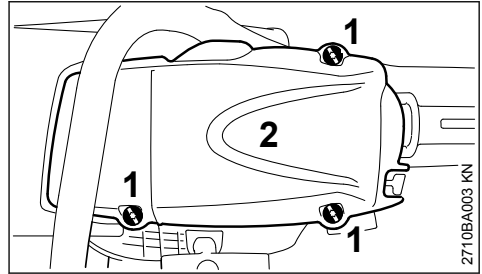

- ▶ Skru løs skruene (1)
- ▶ Ta av motordekselet (2)

21.2 Sett på motordekselet

- ▶ Sett på dekslet igjen, og trekk til skruene

22 Luftfiltersystemet

Luftfiltersystemet kan tilpasses ulike driftsbetingelser ved å montere forskjellige filtre. Ombyggingene er enkle å utføre.

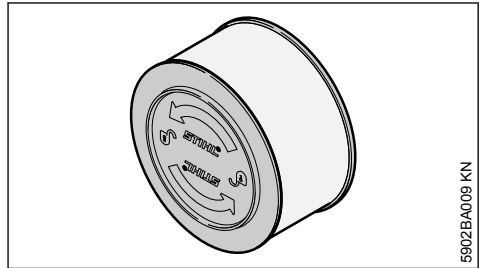
22.1 Fleecefilter

- ▶ Fleecefiltere for normale og tørre arbeidsforhold

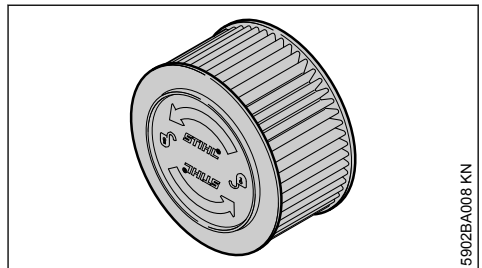
22.2 HD2-filter

- ▶ HD2-filter (svart filterramme, foldet filtermateriale) for ekstreme vinterforhold (f.eks. pulver-snø eller snøføyke) eller svært støvete arbeidsforhold

23 Rengjøre luftfilter

23.1 Dersom motoreffekten minsker merkbart

- ▶ Demonter panseret – se "Panser"

23.1.1 Demontere luftfilteret

- ▶ Fjern grovt smuss fra området rundt filteret

LES DETTE

Det må ikke brukes verktøy til demontering og montering av luftfilteret – luftfilteret kan ta skade derved.

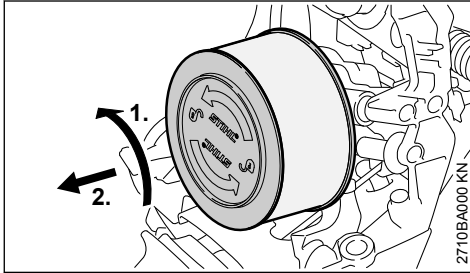

- ▶ Dreii luftfilteret 1/4 omdreining mot urviserens retning og ta det av i retningen mot det bakre håndtaket
- ▶ skadde filter må absolutt erstattes

23.1.2 Rengjør luftfilteret. (Vliesfilter)

- ▶ Bank ut filteret eller blås det ut med trykkluft innenfra og utover

Dersom det å banke og blåse ut ikke er tilstrekkelig eller ved vedvarende tilsmussing eller tilklistret filtervev, gjennomføres følgende skritt:

- ▶ Vask ut filteret i STIHL spesial rengjøringsmiddel (spesialtilbehør) eller rengjøringsmiddel, ikke antenkelig rengjøringsvæske (f.eks. varmt såpevann) – spyl filteret fra innsiden og utover under en vannstråle – ikke bruk høytrykksspylere
- ▶ Tørk filterdelene – ikke tilfør ekstrem varme

LES DETTE

- La luftfilteret tørke uten ekstra varme
- Luftfilteret må ikke oljes

- ▶ Monter filteret

23.1.3 Rengjør luftfilteret. (HD2-filter)

- ▶ Koble fra luftfilteret
- ▶ Sprut STIHL spesial-rengjøringsmiddel eller med såpevann på utsiden av luftfilteret
- ▶ Skyll utsiden av luftfilteret med rennende varmt vann

LES DETTE

- La luftfilteret tørke uten ekstra varme
- Luftfilteret må ikke oljes

- ▶ La luftfilteret tørke
- ▶ Monter luftfilteret

23.1.4 Monter luftfilteret

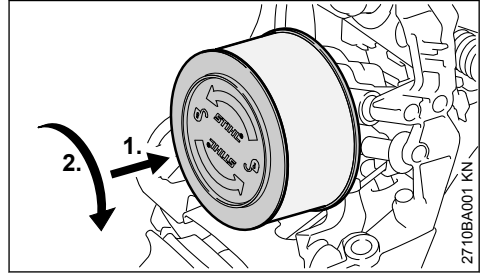

- ▶ Sette på luftfilteret
- ▶ Trykk og samtidig dreii luftfilteret med urviserens retning til filterhuset, til luftfilteret går i lås – Skriften "STIHL" må være plassert horisontalt
- ▶ Monter panseret – se "Panser"

24 Innstille forgasseren

24.1 Basisinformasjon

På fabrikken innstilles forgasseren på standardinnstilling.

Denne forgasseren er justert slik at motoren tilføres en optimal blanding av drivstoff og luft i alle driftstilstander.

24.2 Klargjøre maskinen

- ▶ Slå av motoren
- ▶ Kontroller luftfilteret og rengjør eller skift det ut ved behov

24.3 Standardinnstilling

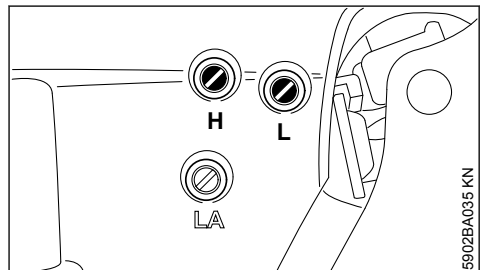

- ▶ Skru hovedstillskruen (H) mot klokken til den stopper, maks. 3/4 omdreining

- ▶ Skru tomgangsstillskruen (L) med klokken til den stanser, og skru den deretter 1/4 omdreining mot klokken

24.4 Innstille tomgang

- ▶ Foreta standardinnstilling
- ▶ Start motoren og la den gå seg varm

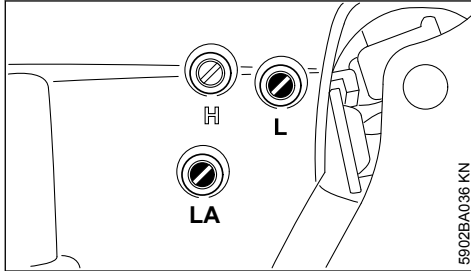

24.4.1 Motoren stanser på tomgang

- ▶ Skru tomgangsstoppskruen (LA) med klokken til sagkjedet begynner å gå, og deretter 1 omdreining tilbake

24.4.2 Sagkjedet roterer på tomgang

- ▶ Skru tomgangsstoppskruen (LA) mot klokken til sagkjedet står stille, og skru den så 1 omdreining videre i samme retning



ADVARSEL

Hvis sagkjedet ikke blir stående på tomgang etter at det er justert, må motorsagen settes i stand av en forhandler.

24.4.3 Uregelmessig turtall på tomgang, dårlig akselerasjon (til tross for at tomgangsstillskruen står på standardinnstilling)

Tomgangsinnstillingen er for mager.

- ▶ Skru tomgangsstillskruen (L) varsomt mot klokken til motoren går regelmessig og akselererer godt, maks. til skruen stopper

Etter hver korrektur av tomgangsstillskruen (L) er det som regel også nødvendig å forandre på tomgangsstoppskruen (LA).

24.5 Justering av forgasserinnstillingen ved bruk i store høyder

Hvis motoren ikke går tilfredsstillende, kan det være nødvendig med en liten justering:

- ▶ Foreta standardinnstilling
- ▶ La motoren gå seg varm
- ▶ Vri litt på hovedstillskruen (H) med klokken (magrere), maks. til den stanser

LES DETTE

Når du er kommet tilbake fra høyden, må forgasserinnstillingen stilles tilbake til standardinnstilling.

Ved for mager innstilling er det fare for skader på drivverket på grunn av manglende smøring og overoppheting.

25 Tennplugg

- ▶ Ved utilstrekkelig motoreffekt, startvansker eller tomgangsforstyrrelser skal først tennpluggen kontrolleres
- ▶ Etter ca. 100 driftstimer må tennpluggene byttes – ved svært forbrente elektroder også tidligere – bruk kun STIHL-godkjente, feilfrie tennplugg – se „Tekniske data“

25.1 Demontere tennpluggen

- ▶ Sett på dekselet – se „Motordeksel“.
- ▶ Sett kombibryteren i stoppstilling 0.

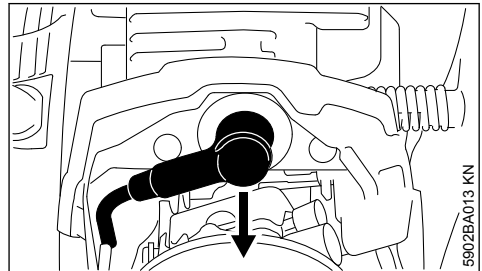

- ▶ Trekk av tennplugghetten.
- ▶ Fjern grovt smuss rundt tennpluggen.

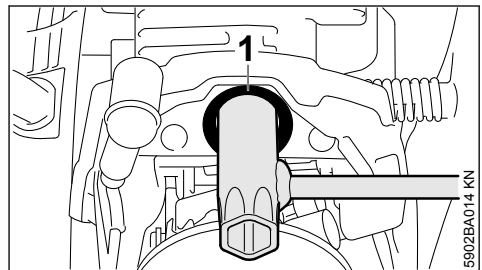

- ▶ Før kombinøkkelen gjennom tuten (1) og dreid den om nødvendig slik at kombinøkkelen fester seg på sekskanten på tennpluggen.
- ▶ Skyv kombinøkkelen helt på sylindren.
- ▶ Skru ut tennpluggen.

25.2 Kontroller tennpluggen

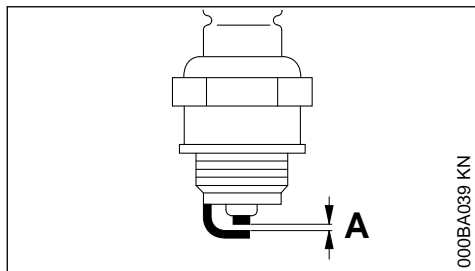

000BA039 KN

- ▶ rengjør den tilsnusede tennpluggen
- ▶ Kontroller elektrodeavstanden (A) og still inn om nødvendig, verdi for avstand – se "Tekniske data"
- ▶ Fjern årsakene for tilsnussing av tennpluggen

Mulige årsaker er:

- for mye motorolje i drivstoffet
- tilsnuset luftfilter
- ugunstige driftsforhold

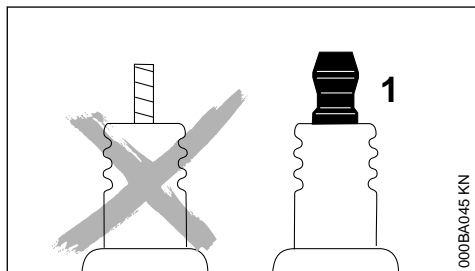

000BA045 KN



ADVARSEL

Hvis koblingsmutteren (1) ikke er trukket fast eller mangler kan det oppstå gnister. Det kan føre til brann eller eksplosjoner i lett antenkelige eller eksplosive omgivelser. Personer kan bli alvorlig skadet eller materielle skader kan oppstå.

- ▶ bruk dempede glødeplugger med fast koblingsmutter

25.3 Montere tennpluggen

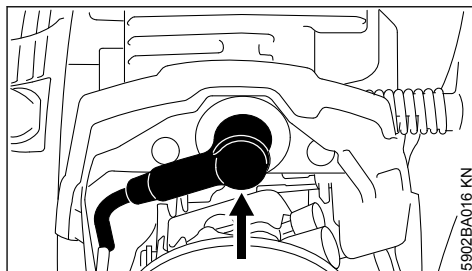

5902BA016 KN

- ▶ Før tennpluggen gjennom tuten og sett den på for hånd.
- ▶ Trekk til tennpluggen og trykk tennpluggetten godt på plass.
- ▶ Sett på dekselet – se „Motordekselet“.

26 Oppbevare maskinen

Dersom maskinen ikke skal brukes på over 3 måneder

- ▶ Tøm og rengjør drivstofftanken på et godt ventilert sted
- ▶ Drivstoff skal leveres til godkjent mottak iht. forskriftene
- ▶ Kjør forgasseren tom, hvis ikke kan membranene i forgasseren klebe seg fast
- ▶ Ta av sagkjedet og sverdet, rengjør og spray med beskyttende olje
- ▶ Rengjør maskinen grundig, særlig sylinderribbene og luftfilteret.
- ▶ Ved bruk av biologisk kjedeolje (f. eks. STIHL BioPlus) skal smøreoljetanken fylles helt opp.
- ▶ Oppbevar maskinen på et tørt og sikkert sted. Oppbevar maskinen utilgjengelig for uvedkommende (f. eks. barn).

27 Kontroll og bytte av kjededrev

- ▶ Ta av kjededrevdekselet, sagkjedet og sverdet.
- ▶ Løsne kjedebremsen – trekk håndbeskytteren mot håndtaksrøret.

27.1 Skifte ut kjededrevet

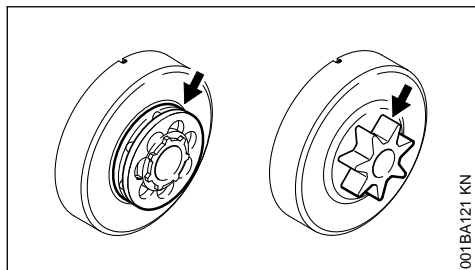

- Når to sagkjeder er slitt ut, eller tidligere.
- Dersom slitasjesporene (pilene) er dypere enn 0,5 mm – hvis ikke vil sagkjedets levetid bli redusert – bruk kontrollæren (ekstraustyr) ved kontrollen.

Kjededrevet skånes hvis man bruker to sagkjeder vekselvis.

Vi anbefaler at du bruker originale STIHL kjededrev. De sørger for at kjedebremsen virker optimalt.

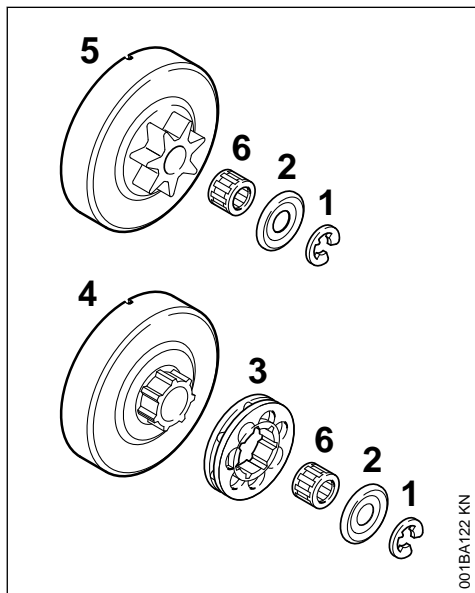

- ▶ Trykk av sikringskiven (1) med en skrutrekker.
- ▶ Ta av skiven (2).
- ▶ Trekk av ringkjededrevet (3).
- ▶ Kontroller medtakerprofilen på koblingstrømmelen (4) – ved sterk slitasje må også koblingstrømmelen byttes.

- ▶ Trekk koblingstrømmelen eller profilkjededrevet (5) samt nåleburet (6) av fra veivakselen – ved kjededrevsystemet QuickStop Super må man først trykke på gassknappsperran.

27.2 Montere profil-/ ringkjededrevet

- ▶ Rengjør veivakseltappen og nåleburet, og smør dem inn med STIHL smørefett (ekstraustyr).
- ▶ Skyv nåleburet opp på veivakseltappen.
- ▶ Drei koblingstrømmelen eller profilkjededrevet ca. 1 omdreining etter at det er satt på, slik at medtakeren for oljepumpa går i inngrep – ved kjededrevsystemet QuickStop Super må man først trykke på gassknappsperran.
- ▶ Sett på ringkjededrevet – med hulrommet utover.
- ▶ Sett skiven og sikringskiven tilbake på veivakselen.

28 Stelle og slipe sagkjedet

28.1 Problemfri saging med riktig filt sagkjede

Et riktig filt sagkjede skjærer seg problemfritt inn i treet selv ved lite arbeidstrykk

Arbeid aldri med sløvt eller skadd sagkjede. Det fører til stor belastning på kroppen, vibrasjonsbelastning, utilfredsstillende sageresultat og høy slitasje.

- ▶ Rengjør sagkjedet
- ▶ Kontroller sagkjedet for sprekker og skadde nagler
- ▶ Skift ut skadde eller slitte kjededeler, og tilpass disse delene til de øvrige i form og slitasjegrad – bearbeid slik at de passer

Hardmetallbelagte sagkjeder (Duro) er ekstra slitesterke. For et optimalt sliperesultat anbefaler STIHL at arbeidet fås utført hos en STIHL-forhandler.

**ADVARSEL**

Følgende vinkler og mål må alltid overholdes. Et feilslipt kjede – spesielt for lave ryttere – kan føre til at motorsagen får økt tendens til tilbakeslag – **fare for personskader!**

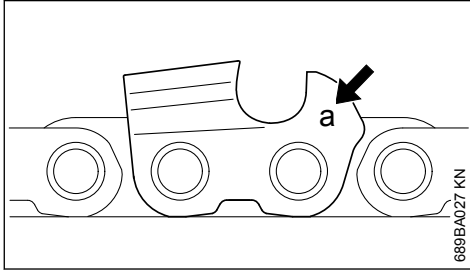
28.2 Kjededeling

Merket (a) på kjededelingen er preget inn i nærheten av rytteren på hver høveltann.

Merke (a)	Kjededeling	Tommer	mm
7	1/4 P		6,35
1 eller 1/4	1/4		6,35
6, P eller PM	3/8 P		9,32
2 eller 325	0,325		8,25
3 eller 3/8	3/8		9,32
4 eller 404	0,404	10,26	

Tilordningen av fildiametere er basert på kjededelingen – se tabellen "Verktøy for filing".

Skjæretannvinkelen må overholdes ved filing.

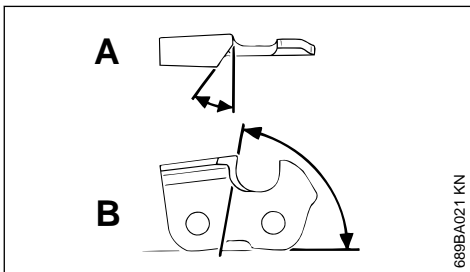
28.3 Slipe- og brystvinkel**A Slipevinkel**

STIHL sagkjeder slipes med en slipevinkel på 30°. Unntak er lengdeskjærsagkjeder med slipevinkel på 10°. Sagkjeder med lengdeskjær har en X i betegnelsen.

B Brystvinkel

Ved bruk av det foreskrevne filholderen og fildiametere får man automatisk den riktige brystvinkelen.

Tannformer	Vinkel (°)	
	A	B
Micro = halvmeiseltannet f.eks. 63 PM3, 26 RM3, 36 RM	30	75
Super = helmeiseltannet f.eks. 63 PS3, 26 RS, 36 RS3	30	60
Sagkjede for lengdesnitt f.eks. 63 PMX, 36 RMX	10	75

Vinklene må være like på alle tennene i sagkjedet. Ved ulike vinkler: Rått, ujevnt kjedeløp, sterkere slitasje – til sagkjedet ryker.

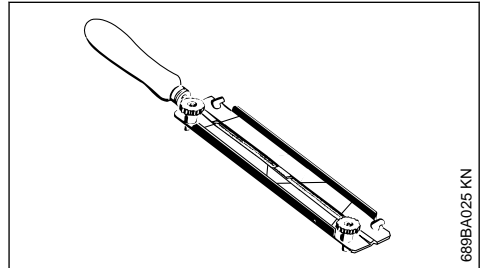
28.4 Filholder**► Bruk filholder**

Sagkjeder skal bare files for hånd ved hjelp av en filholder (ekstrautstyr, se tabellen "Verktøy for filing"). Filholdere har merker for slipevinkelen.

Bruk bare spesialkjedefiler! Andre filer er uegnet både i form og filgrad.

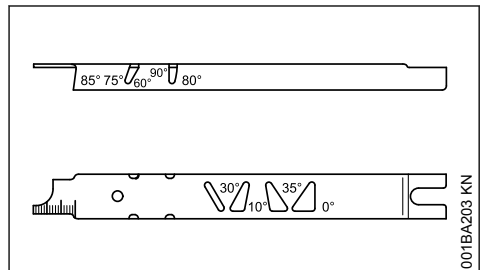
28.5 Kontrollere vinkelen

STIHL fillære (ekstrautstyr, se tabellen "Verktøy for filing") – et universalverktøy til kontroll av slipe- og brystvinkel, rytteravstand, tannlengde, falsdybde og til rengjøring av fals og oljeinngangsboringer.

28.6 Slipe riktig

► Velg slipeverktøy i henhold til kjededelingen

- ▶ Spenn eventuelt opp sverdet
- ▶ Blokker sagkjedet – håndbeskytteren forover
- ▶ Trekk håndbeskytteren mot håndtaksrøret for å trekke sagkjedet videre: kjedebremsen er løsnet. På kjedebremssystemet QuickStop må man i tillegg trykke på gassknappsperrer.
- ▶ Slip ofte og lite av gangen – for enkel ettersliping er det som regel nok med et par strøk med slipemaskinen

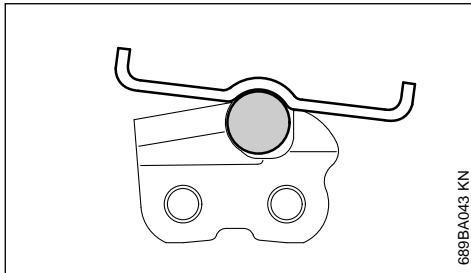
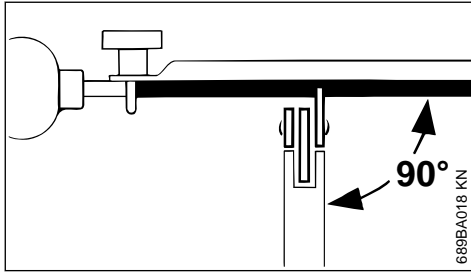

- ▶ Føring av filen: **Vannrett** (i rett vinkel til sideflaten på sverdet) i henhold til den angitte vinkelen – etter merkene på filholderen – legg filholderen på tanntaket og på rytteren
- ▶ Fil bare innenfra og ut
- ▶ Filen griper bare i forovertak – løft filen for å føre den tilbake
- ▶ Forbindelses- og drivledd skal ikke files
- ▶ Drei filen litt fra tid til annen for å unngå ensidig slitasje
- ▶ Fjern filspen med et stykke hardved
- ▶ Kontroller vinkelen med fillæret

Alle høveltennene må være like lange.

Ved ulike tannlengder er også tannhøyden forskjellig og forårsaker rå kjedegang og brudd.

- ▶ Fil alle høveltennene tilbake til den korteste høveltannens lengde – det beste er å få dette gjort av en faghandel med et elektronisk filapparat

28.7 Rytteravstand

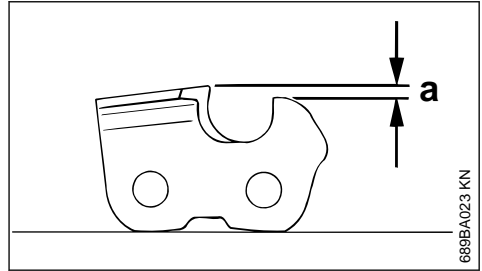

Rytteren avgjør hvor dypt inn i veden kjedet går og bestemmer dermed spontykkelsen.

a Nominell avstand mellom rytter og egg

Ved saging i mykt tre utenom frostperioden kan avstanden være inntil 0,2 mm (0,008") større.

Kjededeling	Tommer	(mm)	Rytter Avstand (a)	mm	(tommer)
1/4 P	(6,35)	0,45	(0,018)		
1/4	(6,35)	0,65	(0,026)		
3/8 P	(9,32)	0,65	(0,026)		
0,325	(8,25)	0,65	(0,026)		
3/8	(9,32)	0,65	(0,026)		
0,404	(10,26)	0,80	(0,031)		

28.8 File rytterne

Rytteravstanden reduseres ved sliping av høveltennene.

- ▶ Kontroller rytteravstanden hver gang etter filing

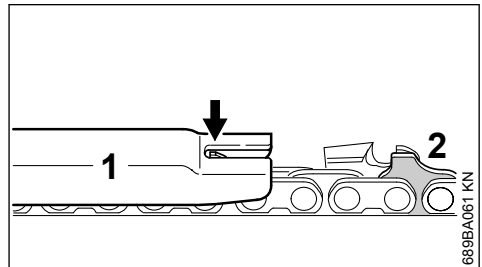

- ▶ Legg et fillære (1) som passer til kjededelingen, på sagkjedet, og press det inntil høveltannen som skal kontrolleres. Dersom rytteren rager over fillæret, må den slipes ned

Sagkjeder med forbindelsesledd (2) – øvre del av forbindelsesleddet (2) (med servicemarkering) bearbejdes samtidig med høveltannens rytter.

! ADVARSEL

Resten av området til forbindelsesleddene må ikke bearbeides, da dette kan føre til at motorsagens tendens til tilbakeslag øker.

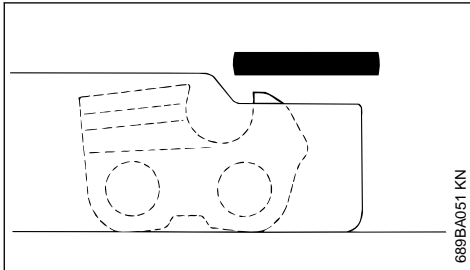

- Tilbakeslip rytteren i kant med fillæret

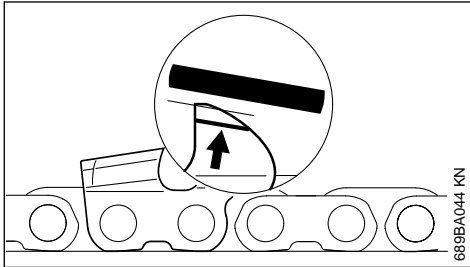

- Etterslip deretter ryttertaket skrått parallelt med servicemerket (se pil), slik at rytterens høyeste punkt ikke blir slipt tilbake

! ADVARSEL

Dersom rytterne er for lave, økes tilbakeslagstendensen for motorsagen.

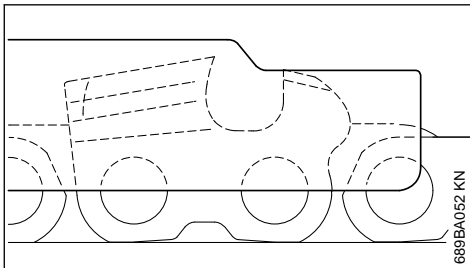

- Legg fillæret på sagkjedet – det høyeste punktet på rytteren må være i kant med fillæret
- Rengjør sagkjedet grundig etter filing, fjern filspan eller slipestøv som sitter fast – smør sagkjedet grundig
- Hvis sagkjedet ikke skal brukes på lang tid, må det rengjøres og oljes

Verktøy for filing (ekstrautstyr)

Kjededeling		Rundfil Ø		Rundfil	Filholder	Fillære	Flatfil	Slipesett ¹⁾
Tommer	(mm)	mm	(tommer)	Delenummer	Delenummer	Delenummer	Delenummer	Delenummer
1/4P	(6,35)	3,2	(1/8)	5605 771 3206	5605 750 4300	0000 893 4005	0814 252 3356	5605 007 1000
1/4	(6,35)	4,0	(5/32)	5605 772 4006	5605 750 4327	1110 893 4000	0814 252 3356	5605 007 1027
3/8 P	(9,32)	4,0	(5/32)	5605 772 4006	5605 750 4327	1110 893 4000	0814 252 3356	5605 007 1027
0,325	(8,25)	4,8	(3/16)	5605 772 4806	5605 750 4328	1110 893 4000	0814 252 3356	5605 007 1028
3/8	(9,32)	5,2	(13/64)	5605 772 5206	5605 750 4329	1110 893 4000	0814 252 3356	5605 007 1029
0,404	(10,26)	5,5	(7/32)	5605 772 5506	5605 750 4330	1106 893 4000	0814 252 3356	5605 007 1030

1) Består av filholder med rundfil, flatfil og fillære

29 Stell og vedlikehold

Følgende arbeid er basert på normale driftsforhold. Under vanskeligere forhold (mye støv, svært kvaerikt tre, tropisk tre osv.) og lengre daglige arbeidsøkter må de oppgitte intervallene forkortes tilsvarende. Ved anvendelse kun av og til, blir intervallene tilsvarende forlenget.		før arbeidet begynner	etter arbeidsslutt hhv. daglig	etter hver tankfylling	ukentlig	månedlig	årlig	ved feil	ved skade	ved behov
hele apparatet	Visuell kontroll (tilstand, tettehet)	X		X						
	rengjør		X							
Gasspak, gasspakspærre, chokespak, startspak, stoppbryter, kombispak (avhengig av utstyr)	Funksjonskontroll	X		X						
Kjedebremis	Funksjonskontroll	X		X						
	må kontrolleres av forhandler ¹⁾									X
Drivstoffhåndpumpe (hvis montert)	kontrollere	X								
	må repareres av fagforhandler ¹⁾								X	
Sugehode/filter i drivstofftank	kontrollere					X				
	rengjør, bytt filterinnsats					X	X			
	skift ut						X	X	X	
Drivstofftank	rengjør					X				
Smøreljetank	rengjør					X				
Kjedesmøring	kontrollere	X								
Sagkjede	kontrollere, pass også på skarpheten	X	X							

1) STIHL anbefaler STIHL-fagforhandleren

2) Ved første gangs bruk av profesjonelle motorsager (fra en effekt på 3,4 kW) skal sylindrefotskruene trekkes godt til etter en driftstid på 10 til 20 timer

Følgende arbeid er basert på normale driftsforhold. Under vanskeligere forhold (mye støv, svært kvaerikt tre, tropisk tre osv.) og lengre daglige arbeidsøkter må de oppgitte intervallene forkortes tilsvarende. Ved anvendelse kun av og til, blir intervallene tilsvarende forlengt.		før arbeidet begynner	etter arbeidsslutt hhv. daglig	etter hver tankfylling	ukentlig	månedlig	årlig	ved feil	ved skade	ved behov
	Kontrollere beltespenningen	X	X							
	slipe								X	
Styreskinne	kontrollere (slitasje, skade)	X								
	rengjør og snu									X
	fjern kanter				X					
	skift ut							X	X	
Kjededrev	kontrollere			X						
Luffilter	rengjør						X		X	
	skift ut							X		
Antivibrasjonselementer	kontrollere	X					X			
	må skiftes ut av fagforhandler ¹⁾							X		
Lufforsyning på viftehus	rengjør		X	X					X	
Sylinderriller	rengjør		X		X				X	
Forgasser	Kontroller tomgang, sagkjedet må ikke løpe med	X	X							
	innstill tomgangen, la ev. en autorisert forhandler reparere motorsagen ¹⁾									X
Tennplugg	Justere elektrodeavstand						X			
	byttes etter 100 respektive driftstimer									
tilgjengelige skruer og mutre (unntatt justeringsskruer)	ettertrekk ²⁾								X	
Kjedefanger	kontrollere	X								
	skift ut							X		
Sikkerhetsetikett	skift ut							X		

30 Redusere slitasje og unngå skader

Ved å overholde instruksene i denne bruksanvisningen unngår man unødig slitasje og skader på apparatet.

Bruk, vedlikehold og oppbevaring av maskinen skal skje slik det er beskrevet i denne bruksanvisningen.

¹⁾ STIHL anbefaler STIHL-fagforhandleren

²⁾ Ved første gangs bruk av profesjonelle motorsager (fra en effekt på 3,4 kW) skal sylindfotskruene trekkes godt til etter en driftstid på 10 til 20 timer

Alle skader som oppstår fordi sikkerhets-, betjenings- og vedlikeholdsanvisningene ikke følges, er brukerens eget ansvar. Dette gjelder særlig for:

- endringer av produktet som ikke er godkjent av STIHL,
- Bruk av verktøy eller tilbehør som ikke er godkjent til maskinen, ikke egner seg eller er kvalitativt mindreverdige,
- uriktig bruk av maskinen,

- bruk av maskinen ved idretts- eller konkurransearrangementer,
- skader som følge av at maskinen brukes videre med defekte deler.

30.1 Vedlikeholdsarbeid

Alle arbeider som er oppført i kapittelet „Stell og vedlikehold“ skal utføres regelmessig. Hvis vedlikeholdsarbeidet ikke utføres av brukeren, skal det utføres hos en faghandel.

STIHL anbefaler at vedlikeholdsarbeider og reparasjoner bare utføres hos STIHL-forhandlere. STIHL-forhandlere får regelmessig tilbud om kurs og har tilgang til teknisk dokumentasjon.

Hvis disse arbeidene forsømmes eller ikke utføres fagmessig korrekt, kan det oppstå skader som brukeren selv står ansvarlig for. Med til disse hører bl. a.:

- Skader på drivverket som følge av forsinket eller utilstrekkelig vedlikehold (f. eks. luft- og drivstoffilter), feil forgasserinnstilling eller utilstrekkelig rengjøring av kjøleluftføringen (innsugingsåpninger, sylinderribber)
- korrosjons- og andre skader som følge av uriktig oppbevaring,
- skader på maskinen fordi det er brukt kvalitativt mindreverdige reservedeler

30.2 Slitedeler

Mange av delene i apparatet utsettes for normal slitasje, også ved riktig bruk, og må byttes ut til rett tid avhengig av bruksmåte og -varighet. Med til disse hører bl. a.:

- Sagkjede, sverd
- Drivdeler (sentrifugalkraftkobling, koblingstrømme, kjededrev)
- Filter (for luft, olje, drivstoff)
- Startmekanisme
- Tennplugg
- Dempingselementer i antivibrasjonssystemet

31 Viktige komponenter

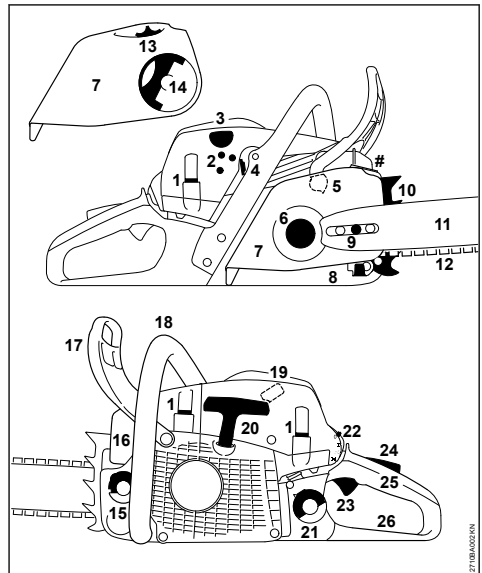

- 1 Lås til motordeksel
- 2 Forgasseinnstillingskruser
- 3 Drivstoffpumpe ¹⁾
- 4 Skyver (sommerdrift og vinterdrift)
- 5 Kjedefrens
- 6 Kjededrev
- 7 Kjededrevdeksel
- 8 Kjedefanger
- 9 Kjedestramming på siden ¹⁾
- 10 Barkstøtte
- 11 Sverd
- 12 Oilomatic-sagkjede
- 13 Strammehjul ¹⁾ (Hurtigstramming av kjedet)
- 14 Vingemuttergrep ¹⁾ (Hurtigstramming av kjedet)
- 15 Oljetanklokk
- 16 Lydpotte
- 17 Fremre håndvern
- 18 Fremre håndtak (håndtaksrør)
- 19 Tennplugghet
- 20 Starthåndtak
- 21 Drivstofftanklokk

- 22 Kombispak**
- 23 Gassknapp**
- 24 Gassknappsperre**
- 25 Bakre håndtak**
- 26 Bakre håndvern**
- # Maskinnummer**

32 Tekniske data

32.1 Motor

STIHL enkeltsylinder totaktsmotor

32.1.1 MS 271, MS 271 C

Slagvolum:	50,2 cm ³
Sylinderboring:	44,7 mm
Slaglengde:	32 mm
Effekt iht. ISO 7293:	2,6 kW (3,5 PS) ved 9500 1/min
Tomgangsturtall: ¹⁾	2800 1/min

32.1.2 MS 291, MS 291 C

Slagvolum:	55,5 cm ³
Sylinderboring:	47,0 mm
Slaglengde:	32 mm
Effekt iht. ISO 7293:	2,8 kW (3,8 PS) ved 9500 1/min
Tomgangsturtall: ¹⁾	2800 1/min

32.2 Tenningsystem

Elektronisk styrt magnettenner

Tennplugg (støydempet):	Bosch WSR 6 F, NGK BPMR 7 A
Elektrodeavstand:	0,5 mm

32.3 Drivstoffsystem

Stillingsuavhengig membranforgasser med integrert drivstoffpumpe

Volum drivstofftank:	500 cm ³ (0,5 l)
----------------------	-----------------------------

32.4 Kjedesmøring

Turtallsavhengig fullautomatisk oljepumpe med roterende stempel

Oljetankinnhold:	240 cm ³ (0,24 l)
------------------	------------------------------

32.5 Vekt

uten fylt tank, uten skjæretilbehør

MS 271:	5,6 kg
MS 271 C med ErgoStart og kjedehur-	6,2 kg
tigspenning:	
MS 291:	5,6 kg

¹⁾ Avhengig av utstyr

¹⁾ iht. ISO 11681 +/- 50 1/min

uten fylt tank, uten skjæretilbehør

MS 291 C med ErgoStart og kjedehur- 6,2 kg
tigspenning:

32.6 Skjæretilbehør MS 271, MS 271 C

Den faktiske snittlengden kan være mindre enn den angitte snittlengden.

32.6.1 Sagkjeder .325"

Rapid Micro (23 RM) type 3684	
Rapid Micro 3 (23 RM3) type 3687	
Rapid Super (23 RS) type 3637	
Rapid Duro 3 (23 RD3) type 3665	
Rapid Micro Pro (23 RM Pro) 3693	
Rapid Micro 3 Pro (23 RM3 Pro) 3695	
Rapid Super Pro (23 RS Pro) 3690	
Rapid Duro 3 Pro (23 RD3 Pro) 3696	
Deling:	.325" (8,25 mm)
Drivleddets tykkelse:	1,3 mm

Rapid Micro (26 RM) type 3686	
Rapid Micro 3 (26 RM3) type 3689	
Rapid Super (26 RS) type 3639	
Rapid Duro 3 (26 RD3) type 3667	
Deling:	.325" (8,25 mm)
Drivleddets tykkelse:	1,6 mm

32.6.2 Sverd Rollomatic/Light 04

Snittlengder (deling .325"):	35, 40, 45, 50 cm
Sporbredde:	1,3 mm
Kjedehjul:	10-tagget

32.6.3 Sverd Rollomatic

Snittlengder (deling .325"):	40, 45, 50 cm
Sporbredde:	1,3 mm
Kjedehjul:	11-tagget

32.6.4 Sverd Rollomatic/Light 04

Snittlengder (deling .325"):	35, 40, 45, 50 cm
Sporbredde:	1,6 mm
Kjedehjul:	10-tagget

32.6.5 Sverd Rollomatic

Snittlengder (deling .325"):	32, 37, 40 cm
Sporbredde:	1,6 mm
Kjedehjul:	11-tagget

32.6.6 Sverd Duromatic

Snittlengder (deling .325"):	45 cm
Sporbredde:	1,6 mm

32.6.7 Kjededrev

7-tagget for .325"

Maks kjedehastighet i henhold til ISO 11681: 24,4 m/s
 Kjedehastighet med maksimal effekt: 19,3 m/s

32.7 Skjæretilbehør MS 291, MS 291 C

Den faktiske snittlengden kan være mindre enn den angitte snittlengden.

32.7.1 Sagkjeder .325"

Rapid Micro (23 RM) type 3684
Rapid Micro 3 (23 RM3) type 3687
Rapid Super (23 RS) type 3637
Rapid Duro 3 (23 RD3) type 3665
Rapid Micro Pro (23 RM Pro) 3693
Rapid Micro 3 Pro (23 RM3 Pro) 3695
Rapid Super Pro (23 RS Pro) 3690
Rapid Duro 3 Pro (23 RD3 Pro) 3696
 Deling: .325" (8,25 mm)
 Drivleddets tykkelse: 1,3 mm

Rapid Micro (26 RM) type 3686
Rapid Micro 3 (26 RM3) type 3689
Rapid Super (26 RS) type 3639
Rapid Duro 3 (26 RD3) type 3667
 Deling: .325" (8,25 mm)
 Drivleddets tykkelse: 1,6 mm

32.7.2 Sverd Rollomatic/Light 04

Snittlengder (deling . 35, 40, 45, 50 cm 325"):
 Sporbredde: 1,3 mm
 Kjedehjul: 10-tagget

32.7.3 Sverd Rollomatic

Snittlengder (deling . 40, 45, 50 cm 325"):
 Sporbredde: 1,3 mm
 Kjedehjul: 11-tagget

32.7.4 Sverd Rollomatic/Light 04

Snittlengder (deling . 35, 40, 45, 50 cm 325"):
 Sporbredde: 1,6 mm
 Kjedehjul: 10-tagget

32.7.5 Sverd Rollomatic

Snittlengder (deling . 32, 37, 40 cm 325"):
 Sporbredde: 1,6 mm
 Kjedehjul: 11-tagget

32.7.6 Sagkjeder 3/8"

Rapid Micro (36 RM) type 3652
Rapid Micro 3 (36 RM3) type 3664
Rapid Super (36 RS) type 3621
Rapid Super 3 (36 RS3) type 3626
Rapid Duro (36 RD) type 3943
Rapid Duro 3 (36 RD3) type 3683
 Deling: 3/8" (9,32 mm)
 Drivleddets tykkelse: 1,6 mm

32.7.7 Sverd Rollomatic/Light 04

Kappelengder: 37, 40, 45 cm
 Deling: 3/8" (9,32 mm)
 Sporbredde: 1,6 mm
 Kjedehjul: 9-tagget

32.7.8 Sverd Rollomatic

Kappelengder: 37, 40, 45 cm
 Deling: 3/8" (9,32 mm)
 Sporbredde: 1,6 mm
 Kjedehjul: 11-tagget

32.7.9 Sverd Duromatic

Snittlengder (deling 3/8"): 45 cm
 Sporbredde: 1,6 mm

32.7.10 Kjededrev

7-tagget for 3/8"
 Maks kjedehastighet i henhold til ISO 11681: 27,5 m/s
 Kjedehastighet med maksimal effekt: 21,7 m/s

7-tagget for .325"
 Maks kjedehastighet i henhold til ISO 11681: 24,4 m/s
 Kjedehastighet med maksimal effekt: 19,3 m/s

32.8 Lyd- og vibrasjonsverdier

Ytterligere opplysninger om oppfyllelse av arbeidsgiverdirektivet om vibrasjon 2002/44/EF, se www.stihl.com/vib

32.8.1 Lydtrykknivå L_{peq} iht. ISO 22868

MS 271: 103 dB(A)
 MS 271 C: 103 dB(A)
 MS 291: 103 dB(A)
 MS 291 C: 103 dB(A)

32.8.2 Lydeffektnivå L_{weq} iht. ISO 22868

MS 271: 115 dB(A)
 MS 271 C: 115 dB(A)
 MS 291: 116 dB(A)
 MS 291 C: 116 dB(A)

32.8.3 Vibrasjonsverdi $a_{hv,eq}$ iht. ISO 22867

	Venstre håndtak	Høyre håndtak
MS 271:	4,5 m/s ²	4,5 m/s ²
MS 271 C:	4,5 m/s ²	4,5 m/s ²
MS 291:	4,5 m/s ²	4,5 m/s ²
MS 291 C:	4,5 m/s ²	4,5 m/s ²

For lydtrykknivået og lydeffektnivået er K-verdien-iht. RL 2006/42/EG = 2,0 dB(A); for vibrasjonsverdien er K-verdien-iht. RL 2006/42/EG = 2,0 m/s².

32.9 REACH

REACH betegner EF-kjemikalierereguleringen for felles registrering, vurdering og godkjenning av kjemikalier.

Les mer om kravene i kjemikalierereguleringen REACH (EF) nr. 1907/2006 på www.stihl.com/reach

32.10 Eksosutslipp nivå

CO₂-verdien målt i EU-typegodkjenningsprosessen er oppgitt i de produktspesifikke tekniske dataene på www.stihl.com/co2.

Den målte CO₂-verdien ble bestemt på en representativ motor under en standardisert testprosedyre under laboratorieforhold og utgjør ikke en uttrykkelig eller underforstått ytelsesgaranti for en bestemt motor.

Tiltenkt bruk og vedlikehold beskrevet i denne håndboken vil tilfredsstillende de gjeldende kravene for eksosutslipp. Endringer i motoren vil ugyldiggjøre driftstillatelsen.

33 Reservedeler

Skriv opp motorsagas salgsbetegnelse, maskinnummeret og numrene på sverdet og kjedet i tabellen nedenfor, til bruk ved reservedelsbestilling. Det letter kjøpet av nytt skjærestyr.

Sverdet og kjedet er slitasjedeler. Ved kjøp av deler er det tilstrekkelig å oppgi motorsagas salgsbetegnelse, delnummere og betegnelsen på delene.

Salgsbetegnelse

Maskinnummer

Sverdnummer

Sagkjedenummer

34 Reparasjoner

Brukere av dette apparatet får bare utføre vedlikeholds- og servicearbeid som er beskrevet i denne bruksanvisningen. Reparasjoner utover dette må bare utføres av fagforhandler.

STIHL anbefaler at vedlikeholdsarbeid og reparasjoner bare utføres hos STIHL-forhandlere. STIHL-forhandlere får regelmessig tilbud om kurs og har tilgang til teknisk dokumentasjon.

Monter kun reservedeler som STIHL har godkjent til denne maskinen, eller teknisk likeverdige deler under reparasjoner. Bruk alltid reservedeler av høy kvalitet. Hvis ikke, kan det oppstå fare for ulykker eller skader på apparatet.

STIHL anbefaler å bruke originale STIHL-reservedeler.

Originale STIHL-reservedeler kan gjenkjennes på STIHL-reservedelsnummeret, på påskriften **STIHL**® og eventuelt på STIHL-reservedelsmerket **G** (på små deler kan dette merket også stå alene).

35 Avfallshåndtering

Følg de nasjonale forskrifter om avfallshåndtering.

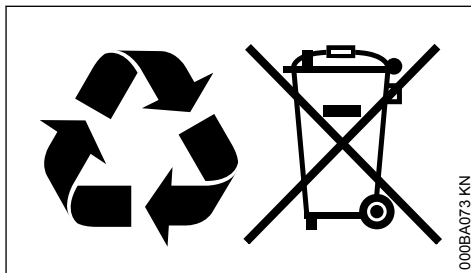

000BA073 KN

STIHL-produkter hører ikke til i husholdningsavfallet. STIHL produkt, akkumulator, tilbehør og emballasje skal leveres til godkjente avfallsstasjoner.

Aktuell informasjon om avfallshåndtering får du hos STIHL-forhandleren.

36 EU-samsvarserklæring

ANDREAS STIHL AG & Co. KG

Badstr. 115

D-71336 Waiblingen

Tyskland

påtar seg alene ansvaret for at

Konstruksjon:	Motorsag
Varemerke:	STIHL
Type:	MS 271
	MS 271 C
	MS 271 C-BE
	MS 291
	MS 291 C
	MS 291 C-BE
Serieidentifikasjon:	1141

Slagvolum	
alle MS 271:	50,2 cm ³
alle MS 291:	55,5 cm ³

oppfyller de gjeldende bestemmelsene til direktivene 2011/65/EU 2006/42/EF, 2014/30/EU og 2000/14/EF og er utviklet og produsert i henhold til følgende standarder, som gjaldt ved produksjonsdato:

EN ISO 11681-1, EN 55012, EN 61000-6-1

Det målte og garanterte lydeffektnivået ble beregnet i henhold til direktiv 2000/14/EF, vedlegg V, med anvendelse av standard ISO 9207.

Målt lydeffektnivå

alle MS 271:	115 dB(A)
alle MS 291:	116 dB(A)

Garantert lydeffektnivå

alle MS 271:	117 dB(A)
alle MS 291:	118 dB(A)

EF-typegodkjenningen ble gjennomført hos

DPLF

Deutsche Prüf- und Zertifizierungsstelle für Land- und Forsttechnik GbR (NB 0363)

Spremberger Straße 1

D-64823 Groß-Umstadt

Sertifiseringsnr.

alle MS 271:	K-EF-2009/5469
alle MS 291:	K-EF-2009/5471

alle MS 291:	K-EF-2009/5471
--------------	----------------

Oppbevaring av de tekniske dokumentene:

ANDREAS STIHL AG & Co. KG

Produktzulassung

Byggeår og maskinnummer står oppført på enheten.

Waiblingen, 03.02.2020

ANDREAS STIHL AG & Co. KG

med fullmakt fra



Dr. Jürgen Hoffmann

Leder for produktdata, forskrifter og godkjenning

CE

www.stihl.com



0458-574-9121-D



0458-574-9121-D